

FRÅN BORÅS OCH
DE SJU HÄRADERNA
1958

KULTURHISTORISKA FÖRENINGEN



ÄS HÄRAD, TOARPS SOCKEN



Mansdräkt, västygg.

FRÅN BORÅS
OCH
DE SJU HÄRADERNA
1958

FRÅN BORÅS OCH
DE SJU HÄRADERNA
1958

ÅRGÅNG 13

KULTURHISTORISKA FÖRENINGEN

Redaktör:
INGEGÄRD VALLIN

Redaktionskommitté:
ALEX. ENGBLOM
IVAR MOBERG
MILES STENSTRÖM
INGEGÄRD VALLIN

Författarna äro ensamt ansvariga
för innehållet i sina uppsatser.

AB Tryckericentralen i Borås
1958

Klichéerna från Bok-Lito AB



Den ståtliga runstenen, Skraddaregården, Härna. Foto 1955.



På åsen invid Rångedala Tordsgård finns ett gravfält. Foto 1957.



Stensättning i Kaggårdens hage, Hällstad sn.

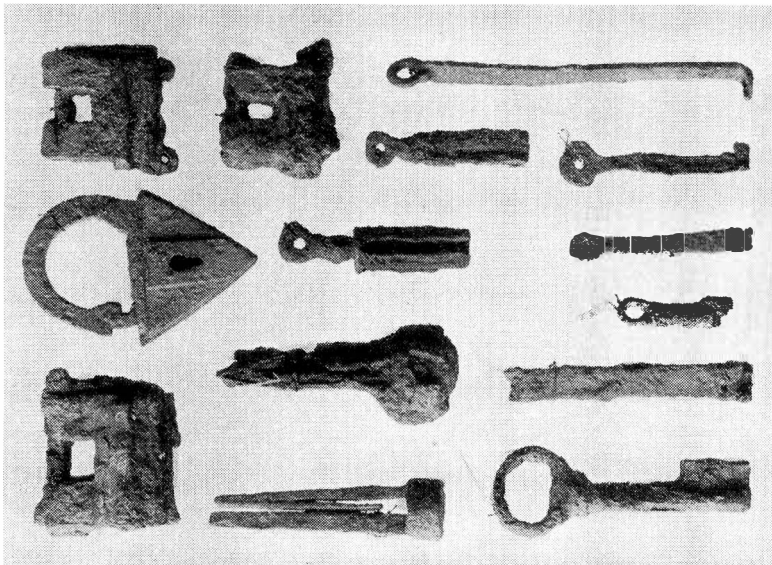

Lås och nycklar, fynd från Vädersholm. Foto ATA.

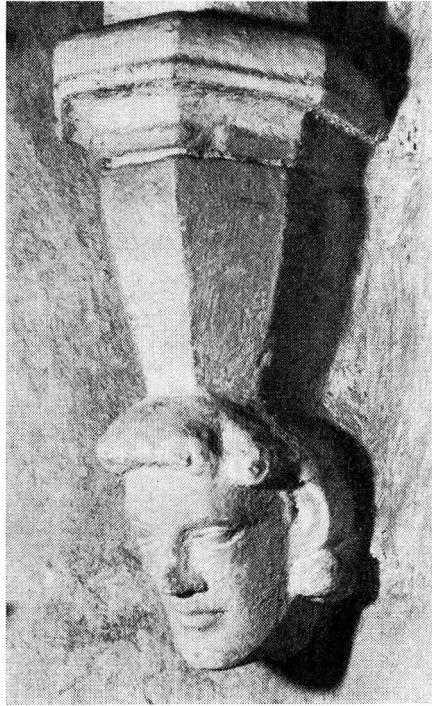
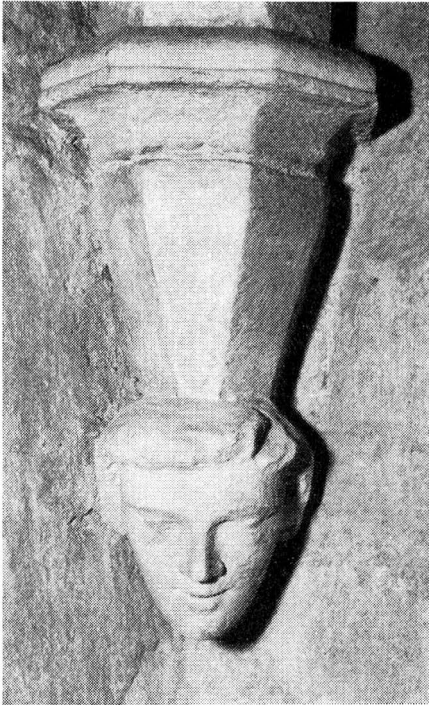

Korvalvet i Södra Vings kyrka bärs upp av fyra konsolhuvuden, huggna i sandsten.
Omkring 1270. Foto Wernlund. 1958.



Fänneslunda ödekyrka 1880-talet och 1933.



Fänneslunda kyrkoruin 1958.

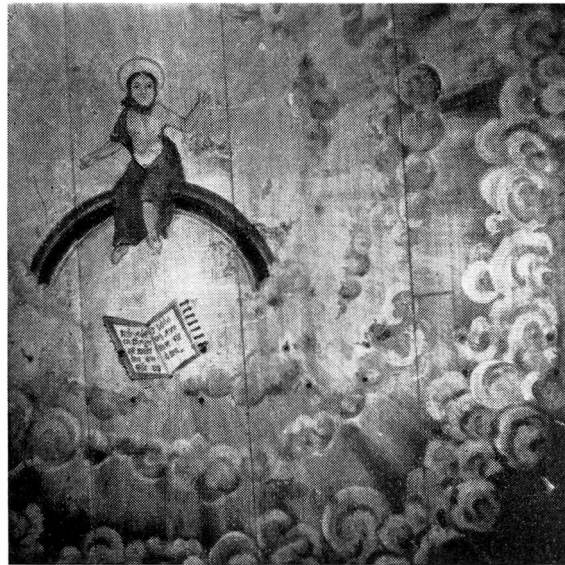
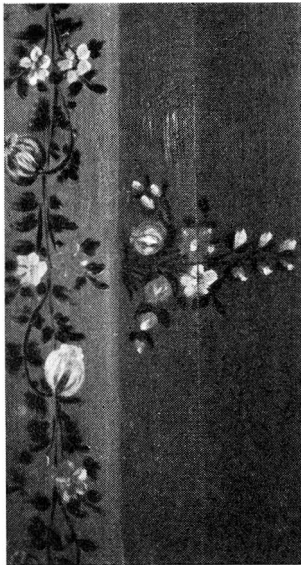

”När Rösten klingar all världen om står upp I Döda och kommer för dom.”
Tackmålning Trädet, Sundholmen Åspered sn. Foto 1957.

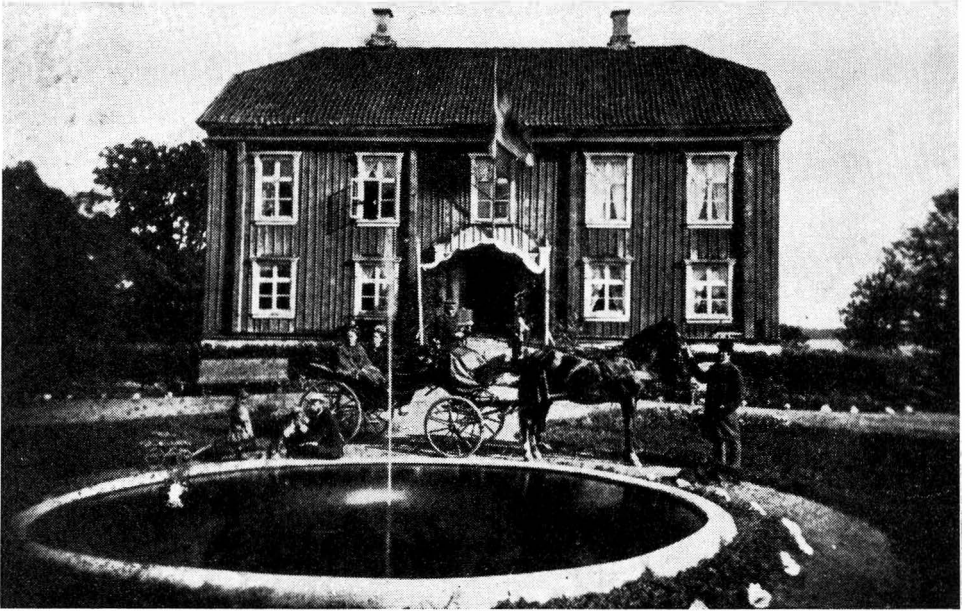

Hökerum 1870-talet.

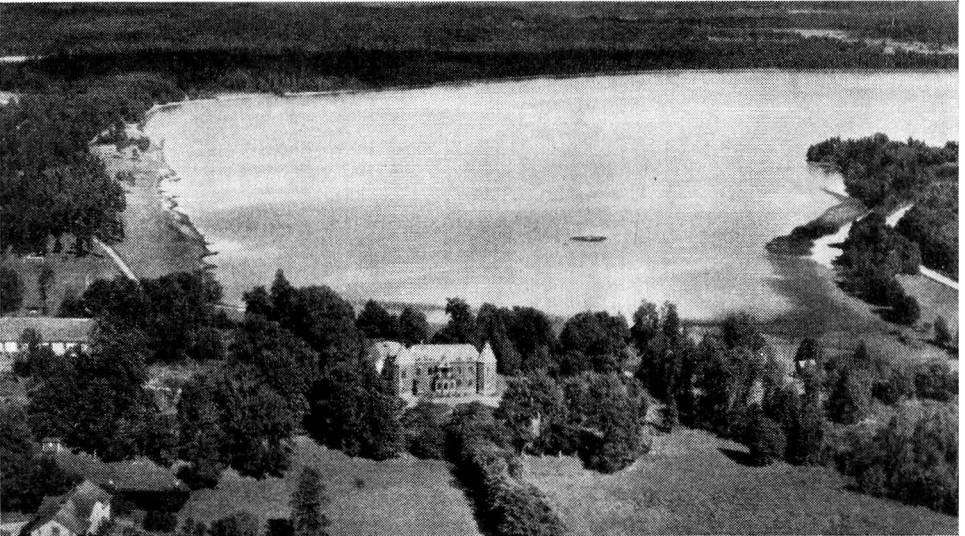

Hökerum med Mogden 1950-talet.

Häglared Neder-
gården, Toarp sn.
Foto 1954.

Falskog, Rångedala.
Foto 1957.

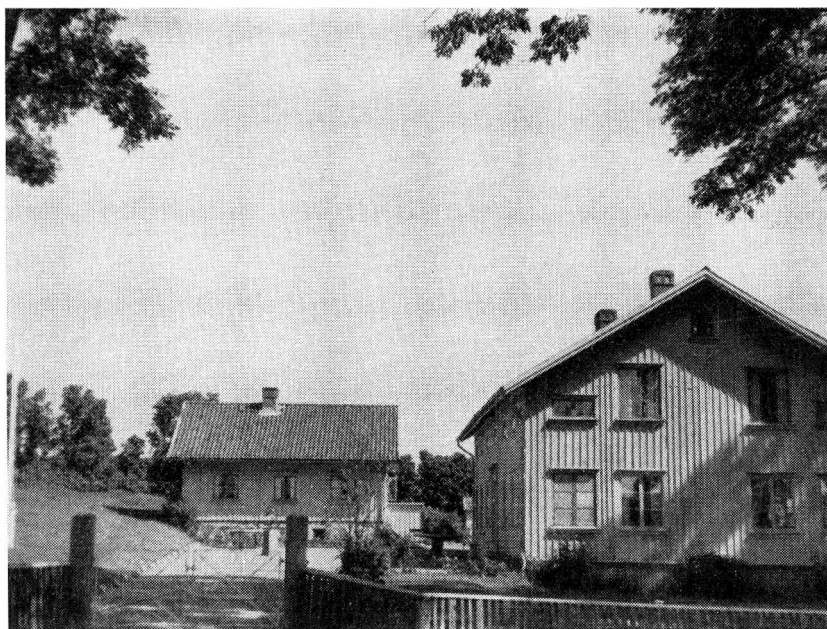

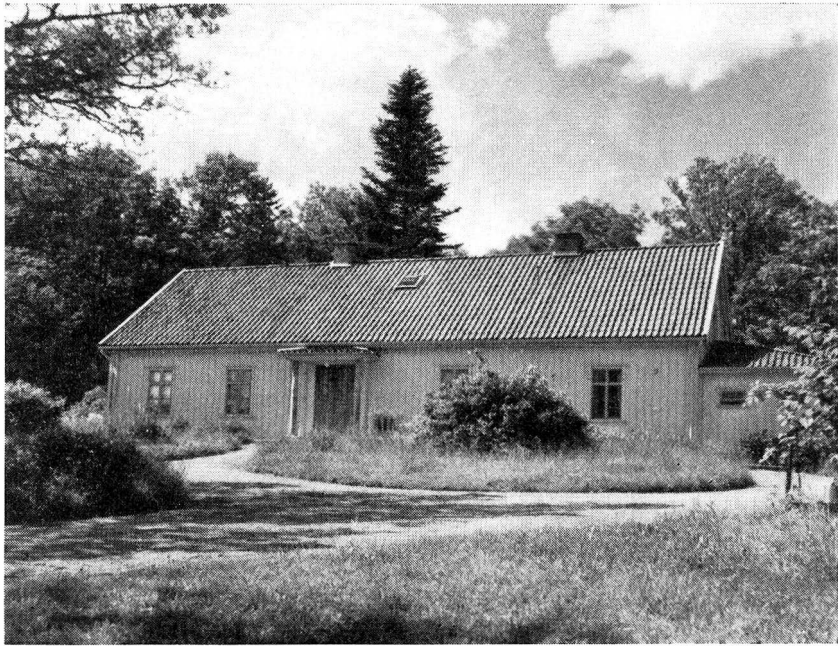

Sjögården Grovare sn, manbyggnad och flygel. Foto 1957.



Gamla prästgården, Rångedala, nyrestaurerad. Foto 1957.



Härna hembygdsstuga. Foto 1957.

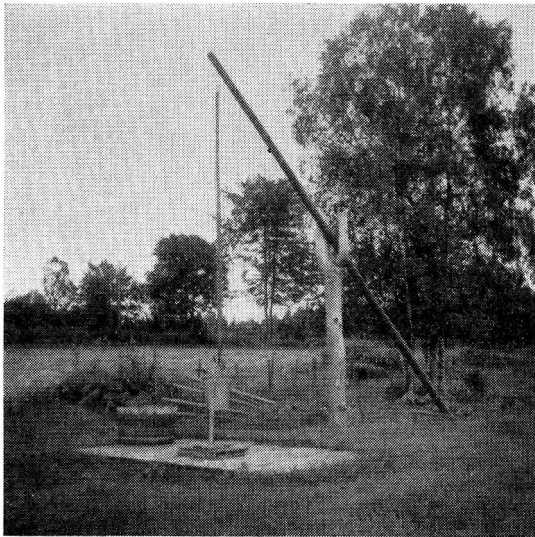

Brunnen, Stålarp Toarp sn. Foto 1954.

Karl Stenberg, (75 år) Stenbacken, Toarp sn, sätter potatis. Foto 1952.





Gustaf Källman intill "drängstenen" Snugge by Hällstads sn, som nu finns på Borås Museum (inv. nr 25895). Foto 1957. Ännu en "löftesten" från Skogsgården, Fristad sn finns i samlingarna (inv. nr 7389). Klas Olofsson har meddelat därom:

"Litet varstädes utmed vägarna — synnerligast vid vägskäl — lågo runda stenar, vilka fått namnen "löftestena", därför att ynglingarna i trakten tävlade, vem som orkade "löfta" dem samt lyfta dem högst. Kring en löftesten kunde ofta en hel skock tävlande och åskådande ungdom stå samlad. — Skogsgårdens löftesten har legat vid ett trevägsskäl mitt för gårdens åbyggnader samt har säker historia ifrån början av 1800-talet."

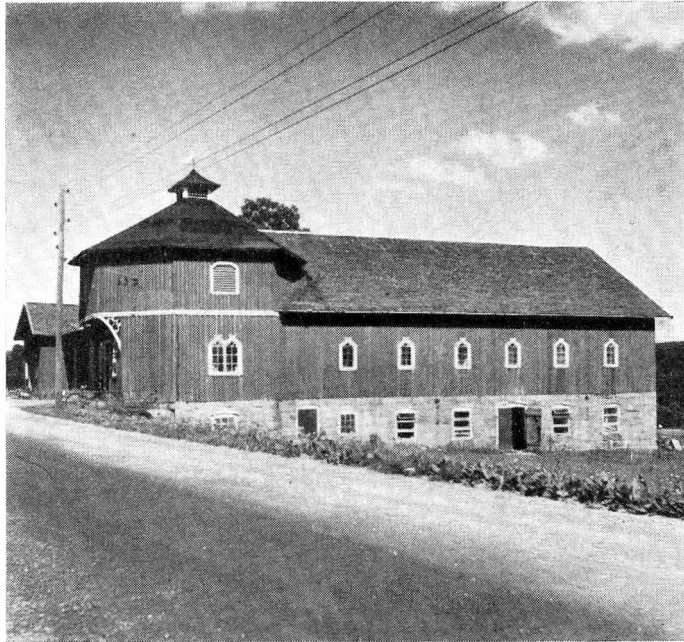

Ladugård med rundloge Drared, Toarp sn och med torvtak, Bengtsgården Rångedala sn.
Foto 1957.



Basta vid Myrarp, Murum sn. Foto 1957.

Karl Johansson, Falskog, Rångedala sn, demonstrerar hur man piskade nöthår med två björkklykor. Det spans och vävdes sedan till hårtäcken. Foto 1953.



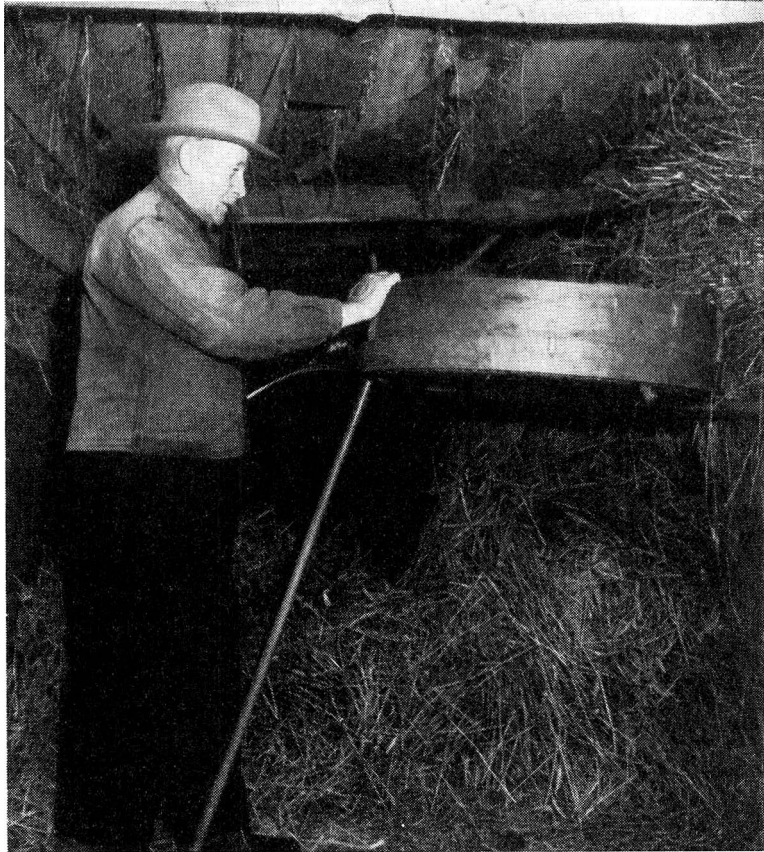

Efter slagtröskningen skulle säden risslas. I ett hål i logbalken stack man in slagan eller en annan käpp, som användes som stöd för risslet. Falskog, Rångedala sn. Foto 1953.

CLAS ERIKSON

ANFÖRANDE VID PORTRÄTTAVTÄCKNING PÅ BORÅS MUSEUM

DEN 22 OKTOBER 1957

AV

ARVID RICHERT

Clas Erikson hade djupa rötter i Sjuhäradsbygden. Sedan generationer hade hans förfäder varit verksamma i denna bygd. Hans farfars far, Erik Andersson, tillhörde en gammal bondesläkt från Stämmemad; han ingick — på midsommardagen 1800 — äktenskap med Kerstin Andersdotter från Kinna by, den sedermera vittberömda Mor Kerstin. De bosatte sig på Stämmemad, där Mor Kerstin bodde till sin död 1856. Erik Andersson avled 1813. Ett par år senare gifte Mor Kerstin om sig med sedermera nämndemannen Nils Andersson. I sitt äktenskap med Erik Andersson hade hon två söner och tre döttrar; i det andra äktenskapet föddes två döttrar. Äldste sonen och en av döttrarna dogo vid unga år. Mor Kerstins övriga döttrar blevo alla gifta med män, som voro bosatta i Mark. Andre sonen i hennes första gifte var Sven Erikson.

Mor Kerstin i Stämmemad, som hon gemenligen kallades, var en märklig kvinna, företagsam, verksam och viljestark, en storvulen stormor, som blivit en nästan legendarisk gestalt.

Sven Erikson kom aldrig i åtnjutande av någon skolbildning. Han sattes tidigt i arbete såsom medhjälpare åt sin mor, som omkring 1820 började i större skala driva bomullsvävnad som hemarbete. Han bröt sig emellertid snart sina egna vägar, blev ”vandrande handelsman i Göteborg”, sedan hemmansägare och förläggare i Kinna och så småningom den store föregångsmannen och banbrytaren på bomullsväveriets område. Han gifte sig vid midsommartiden 1825 med en

dotter till Johannes Larsson i Kinna. Som nyförlovade hade dessa inköpt hemmanet Kinna Rättaregården, där Sven Erikson sedan bedrev sin förläggareverksamhet. Därifrån ledde han också anläggandet av det mekaniska bomullsväveriet i Rydboholm — det första i sitt slag i Sverige — och det i samband därmed bildade Rydboholms Konstväfveribolag, så småningom ombildat, först till Rydboholms Väfverifabrik och sedan till Rydboholms Aktiebolag. År 1852 överflyttade han med sin familj från Kinna Rättaregården till Rydboholm, där han förblev bosatt till sin död 1866. Han var vid sin bortgång 65 år gammal.

Om Sven Eriksons fängslande personlighet har mycket blivit skrivet. Jag vill här citera några utdrag.

”Sven Erikson besatt en hög och rörlig intelligens. Rikedom på idéer och uppslag, uppfinningsförmåga när det gällde att övervinna svårigheter äro drag som falla en iakttagare i ögonen. Han skulle dock säkerligen ej blivit den banbrytare han blev, om dessa egenskaper icke kompletterats av andra, ej mindre viktiga, främst ett stort tålamod och en energi, som ej lät avskräcka sig av de mångfaldiga hinder som reste sig i hans väg.”

”En naturlig älskvärdhet mot gammal och ung, oberoende av samhällsställning, var ett genomgående drag hos honom. Gladlynt och skämtsam älskade han att öppna ett vänligt samtal med dem, som kommo i hans väg.”

”Satsen richesse oblige har för honom varit sällsynt levande, mera än för de flesta.”

”Liksom Sven Erikson var den bästa familjefader, var han också den bästa arbetsgivare, allmänt älskad av sina underlydande. De sågo upp till honom med vördnad och respekt; de vände sig ofta till honom för att få ett gott råd.”

Efter Sven Eriksons bortgång övertogs chefskapet vid Rydboholm snart nog av hans son Johannes Erikson, som i nära 40 år skulle komma att leda företagets fortsatta utveckling. Johannes Erikson, som var född 1839 och som 1871 blev gift med en dotter till handlanden i



Clas Erikson.

Porträtt målat av David Wallin och kopierat för
Borås Museum av John Hedæus.

Borås Claes Bergendahl, hade fått en kortare tids handelsutbildning i in- och utlandet innan han vid 18 års ålder blev anställd vid Rydboholms fabrik, vars chef han blev 1873. Han omkom vid en olyckshändelse år 1912, 73 år gammal. Under den långa tid han verkade satte han djupa spår i företagens och i bygdens utveckling.

Om Johannes Eriksons person återger jag följande uttalanden.

”Arvet från fadern är hos Johannes Erikson omisskännligt. Man frapperas i själva verket av de stora likheterna mellan far och son. Johannes Erikson hade i motsats till fadern erhållit en gedigen framför allt merkantil utbildning, men hur nyttig denna än varit, vågar man dock påstå, att grundläggande för hans framgång, liksom för faderns, varit ett klart, genomträngande förstånd i förening med en

praktisk blick. Det är påfallande, med vilken lätthet Johannes Erikson satte sig in i invecklade spørsmål och hur ofta han var i stånd att finna en rationell lösning. Hos båda fanns förmågan att i en bekymmersam situation behålla sinnets jämvikt och skilja bisak från huvudsak.”

”Van vid strängt arbete sedan barndomen, blev arbetet från morgon till kväll något helt naturligt, något som han fann nöje uti. I brev till unga släktingar har han också mer än en gång kraftigt understrukt arbetsamheten såsom en grundläggande faktor för framgång i livet.”

”För såväl släktingar som underlydande var Johannes Erikson en faderlig vän.”

”Johannes Erikson hade växt samman med bygden och älskade dess människor. Det historiska sinnet har hos honom förmäls med en tidigt och starkt utvecklad plikt känsla. Det var under sådana förhållanden fullt naturligt att han skulle bli en nitisk främjare av den verksamhet, som bedrivs av bygdens kulturhistoriska förening.”

I anslutning till det sist sagda må här erinras om, att Johannes Erikson var vår kulturhistoriska förenings förste ordförande, samt att han kvarstod på ordförandeposten ända till sin död.



Jag kan föreställa mig att en och annan av mina åhörare förmenar att jag, då jag nu har att fullgöra det mig anförtrodda hedersamma uppdraget att avtäckta ett porträtt av Clas Erikson, alltför länge uppehållit mig vid hans förfäder, respektive hans stammoder, om uttrycket må tillåtas. Anledningen till att jag velat göra detta är dels att jag önskat erinra om hur djupt rotfäst Clas Erikson var i Sjuhäradsbygden, särskilt i Mark, dels också att de uttalanden om hans föregångare, som jag här citerat, synas mig i allt väsentligt kunna tillämpas på honom själv. Jag har också velat fästa uppmärksamheten på de påfallande likheter i fråga om personlig läggning och karaktärs-egenskaper, som på ett märkligt sätt binda Sven, Johannes och Clas Erikson samman. Sven Erikson skapade verket, Johannes Erikson

och Clas Erikson fullföljde det och förde det vidare, under vidmakt-hållande av de traditioner, som grundlagts av Sven Erikson och som bland annat kännetecknades av framsynt blick för den fortskridande utvecklingens krav i olika hänseenden. Den kontinuitet, som sålunda präglade ledningen av Rydboholmsföretagens utveckling under tre generationer, har uppenbarligen varit av ovärderligt gagn för både företag och bygd.

Clas Erikson fick i motsats till fadern och farfadern en högre teknisk utbildning. Sedan han avlagt studentexamen i Vänersborg — i hans ungdom fanns intet s. k. högre allmänt läroverk i Borås — genomgick han Tekniska Högskolan i Stockholm och utexaminerades därifrån 1897, vid 20 års ålder, som civilingenjör. Efter praktik och studier i in- och utlandet anställdes han år 1900 vid Rydboholms Aktiebolag, vars chef han blev 1912, efter faderns frånfälle. Han beklädde detta chefskap till sin död. Han avled 1955, 78 år gammal, efter 55 tjänsteår i bolaget, därav 43 på chefsposten.

Vad Clas Erikson betytt för sitt företag och för den bygd där han verkat veta vi alla. Han förvaltade med stor heder det ansvarsfulla arv han mottagit från sina fäder, han fullföljde, som nyss antytts, på ett förnämligt sätt de förpliktande traditioner, som från början präglade Rydboholmsföretagens ledning i tekniskt, kommersiellt och socialt hänseende och som givit dessa företag karaktären av mönsterföretag. Och liksom sina företrädare satte han sin personliga prägel på företagsledningen.

Clas Erikson var en god människa. Med ett livligt temperament förenade han stor självbehärskning, och hans sinnesjämvikt synes aldrig ha svikit honom. En av hans tidigare medarbetare, som i flera år nästan dagligen sett honom i arbetet — den numera ävenledes bortgångne Arthur Anderson — sade mig en gång, att han under denna tid aldrig hört sin chef säga ett hårt eller obehärskat ord.

Clas Erikson älskade sitt arbete, sin familj och sitt hem — där han och hans maka, som i alla livets skiften var honom ett osvikligt stöd — glädde sig åt att vid ferier och högtider samla sina närmaste, och

där de i övrigt utövade en för våra dagars begrepp storartad, gammaldags gästfrihet.

Clas Eriksons förhållande till de vid hans företag anställda präglades av patriarkalisk välvilja. Han hade stark social ansvarskänsla och vidsynt blick för betydelsen av att trivsel och samhörighetskänsla rådde inom företaget.

Allmän sympati, respekt och tillgivenhet kom Clas Erikson till del, och när han för två och ett halvt år sedan kallades hädan, sörjde en hel bygd den bortgångne patriarken; vid hans sista färd, från Rydboholms kyrka till Kinnarumma kyrkogård, gävos gripande vittnesbörd därom.

I likhet med sin fader ägnade Clas Erikson stort intresse åt De Sju Häradernas Kulturhistoriska Förening, för vilken han blev ett verkligt stöd.

Mot denna bakgrund är det helt naturligt, att det för föreningen framstått som ett angeläget önskemål att få med sina samlingar införliva hans porträtt, avsett att upphängas vid sidan av porträtten av hans far och hans farfar. För detta ändamål har nu konstnären John Hedæus målat en kopia av ett porträtt, som på sin tid utförts av David Wallin.

Jag uttalar föreningens tack till dem, som möjliggjort förverkligandet av dess önskan att här få bevara minnet och bilden av Clas Erikson, och till John Hedæus, och ber att det tackelse, som döljer bilden, nu må få falla.

DEN GAMLA SVENSK-DANSKA RIKSGRÄNSEN

AV

CURT WEIBULL

I våra dagar ligger Borås långt borta från den svenska riksgränsen. I äldre tid, fram till mitten av 1600-talet, var Borås en svensk gränsort, och för en resande, som landvägen färdades till Stockholm, var Borås eller Jönköping de första större svenska orter, som han kom till. Den svensk-danska riksgränsen hade för 300 år sedan en annan sträckning än i våra dagar.

Det är nog inte alldeles säkert, att alla boråsbor numera vet, var den gamla riksgränsen gick. Alla har dock säkert på järnväg eller landsväg många gånger rest över den. Åker man tåg eller bil från Borås till Varberg, kommer man snart nog till Horreds kyrka och station. Några kilometer längre söderut, invid Jonsjö säteri, passerar tåget eller bilen—järnväg och landsväg går här mycket nära varandra — två stora skyltar med namnen Västergötland och Halland. Skyltarna utmärker den nuvarande gränsen mellan dessa landskap. Några hundra meter längre fram åker man över en liten bäck, ytterligare ett tiotal meter och på den smala jordremsan mellan järnväg och landsväg ligger ett litet förnämligt fornminne, ett stenröse med två resta smala stenar, snarast stenskivor. Bäckens heter "Märkebäck", på nutida svenska gränsbäcken, stenröset "Märkesrör", gränsröset. Den gamla riksgränsen gick i bäcken; röset är byggt, stenarna resta i svensk tid 1699 för att utmärka den dåtida gränsen mellan Västergötland och Halland. Att det utom Märkebäck, den gamla riksgränsen, finnes två gränsmärken mellan Västergötland och Halland, röset

från 1699 och de nutida skyltarna, beror på att myndigheterna i Västergötland och Halland legat i strid om vem som skulle ha skatt av Jonsjö säteri. På 1600-talet har Västergötland, i senare tid Halland avgått med segern i denna strid.

Norrut och söderut från Märkeback följde den gamla riksgränsen med några smärre avvikelser den nuvarande landskapsgränsen mellan Halland och Västergötland—Småland samt mellan Skåne—Blekinge och Småland. Främst två orter på riksgränsen har vunnit ryktbarhet: Knäred och Brömsebro. Knäred ligger vid Lagan i Halland; Brömsebro vid Brömseån, en å, som rinner till Östersjön och i sitt nedersta lopp bildar gräns mellan Blekinge och Småland. I Knäred slöts 1613 fred mellan Sverige och Danmark efter Kalmarkriget 1611—1613. Sverige utstängdes från Norra Ishavet, och det stadgades om "Älvsborgs lösen". I Brömsebro slöts 1645 den fred, genom vilken Danmark bland annat till Sverige på 30 år avträdde Halland. Det var tidens sed, att möten mellan Sveriges och Danmarks ledande statsmän för att avhandla gemensamma frågor hölls på riksgränsen. Svenskarna bodde på någon ort i Sverige; danskarna på någon ort i Danmark; och så möttes man på själva riksgränsen. Var och en kunde sålunda vid förhandlingarna sitta i eget land.

Riksgränsen mellan Sverige och Danmark omtalas första gången i en uppteckning från tiden omkring 1050. Uppteckningen — nu 900 år gammal — är värd uppmärksamhet redan därför, att den är den äldsta nordiska uppteckning av rättslig natur och den äldsta svenska urkunden. Originalen är förlorade, men uppteckningen är bevarad i avskrifter, den äldsta från slutet av 1200-talet. Den skriftfäster en samtidig gränsläggning mellan Sverige och Danmark. Den lyder:

"Emund Slemme (Emund Olofsson) var konung i Uppsala och Sven Tjugeskägg (Sven Estridsen) i Danmark. De satte "riftir" (gränsmärken) mellan Sverige och Danmark. Då nämndes av Sverige Cakalde av Tiundaland, Botn av Fjärdhundraland, Gasi av Västmanland, Grimaldi av Östergötland, Nænnir av Småland, Thorsten

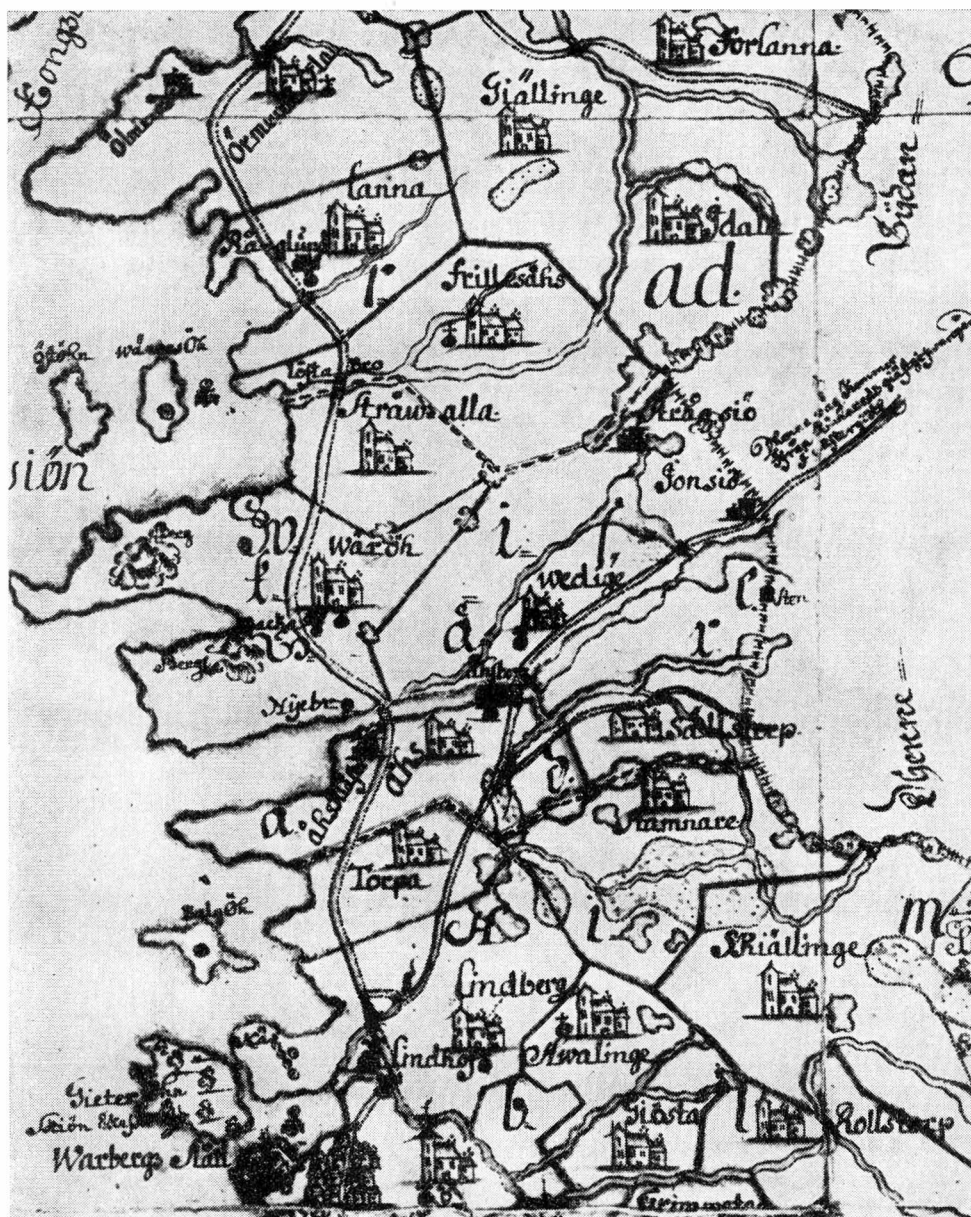

Gränsen Halland—Västergötland, detalj ur karta renoverad 1771 av Johan Söderling.

av Västergötland, Tolli av Jylland, Toti och Toki av Jylland, Gymkil av Själland, Dan av Skåne, Gritun av Halland. De tolv satte sex stenar mellan rikena. Första sten i Suntru asi, andra i Danabäck, tredje Kinne sten, fjärde i Vragasnäs, femte Vita sten, sjätte Brömse sten mellan Blekinge och Möre.”

En gränslägningsförrättning har sålunda vid mitten av 1000-talet företagits mellan Sverige och Danmark. Den har haft karaktär av rikshandling; den har verkställts av män från olika svenska landskap och från samtliga de tre danska huvudlanden, Jylland, Själland och Skåne.

Historisk forskning har nedlagt åtskilligt arbete på att söka fastställa, på vilka orter gränstenarna mellan Sverige och Danmark rests vid mitten av 1000-talet. Detta har med viss säkerhet lyckats i fråga om fyra av stenarna: de som rests i Danabäck, en bäck i Fagereds socken, i Kinne, Kinnareds socken, i Vragasnäs, Breareds socken och i Brömse. Denna senare ort är belägen vid Brömseåns utlopp i Östersjön. Stenarna har sålunda markerat hela riksgränsen från norra Halland till Östersjön. Vita sten torde vara att söka i de trakter, där Halland, Skåne och Småland mötas. ”Suntru asi” har däremot trotsat alla försök att återfinna. Namnet är tydligen starkt förvanskat i avskrifterna. Numera söker man denna gränsten i trakten vid Göta älv. Av många skäl förefaller det sannolikt, att den svenska korridoren längs Göta älv tillkommit först vid mitten av 1200-talet. Sverige synes ej ha nått fram till Västerhavet före denna tid; Danmark har sträckt sig upp till Göta älv och här gränsat till Norge.

I våra dagar kan det förefalla mången, att det var en onaturlig, ja orimlig riksgrens, som Emund Olofsson och Sven Estridsen fastställde vid mitten av 1000-talet. Den gick långt inne i det nuvarande Sverige. Men mycket har förändrats i Sverige och Danmark under de gångna 900 åren. Vid mitten av 1000-talet var den riksgrens, som då fastställdes, en naturlig, ja självfallen riksgrens.

Det är en gammal och för uppfattningen av Nordens äldsta histo-



Gränsröset "Märkesrör" med Jonsjö säteri i bakgrunden.
Foto 1957.

ria grundläggande iakttagelse, att de stora färdevägarna i Norden i äldre tid i regel ej gick över land. Kärrmarker, berg och skogar var svårpasserbara, ofta oöverbanneliga hinder för samfärdsel till lands. Vägarna var primitiva, oftast endast gång- och ridstigar, ej farbara med vagn. Vatten gav långt snabbare och bekvämare förbindelsemöjligheter. Sjöar, floder och åar var i äldre tid långt vattenrikare än nu. Landet låg i stora delar av Norden väsentligt lägre än i nutiden. De stora färdevägarna följde vattnet.

Dessa samfärdselförhållanden har varit bestämmande för Sveriges och Danmarks äldsta gestaltning och för gränsen mellan de båda rikena.

Det svenska riket växte upp kring Mälaren, de mellansvenska stora sjöarna, Ålands hav, Bottniska viken och Finska viken. Finland och delar av Balticum blev svenskt land. Stockholm, huvudstaden, låg mitt i riket. På liknande sätt växte Danmark upp kring Öresund, Bälten och Kattegatt. De skånska landskapen, Skåne, Halland, Blek-

inge och Bornholm, blev en huvuddel av det danska riket. Köpenhamn, huvudstaden, låg mitt i riket. Sveriges och Danmarks naturliga gräns gick i de tiderna i de av mänsklig odling och bebyggelse och av samfärdsellinjer ännu ogenombrutna skogs- och ödemarkerna i de inre, västliga och sydliga delarna av den skandinaviska halvön. I dessa sattes riksgränsen vid mitten av 1000-talet. Sex stenar ansågs vara nog för att markera den flera tiotal mil långa gränsen från Hallands nordspets till Brömseåns utlopp i Östersjön. Förhållandet visar, att riksgränsen för 900 år sedan ej var en gränslinje i modern mening. En dylik var obehövlig. En ödemark var gräns mellan rikena. Denna ödemark är känd också från en med gränsläggningen nära samtida skrift. I denna, en geografisk-historisk skildring av Norden, skriven omkring 1070 av magister Adam, en kanik i Sveriges och Danmarks dåtida ärkebiskopstad Bremen, heter det: "Skåne, den yttersta delen av Danmark, är nästan en ö; det är omgivet av havet, frånsatt en landarm, som mot öster (norr) skiljer Sverige från Danmark; där äro djupa skogar och vilda bergstrakter, genom vilka vägen måste tagas från Skåne till Götaland. Man stannar i tvekan," tillägger Adam, "antingen man genom att pröva vågspelet till sjöss skall undvika faran till lands eller föredraga den senare för den förra." Landvägen från Skåne till Sigtuna, uppger Adam, tog en hel månad. Uppgiften ger ett påtagligt begrepp om ödemarkernas utsträckning och svårpasserbarhet.

En gräns av den beskaffenhet som den gamla riksgränsen mellan Sverige och Danmark var i forntidens och den äldre medeltidens germanska Europa långt ifrån ovanlig. I sin bok "De bello gallico", om det galliska kriget, skriven omkring 50 f. Kr. har Julius Cæsar givit en av de första skildringarna av det germanska Europa. Han berättar här, att de germanska stammarnas största stolthet var att omge sig med vidsträckta, ödeliggande gränsområden; man menar sig därigenom tryggad och fri från fruktan för plötsliga överfall, skriver han. Samma förhållanden gällde i Sverige och Danmark ännu ett årtusende senare.

Ödemarksgränsen mellan Sverige och Danmark var vid den tiden tillkom en gynnsam, en starkt isolerande och för en krigshär svårforcerbar riksgrens. Den led emellertid av en svaghet. Ödemarksområdena erbjöd delvis redan tidigt framträdande kulturmöjligheter. Riksgränsen riskerade därigenom att förlora sin karaktär av naturlig gräns. Den i detta avseende känsligaste delen av gränsen var Hallandsgränsen. Ödemarken genomskars här av en rad åar, Lagan, Nissan, Åtran och Viskan. Dessas dalgångar öppnade på många ställen möjligheter för odling och samfärdsel. Historisk forskning har också lyckats uppvisa, att bebyggelsen i dessa områden på ömse sidor om gränsen under medeltiden väsentligt vidgades. Dessa odlingens landvinningar återspeglas i senare gränsläggningssuppteckningar. Vid mitten av 1200-talet har de fyra eller fem gränsstenarna på Hallandsgränsen ökat till 102; vid mitten av 1500-talet till 151. Ödemarksgränsen har ersatts av en gränslinje.

Bebyggelsen vid de halländska åarna och samfärdseln längs dessa bör dock ej överskattas. Ännu under senare medeltid hade det svensk-danska gränsområdet i mycket kvar sin skiljande karaktär. Bebyggelsen var utom här och var vid åarna obetydlig; vägarna var få och svårframkomliga. De vidsträckta, merendels öde gränstrakterna erbjöd fortfarande ur försvarssynpunkt ett kraftigt värn. Men de krig, som fördes, visade allt tydligare och tydligare, att detta icke längre var tillräckligt. Ödemarksvärnet behövde förstärkas. Förstärkningen skedde genom vid viktiga passager och väglinjer anlagda slott, fästen och fasta hus.

Från tiden omkring 1300 sätter detta fästningsbyggande in. De viktigaste slott, som byggdes på den svenska sidan av gränsen, var längst i norr Gamla Älvsborg och längst i öster Kalmar. Söder om Gamla Älvsborg längs Hallandsgränsen uppfördes en rad mindre fästen: Öresten, Opensten och Kinnahus. Längre in i landet befästes åtminstone tidvis Jönköping, och norra Västergötland fick i Axvall ett starkt utbyggt slott. Därtill kunde man i krigstider räkna med en rad fasta hus i enskild ägo belägna vid viktiga samfärdsleder. Ett

av dessa var Stenbockarnas ännu väl bevarade Torpa. En dansk armé, som intagit eller slagit sig förbi dessa slott, fästen och fasta hus, hade ytterligare att räkna med starka hinder, innan den nådde fram till de centrala delarna av Sverige. Den hade att söka sig fram genom ödemarkerna i Tiveden eller Holaveden och Kolmården. Alla lätta att försvara genom bråtar och förhuggningar.

De danska gränsfästningarna förlades till å- och flodmynningarna. Här låg städer, som skulle skyddas och här gick de stora färdevägarna fram. De viktigaste danska slotten och fästena på Hallandssidan var Bohus och Varberg; vidare Falkenberg, Halmstad och Lagaholm.

Krigen mellan Sverige och Danmark under medeltiden och början av nyare tiden fördes i främsta rummet om dessa slott och fästen. Dessa belägrades; stundom erövrades ett eller flera. Riksgränsens karaktär av ödemark framtvungade emellertid även en annan krigsföring.

När man läser berättelser om de svensk-danska krigen i äldre tid, läser man, utom om belägringar av slott och fästen, om ständiga härjningståg. Härjningarna gick främst ut över Västergötland, Småland och Halland. Alla åtkomliga livsförnödenheter, främst boskap, bortfördes, alla hus brändes, alla människor, som inte räddat sig till skogarna, slogs ofta nog ihjäl. Härjningarna kunde vara så grundliga, att det krävdes årtionden för återuppbyggnad.

Krigföringen riktade sig med andra ord mot civila mål i lika hög grad som mot militära. På samma sätt och säkerligen lika effektivt som i våra dagar. I denna krigsföring har man ofta nog sett enbart ett utslag av tidens grymhet och funnit den vara planlös. Den var grym. Men den var inte planlös. Den var omsorgsfullt planerad och var be-tingad av riksgränsens karaktär. De urusla förbindelserna och de svaga underhållsmöjligheterna i de vidsträckta gränsområdena gjorde att en framryckande krigshär i hög grad var hänvisad till utrustnings- och proviantförråd i det egna landet. Operationsbaser och provianteringsområden blev därför av avgörande betydelse. Det gällde att förstöra dessa. Det var detta som skedde, när den svenska och danska

krigsledningen genom härjningståg sökte och ofta lyckades lägga stora delar av Västergötland, Småland och Halland platt öde.

Krigen mellan Sverige och Danmark i gamla tider hade alla samma mål: att utplåna eller flytta den gamla riksgränsen. De danska kungarna ville erövra hela Sverige. De svenska ville erövra de skånska landskapen. Men dessa krig ledde under medeltiden och fram i mitten av 1600-talet aldrig till något bestående resultat. Riksgränsen syntes vara oflyttbar. Orsaken till att de danska krigsföretagen misslyckades är främst att söka i det svenska rikets naturförhållanden. Danska krigshärar kunde erövra Västergötland och Småland, intaga Gamla Älvsborg och Kalmar. De gjorde det ej sällan. Men de danska kungarnas erövringståg hejdades i regel av Tiveden, Holaveden och Kolmården. Endast Christian II lyckades övervinna även dessa hinder. Hans härar slog sig 1520 igenom det gamla gränsområdet, trängde över Tiveden och erövrade Sverige. Orsaken till att de svenska försöken att flytta riksgränsen misslyckades är likartade. De merendels fattiga, glest befolkade gränslandskapen mot Danmark, Västergötland och Småland, gav en svensk armé inga fullt tillfredsställande operationsbaser och provianteringsområden för större och avgörande anfallsrörelser.

Från 1600-talet blev den svenska statens expansiva tendenser allt starkare och starkare. Danmark var i de tiderna ett rikt land. Bakgrunden härtill är att söka i en våldsam prisstegring på Danmarks huvudvaror, spannmål och lantbruksprodukter, och i en stark ökning av Öresundstullen. Danmark beskattade genom denna all handel och sjöfart på Östersjöländerna. Minnen av denna Danmarks ekonomiska storhetstid, som sträckte sig från mitten av 1500-talet fram mot 1630-talet, står ännu i de många praktfulla danska och skånska herregårdarna och i de danska kungarnas än praktfullare slott, Kronborg, Fredriksborg, Rosenborg och andra. Den danske kungen under 1600-talets första hälft, Christian IV, insåg emellertid den fara, som från Sverige hotade den skånska huvuddelen av hans monarki. Han off-

rade enorma summor på att förstärka riksgränsen. De gamla fästningarna vid gränsen ombyggdes och moderniserades efter tidens alla krav; nya starka fästningar uppfördes. Resultatet blev en dansk fästningsgördel av i Norden aldrig sedd styrka till riksgränsens och de skånska landskapens skydd mot Sverige. Längst i norr Bohus; i Halland: Varberg, Halmstad och Lagaholm; i Skåne och Blekinge: Helsingborg, Malmö, Kristianstad och Kristianopel. Starkast utbyggda var Bohus, Malmö och Kristianstad. De visade alla sin styrka under skånska kriget 1675—1679. Detta krig rörde sig väsentligen om dessa fästningar, och Fabian von Fersens försvar av det då svenska Malmö bidrog i högre grad än Karl XI:s seger i slaget vid Lund 1676 till att de danska försöken att återerövra Skåne misslyckades.

Genom Christian IV:s fästningsbyggen kunde den gamla riksgränsen från dansk sida synas vara slutgiltigt tryggad. En erövring av de skånska landskapen norrifrån hade blivit en för Sverige väl närmast olöslig militär uppgift. Men Christian IV:s fästningsgördel till den gamla riksgränsens skydd var en Maginotlinje. Den var liksom denna och så många andra fästningslinjer, som det med rätta framhållits, en militär felinvestering. Frankrikes gräns mot Belgien hade 1940 lämnats öppen och obefäst. Danmarks gräns mot Tyskland vid mitten av 1600-talet i det närmaste likaledes. De svenska arméerna gick 1643—1644 under Lennart Torstensson och 1657 under Carl X Gustaf över denna gräns till anfall mot Danmark. Lennart Torstensson intog Jylland; Carl X Gustaf gjorde detsamma och gick från Jylland över Bälten mot Danmarks centrala delar. Danmark saknade beredskap för att möta dessa anfall. Dess militära kraft var koncentrerad till fästningsanläggningar vid den svenska riksgränsen. Den var fastlåst här. Sverige hade valt att angripa på ett frontavsnitt, där Danmark ej hade inrättat sig på försvar.

Genom freden i Roskilde 1658 blev de skånska landskapen svenska. Den gamla riksgränsen hade utplånats. Den fästningsgördel, som skulle försvara den, hade ej ens behövt angripas.

Man kan ställa frågan, om den gamla riksgränsen när freden i

Roskilde slöts, förlorat sin karaktär av naturlig skiljande gräns mellan Sverige och Danmark. På denna fråga kan ej ges ett enhetligt svar. För Hallandsgränsens vidkommande blir svaret otvivelaktigt jakande.

I skolan har vi i våra läroböcker i historia läst om förbindelserna mellan Sverige och Danmark i gamla dagar. Skulle vi tro läroböckerna, har dessa förbindelser uteslutande bestått i oändliga krig, som svenskar och danskar fört mot varandra. Men krigen har i själva verket icke varit det allt dominerande. Berättelserna om krigen har länge, alltför länge, gett svenska folket en i åtskilligt skev föreställning om Sveriges och Danmarks förhållande till varandra. Från Gustav Vasas tid fram till freden i Roskilde 1658, en tidsrymd av 135 år, fördes fyra krig. De varade högt räknat i tolv år. Under över 120 år var det fred och rådde fredliga ekonomiska och kulturella förbindelser mellan de båda rikena. Detta var trots allt det normala.

I fredens hägn hade under medeltiden utvecklats sig en icke obetydlig handel mellan Halland och angränsande delar av Västergötland och Småland. Under 15- och 1600-talen hade denna gränshandel fått ett kraftigt uppsving. Förbindelserna över gränsen var livliga. Stora delar av Västergötland och Småland exporterade sitt produktionsöverskott över de halländska städerna och fick från dessa stora mängder av sina nödvändighetsvaror. Köpmän från trakten kring Borås och efter Borås grundläggning boråsborgare spelade en betydande roll i denna handel. De svenska gränslandskapen var uppland för Hallands städer och behärskades i hög grad av dessa. "Juten" drog här, som Axel Oxenstierna en gång sade, "fettman" ur landet. Med andra ord: den gamla politiska gränsen sammanföll vid mitten av 1600-talet på Hallandssidan icke längre med den ekonomiska gränsen. Denna gick långt inne i Sverige. Något liknande gällde Blekinge. Utplånandet av den gamla riksgränsen var för Hallands och Blekinges vidkommande ekonomiskt betingat och kanske närmast till fördel för städerna i dessa landskap. Den gamla riksgränsen var vid mitten av 1600-talet här icke längre någon naturlig, skiljande gräns.

Helt andra förhållanden gällde på den gamla riksgränsens Skånedel. I norra Skåne och södra Småland var, när freden i Roskilde slöts, bebyggelsen ännu obetydlig; vägarna var få och samfärdseln ringa. Landet vid gränsen var ännu till större delen ett ödeland. Skånes förbindelser med Sverige var obetydliga. Skåne vette mot Själland och Danmark, och sedan årtusenden gick dess ekonomiska och kulturella förbindelser dit. Öresund skilde icke. Det förband. En riksgräns i Öresund var under 1600-talet för Skåne lika onaturlig som en riksgräns i Stora Bält i våra dagar skulle vara för Själland.

För Skåne var freden i Roskilde vid den tidpunkten, då den slöts, och ännu under närmast följande generationer en olycka av stora mått. Man tänker numera sällan eller aldrig därpå. Freden ledde till ett nytt svenskt-danskt krig. Skåne blev i fyra år 1675—1679 krigsskådeplats, och landet blev i stora delar i grund förhärjat. I de vidsträckta områdena, där de svenska och danska arméerna huserat, torde Skåne efter kriget ha tett sig ungefär som östra Frankrike efter första världskriget; som en ren ödemark. Den nya riksgräns, som freden i Roskilde satte i Öresund, bröt alla förbindelser med Danmark, både politiska, ekonomiska och kulturella. Den medförde för Skåne isolering, stagnation, snarast tillbakagång under mera än ett århundrade.

Den gamla riksgränsen förblev för Skåne ännu länge efter freden i Roskilde i mycket en naturlig, skiljande gräns. Först förbättrade samfärdselvägar, i sista hand järnvägarna, har här medfört en förändring. De har definitivt brutit ner och utplånat den gamla riksgränsen mellan Skåne och Sverige.

V Å R A T R Ä D B J Ä S S A R

AV

G. A. WESTFELDT

I Borås Tidning av den 12 april 1947 stod att läsa: ”Den gamla jätteeken mitt för Osdals lada föll på fredagen för åldersstrecket. Ekens banemän uppskattade dess ålder till omkring 700 år. Dess diameter uppmättes till 4 m.” Siffrorna förefalla fantastiska. Ett träd med en diameter på 4 m motsvaras av en omkrets på 12,56. Osdals-eken skulle m. a. o. kunna mäta sig med Kville-eken i Rumskulla socken i Kalmar län, vårt lands absolut omfångsrikaste träd. Här måste föreligga ett fel. Ordet diameter bör säkerligen ersättas med omkrets, något som jag även fick bekräftat vid en besiktning av den ännu kvarstående stubben. I augusti 1957 mätte jag dennas diameter vid markytan till blott 1,5 m, motsvarande en ungefärlig omkrets på 4,5 m.

Under senare år har man inom Naturskyddssällskapet i Borås och Sjuhäradsbygden företagit en del mätningar av vår bygds större träd. Hur stora äro de? Var finner man dem? Vad menas f. ö. med jätträd? Skall man döma efter stamomkretsen, kronans vidd eller trädets höjd? Det är en rätt så vidlyftig frågeställning.

Vi hålla oss först till stamomkretsen, vilken faktor som regel mest intresserar iakttagaren, särskilt som man genom mätningar och undersökningar av denna del av trädet får reda på dess ålder. Då det gäller våra ädla lövträd, ek, bok, alm, ask och lind, betraktar man som regel träd, vars stamomkrets överstiger 4 m som jätteträd. Beträffande åter våra barrträd samt al, asp, björk och lönn får man sänka anspråken till 2,5 m och mindre. En tall eller björk, som mäter 4 m,

är i sanning en utomordentlig sällsynthet och jag ifrågasätter, om vi i dag ha någon dylik i vår bygd.

Stamomkretsen skall som regel mätas vid brösthöjd eller 1,3 m över markytan. Ofta måste dock måttagningen bli en bedömningsfråga, allra helst om trädet står i en sluttning. Skjuter det ut en gren under den angivna höjden, måste omkretsen mätas på den raka stammen under grenen. I de fall omkretsen mätes lägre än 1,3 m, skall man alltid ange höjden över markytan.

Om man helt bortser från arten och endast tar fasta på omkretsen och prickar in samtliga inom Sjuhäradsbygden kända storträd på en karta, så finner man, att huvudparten av dessa växer i bygderna omkring våra stora sjöar, Tolken och Åsunden, samt norrut mot Skaraborgs län. Dessutom må anmärkas, att trädjättarna som regel uppträda kring våra gamla herrgårdar eller i dessas närhet. Denna omständighet sammanhänger säkerligen med att det i äldre tider endast var på de större gårdarna, som man hade råd att spara åldringarna. Långa, raka ekstockar ha i alla tider varit begärliga objekt. Det finns även en annan faktor, som förklarar, varför jätteträden ty sig till odlingen. Vissa arter såsom lind, lönn och oxel bli betydligt omfångsrikare och grövre vid gårdarna än ute i markerna. Speciellt gäller detta oxeln. Detta träd anträffas verkligt vildväxande blott längs våra havskuster och utmed de största sjöarna. Sällan eller aldrig stöter man på några större exemplar ute i naturen. Däremot når trädet ansevärliga dimensioner kring gårdarna och bebyggelsen. Vår bygds största oxelträd växer i Hyssna socken.

Märkvärdigt nog finns det ytterligt få storträd på våra kyrkogårdar. Detta sammanhänger med, att kyrkogårdarna i äldre tider saknade trädvegetation. Större träd har jag endast noterat på ödekyrkogårdarna vid Tämta (5,3 m) och Gingri (4,8 m). I båda fallen gäller det ekar.

Vi minnas från Edda-sagorna Yggdrasil, jätteasken, vars krona var så vid, att den omspände hela världen. Lätt nog inser man, att det ej är lönt att spekulera över Yggdrasils krondiameter. Man frågar sig



Trogarede ek, vår bygds äldsta träd. Fridlyst.

i stället, hur stora kronorna kunna bli på vår tids trädbjässar. Om vi hålla oss till vår egen bygd, gissar jag, att man ännu för några år sedan fann vårt omfångsrikaste träd på gården Kvarbo i Fristads socken. Även om stamomkretsen ej var så överväldigande eller 6,16 m, så utgjorde trädet i sin krafts dagar en sannskyldig bjässe. I dag återstår av detsamma blott en ruin. Då jag i augusti 1957 besökte platsen, gjorde asken ett beklämmande intryck. Av den forna ofantliga kronan finns blott en fattig spillra. Toppen bröts ned genom ett åsknedslag 1950 och i dag sticker blott en torr spira upp ur lövverket. Även de ofantliga grenarna äro nu stympade. Enligt vad jag erfor av gårdsägaren, utgjorde krongdiametern ännu för några år sedan 40 m. Grenverket skuggade m. a. o. en markyta på ungefärligen 1250 kvm, motsvarande en större trädgårdstomt i våra förstäder. En stormnatt 1955 bröts grenarna av och i dag återstår av den väldiga

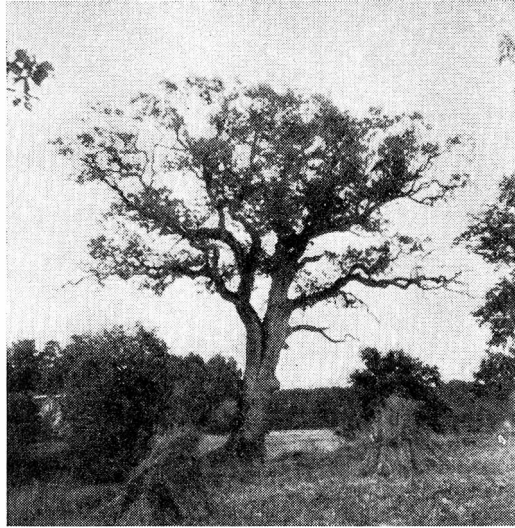

Vasaeken vid Djurgården S om Torpa.

resen endast det kraftiga mittpartiet och några meter av de stympade grenarna av vilka de båda grövsta på 1,5 m avstånd från huvudstammen mäter försvarliga 2,8 m i omkrets.

Sedan Kvarbo-asken förlorat sin krona, ifrågasätter jag, om ej Vasaeken vid Djurgården söder om Torpa i Länghems socken är vårt mäktigaste träd. Den höga kvistfria stammen, som mäter 6,45 m, förefaller alltjämt vara frisk och vad höjden beträffar gör eken med sina 32 m anspråk på att höra till de högsta i vår bygd.

Hur höga kunna våra träd bli?

Tyvärr har jag blott ett fåtal höjduppgifter. Som regel är det svårt att inne i de täta skogsbestånden kunna mäta trädens höjd. Enligt tillgängliga uppgifter är det en gran, som har höjdrekorde i Sverige. Trädet, som växte vid Nybo i Skaraborgs län, har skattat åt förgängelsen. Det var 51 m högt. Enligt länsjägmästare Nils Wieslander är det även i vår bygd en gran, som har höjdrekorde. Den växte i närheten av Klevs gästgivaregård i Mårdaklevs socken och mätte in-



Harekulla ek i Äspereds socken imponerar mera genom sin vackra krona än sin höga ålder. Fridlyst.

nan den splittrades genom åskslag 44,2 m. De högsta nu levande träden växa i Seglora socken på Rydboholms AB marker och mäta enligt skogvaktare Nils Klinteskog (Viskafors) 39 respektive 37 m. I grannarnas närhet växer även en pampig fura på 34,5 m. Bland lövträden innehas höjdrekordet av Vasaeken vid Torpa med 32 m. Ståtlig är även den välvuxna almen vid Arlagatan i Borås med 28 m.

Jag antydde inledningsvis, att det är tre faktorer, som influera på bedömningen av våra jätteträd: stamomkretsen, kronans diameter och trädets höjd. Låt oss nu tänka oss, att vi framför oss ha bilden av förslagsvis Nybogranen med sina 51 m (beräknad vidd 12 m och stamomkrets 4 m), Vasaeken vid Torpa och Trogareds ek (stamomkrets 7,64, höjd 15 m och krongiameter 18). Vilket av dessa träd imponerar då mest på dig? Den resliga granen, den granna eken med sin välut-

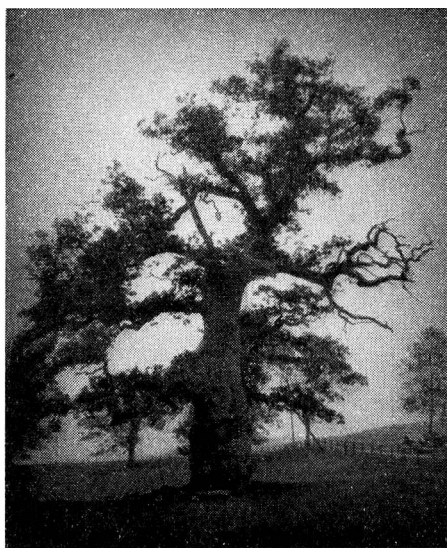

Brännareds-eken som i ålder tävlar med
Trogareds ek.

bildade krona eller åldringen med sin grova, ihåliga stam och deformerade krona? Fil. dr Nils Dahlbeck har matematiskt sökt besvara frågeställningen genom en enkel formel. Han laborerar med s. k. bedömningstal utgörande summan av ($5 \times$ stamomkretsen + krondiametern + trädets höjd). För de nyssnämnda träden bli värdena:

$$\text{Nybogranen} \dots\dots 5 \times 4 = 20 + 12 + 51 = 83$$

$$\text{Vasaeken} \dots\dots\dots 5 \times 6,4 = 32 + 28 + 32 = 92$$

$$\text{Trogareds ek} \dots\dots 5 \times 7,6 = 38 + 15 + 18 = 71$$

Bedömningstalen bli i de tre exemplen högst olika. Sedan blir det iakttagarens sak att anlägga sina synpunkter på spørsmålet. Många mena nog, att man bör låta stamomkretsen bli avgörande. Det är ju dock på stammens årsringar, man beräknar trädets ålder. Det kan kanske vara av intresse att nämna, att det högsta bedömningstal Dahlbeck nått upp till är 99. För Kvarboasken bör siffran, innan kronan raserades, ha uppgått till 95. Och därmed äro vi framme vid den slutliga frågeställningen.

Var växer vår bygds äldsta träd?

Som vårt omfångsrikaste träd har man av ålder nämnt Trogareds ek i S. Ving socken. För några år sedan erfor jag, att det skulle växa en mycket stor ek vid Brännareds gård i Öxnevalla socken i södra Mark, och då jag mätte trädet 1950, visade det sig, att den var exakt lika omfångsrik som eken vid Trogared. Båda mätte 7,55 m. Vid en förnyad mätning sistlidna sommar hade Brännaredseken ökat till 7,58 under det den vid Trogared mätte 7,68 m. Den senare behöll alltså tätplatsen bland våra trädjättar. Dessa siffror kunna synas fantastiska men övertrumfas av ett stort antal träd spridda över hela Sydsvrige, däribland av nestorn i Skaraborgs län, som håller 8,4 m. Därifrån är det dock ett långt hopp till vårt lands största ek, den tidigare omnämnda Kville-eken i Kalmar län, vars omkrets är hela 12,6 m.

För att återgå till våra bygder, äro blott 14 träd kända, som mäta mer än 5 m i omkrets. Begränsa vi oss till träd över 6 m, sjunker siffran till 6. Förutom de två ekarna vid Trogared och Brännared, växer det ytterligare en vid den sistnämnda gården på 6,74 m. Därnäst kommer Vasaeken vid Djurgården söder om Torpa i Länghems socken på 6,45, ytterligare en vid Torpa på 6,1 m samt den praktfulla eken vid järnvägen nedom Näsboholms gård i Marbäckes socken på 6,4 m. Sist bland 6-meters ekarna ha vi det illa åtgångna trädet vid Mollungens gård i Molla socken med 6,12 m.

Störst bland askarna är, som jag tidigare antytt, det mäktiga trädet vid Kvarbo i Fristad socken. Som god tvåa kommer det granna vårdträdet vid Ingareds gård i Kölingareds socken med 5,15 m och som trea en ask vid Hofsnäs i Länghem med 4,7 m. De största bokarna äro uppmätta vid Mollungen 5,0 m, vid sjön Såken i Hillareds socken 4,8 m samt på nordvästra stranden av Sandsken i Molla socken 4,6 m. De grövsta almarna växa vid Årås och Kölingsholm i Kölingareds socken 4,7 respektive 4,6 m samt Björnared i S. Ving 4,6, den omfångsrikaste lindan vid Börselid i Holsjunga 4,6 m (mättet är taget 0,5 m över markytan) och oxeln vid Lockö i Hyssna socken 4,0 m.

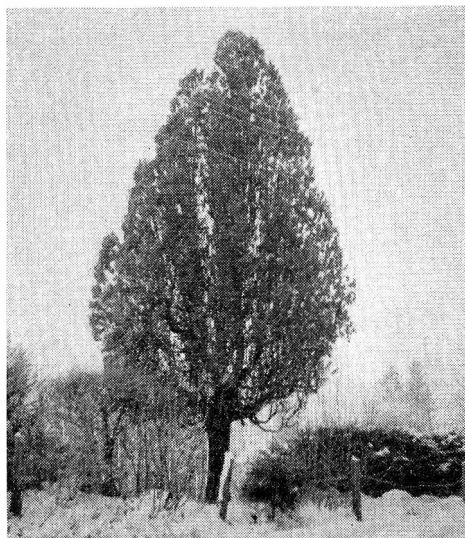

Det gamla enträdet vid Sparsör.

För övriga trädslag äro måttsiffrorna avsevärt blygsammare. Vid Lillås i Kölingared växa två björkar som mäta 3,7 respektive 3,5 m, och vid Liom i Istorp en tall på 3,2 m. Ståtliga äro även tallarna vid södra infarten till Torpa i Länghem, där det högsta trädet uppmätts till 30 m och det omfångsrikaste till 2,67 m. Mäktigast bland granarna är, enligt tillgängliga uppgifter, det fridlysta trädet vid Dröspult i Ljushult med 3,16 m.

Även för ett par av våra smärre trädarter kunna lämnas några sifferuppgifter. Märkligast bland dessa är den gamla fallfärdiga getapeln (*Rhamnus cathartica*), som står överst på ruinkullen vid Vätersholm i S. Ving. Jag ifrågasätter rent av, om icke sagda träd med sina 1.48 m kan göra anspråk på att vara en av de grövsta av sitt släkte i landet. Imponerande är även det halvdöda enträdet på 1,41 m i utförsbacken ned till Sparsör. Det bör dock finnas märkligare exemplar i vår bygd.

Borås stads största träd är ej någon ek utan en svartpoppel, som står i trädgården vid Särila, 4,5 m. Den största eken växer på Alingsås-



Den stora eken vid Näsboholm i Marbäcks socken.

vägens trottoar och når ej mer än 3,3 m. Betydligt större var det träd, som för några år sedan fälldes vid Sjöbo barnhem och som lär ha mätt 4,25 m.

Hur gamla äro då dessa jätteträd?

Den frågan gick kanske lätt nog att besvara, om träden vore friska alltigenom även på äldre dagar. Man hör ofta talas om 1000-åriga ekar. Finns det dock bevisligen någon ek, som verkligen är 1000 år? Enligt beräkningar utförda av professor Bertil Lindqvist, Göteborg, beträffande Kville-eken, bör sagda träd ej vara mer än 850 år. Det är i och för sig en vördnadsfull ålder, och i och med dessa beräkningar beträffande nestorn bland våra ekar, bör talet om 1000-åriga träd en gång för alla kunna avlivas. För egen del har jag gjort en del mät-

ningar på 100-åriga ekar vid sjön Tolken i Ås härad, och som resultat av dessa har jag kommit fram till en tillväxtsiffra av ungefär 1,5 m på 100 år. Denna siffra överensstämmer ganska väl med Lindqvists beräkningar för Kville-eken och även för vissa herrgårdars vårdträd. Den nuvarande herrgårdsbyggnaden på Stola i Kållands härad i Skaraborgs län byggdes 1715—19. Man kan förmoda att vårdträdet, som är en ek, planterades ungefärligen samtidigt. I detta fall rör det sig om en tidsintervall på 240 år, och stamomkretsen var 1955 3,57 m. Analogt är förhållandet på Kølingsholm i Kølینگared. Corp de logiet byggdes 1812, och vårdträdet omkrets är 2,8 m. Jag har diskuterat hithörande spörsmål med en del skogsfolk, som långt ifrån alla vill godkänna min tillväxtsiffra 1,5 m på 100 år. Det är säkerligen också många faktorer, som inverka på ett träds tillväxt, inte minst jordmånen. Det är påtagligt, att tillväxten är avsevärt snabbare för träd som växa på frisk, fuktig jord än på torr, stenbunden. Som en sammanfattning av förestående skulle man alltså komma fram till, att våra gama ekar vid Trogared och Brännared skulle vara ungefärligen 500 år gamla.

Det är få träd i vår bygd, som äro förknippade med historiska personer och händelser. Säggen förtäljer dock, att Sten Sture d. y. före slaget på Åsunden 1520 skulle ha rekognoscerat fiendens ställningar från kronan av en stor ek, som växte invid det nuvarande Skottek. Sagda träd har för länge sedan fått skatta åt förgängelsen, men minnet av denna historiska händelse har överflyttats på vår tids Sture-ek. Detta träd är ungefärligen 250 år gammalt. Tyvärr är kronan redan skamfilad av ålder. — Om den tidigare nämnda Vasaeken vid Torpa förmäler historien, att gamle kung Gösta skulle ha vilat ut under dess krona, då han i samband med sitt frieri till Katarina Stenbock besökte gården. Detta förutsätter, att trädet skulle ha varit ansevärt redan vid 1500-talets mitt, vilket knappast lär ha varit fallet. Jag ifrågasätter, om trädet ens existerade vid kungens besök på Torpa, än mindre borde det ha kunnat lämna den åldrande landsfadern någon svalkande skugga.

T O A R P S D R Ä K T E N

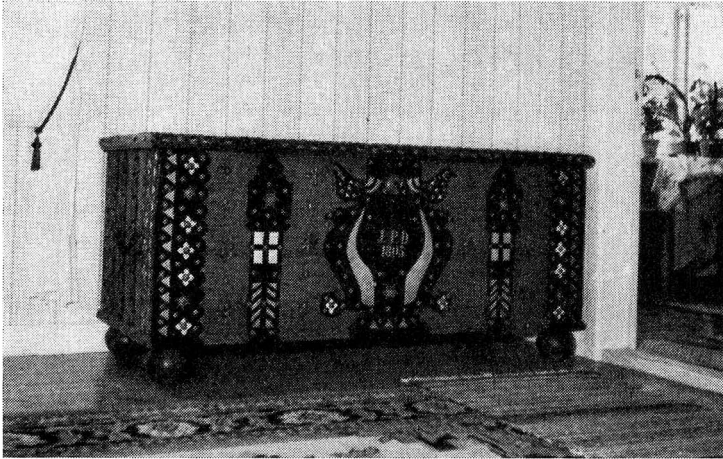

”Jemför man Toarpsqvinnodrägten med andra landskapsdrägter, måste man medgifva att den är en bland de rikaste och vackraste såsom ock den var, för sin tid, ganska dyrbar. Men en sådan kunde gå i arf från mor till dotter, hvarförutan den ej eller begagnades i hvardagslag, utan blott då, när qvinnan skulle vara klädd. Dessemellan förvarades den omsorgsfullt i den stora med konstnärligt arbetadt jernbeslag försedda ekkistan, som städse i Toarp hörde, i stället för nutidens byråer, till qvinnans utstyrsel och hvaraf ännu mångfaldiga kvarfinnas i Åhs Härads bygder.” Ur Vg Fornm. f. tidskr. Bd I h. 1.

På Nordiska Museet, museerna i Skara och Borås finns ganska många dräktdelar från Toarp bevarade. I flera fall är det hela dräkter d. v. s. flera plagg, som burits tillsammans. Några är från 1700-, andra från 1800-talet. Den dräkt som avbildas på färgplanschen och beskrives här är av den äldre typen, var originalplaggen finns angives vid beskrivningen. Vill man använda en annan variation av dräkten, bör man tillse att de plagg, som kopieras är från samma tidsperiod.

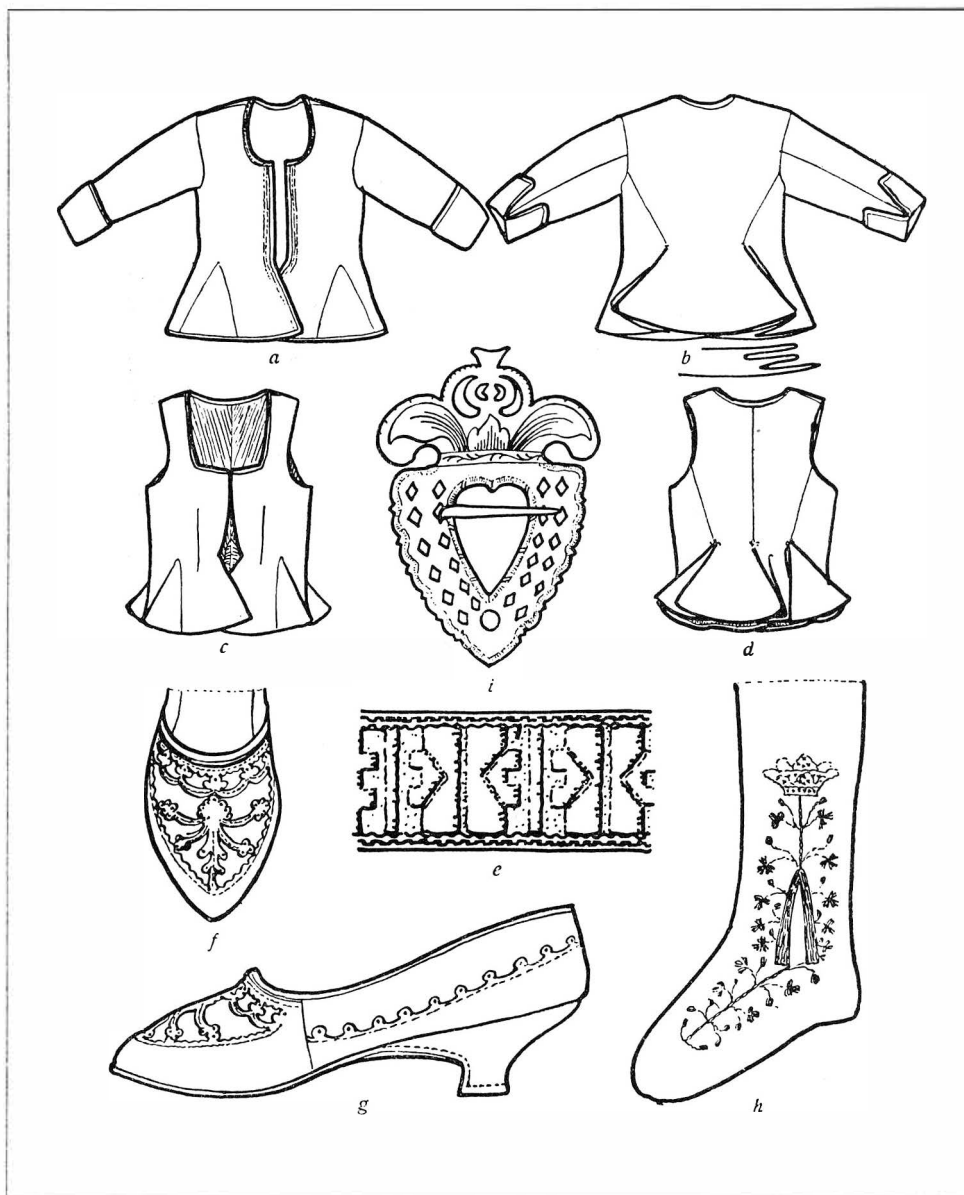

Ä S H Ä R A D, Toarp socken.
 a, b jacka, c, d livstykke, e kjolbård, f, g skor, h strumpa, i sölja. Ur: Gerda Cederblom,
 Svenska Allmogedräkter.

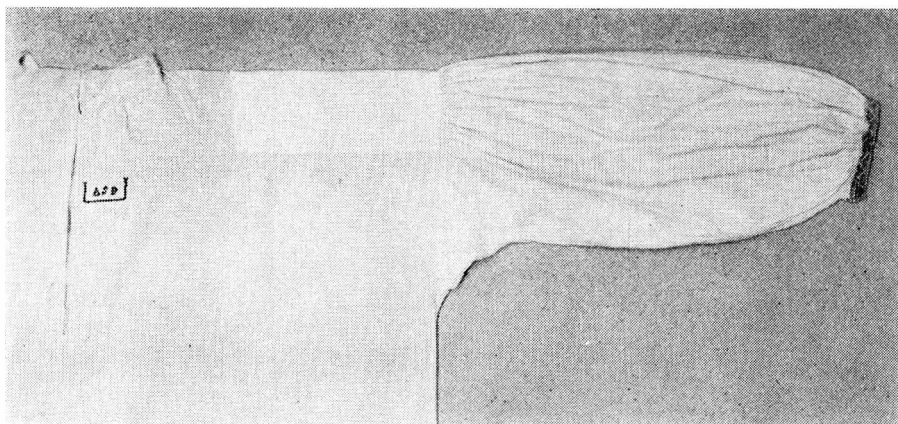

Skjorta, B. M. 2306.

Skjorta: (B. M. 2306) vitt linne, halsringning rund, rynkor 2,5 cm breda. Ärm med ärmspjäll rynkad vid oket, som är mönstervävt, samt vid linningen. Denna består av ett mönstrat blåvitt band 1,5 cm sprund fram avslutat med träningsmärkning korsstyg i rött.

Livstykke: (N. M. 91356, 91357) rött ylletyg, 2 ryggstycken, fram- och sidstycken skurna i ett, skört 20 cm med baklagda veck; kilar samt sprängsöm. Knäppning hakar och hyskor (7 par); runt halsringningen 2,2 cm brett linneband med mönster i rött ylle. Broderier platsöm gulgrönt, gult och ljusblått silke. Foder rutigt linne eller bomullstyg. Stoffering 2 rader i framkanten.

Kjol: (N. M. 91355) tuskaft eller kypert, rött ylle, längd 15 cm från golvet i strump-lästen, vidd c:a 350 cm, tät veckad upp-till vid en linning av mönstervävt band i ylle och linne, vecken nedfästa med två rader stjälkstyg med 3 cm:s avstånd; knäppning hake och hyska, sprund i vänster sida. Kjolen kantad nedtill med band på rätan och avigan.

Förkläde: (B. M. 212, N. M. 91358) blått eller grönt "rask" (vaxat ylletyg), veckat upp till i två partier, vecken nedsydda på 2 ställen; knytband som även bildar linning. Garnering dubbla bårder gulgröna resp. svarta band av ylle och silke. Kantat nedtill med rosa sidenripsband; skoning; band eller tygremsa. Förklädet c:a 6 cm kortare än kjolen.

Mössa: stopamössa (B. M. 2968) svart vadmal, kantad med mönstrat svart sammetsband (4 cm brett); foderad med röd vadmal. Rund nackplatta med styvnad, stycke: smal vit linneremsa eller plisserad battist (B. M. 2969).

Kilamössa: (B. M. 213) 6 kilar av gult kläde eller vadmal med svart kant 3,5 cm bred, foder linnelärft eller randigt bomullstyg.

Bindmössa använd till brudräkt.

Strumpor: (N. M. 91860 a, b) röda med stickade kilar och broderier.

Skor: pumpsmodell med låg eller halvhög klack.

Jacka: (N. M. 104438) röd vadmal ett ryggstycke, fram- och sidostycken klippta



Livstykke med osynlig snörning. Museet, Skara
592:4.

i ett. Skört 22 cm långt med bak inlagda veck, i sidorna kilar. Halsringningen kantad med jackans tyg för övrigt kantning av gulgrönt sidenband. Häktas fram med

hyskor och hakar. På ärmarna uppslag av svart atlas, bredd 11 cm. Foder halvylle oblekt linnevarp, inslag blått ullgarn. Stoffering två rader i framkanten.



Livstycke. N. M. 104438. Foto Nordiska museet.

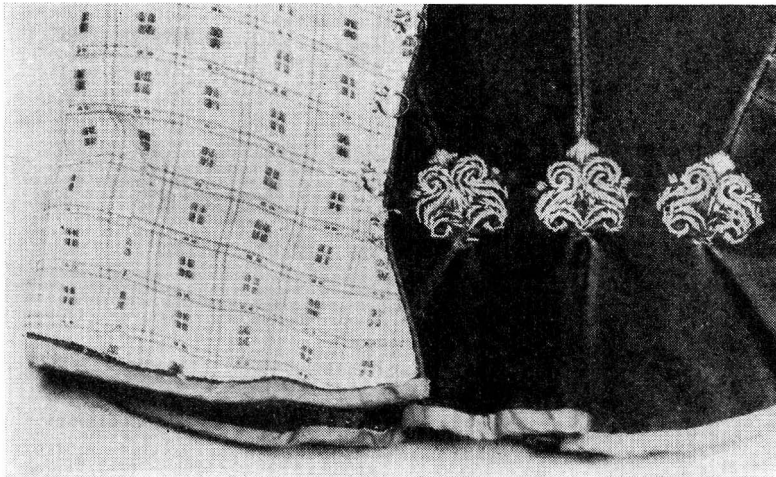

Detalj av livstycke: broderi och foder i hoppväv. B. M. 4577.



Livstycke, röd bottenfärg. Museet Skara 593:2.

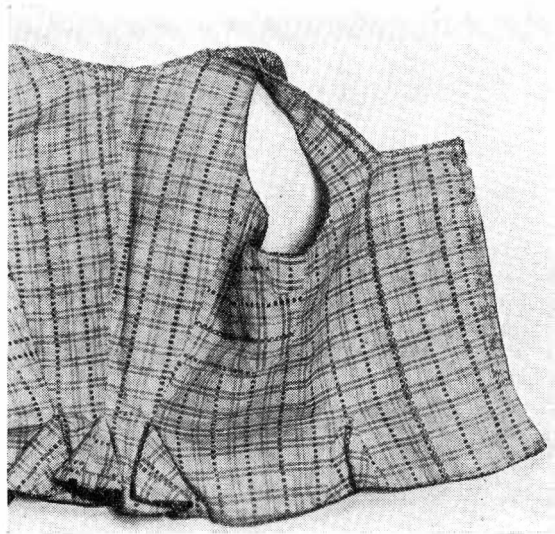

Foder, hoppväv i livstycke. B. M. 16344.



Kjol N. M. 91355. Foto Nordiska museet.

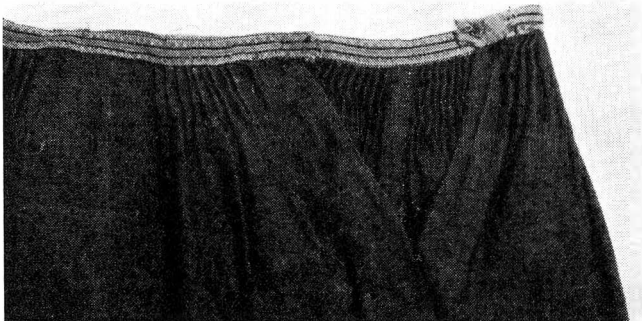

Detalj av kjölveckning, B. M. 210.



Förkläde N. M. 91358. Foto Nordiska museet.

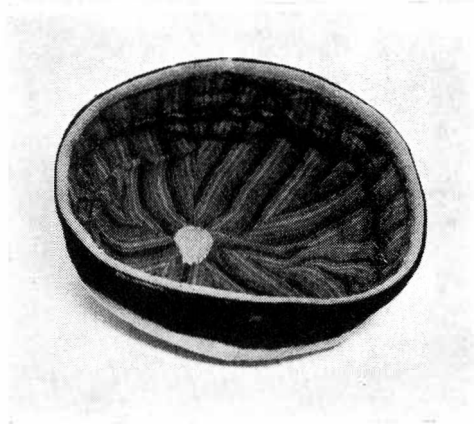
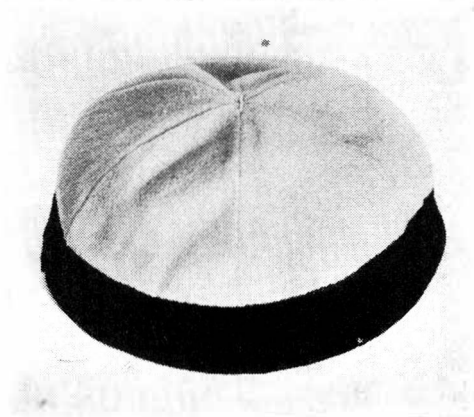
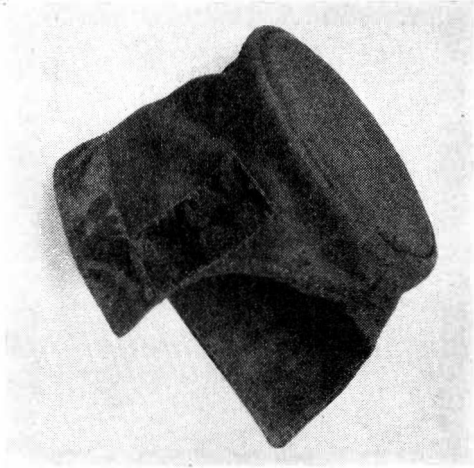
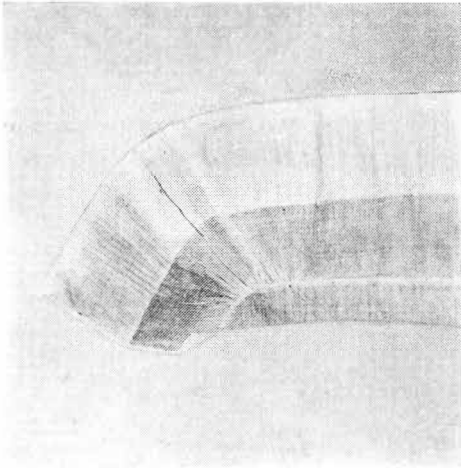

Plisserat stycke B. M. 2969.
Stopamössa B. M. 2968.
Kilamössa B. M. 213.
,, insidan.

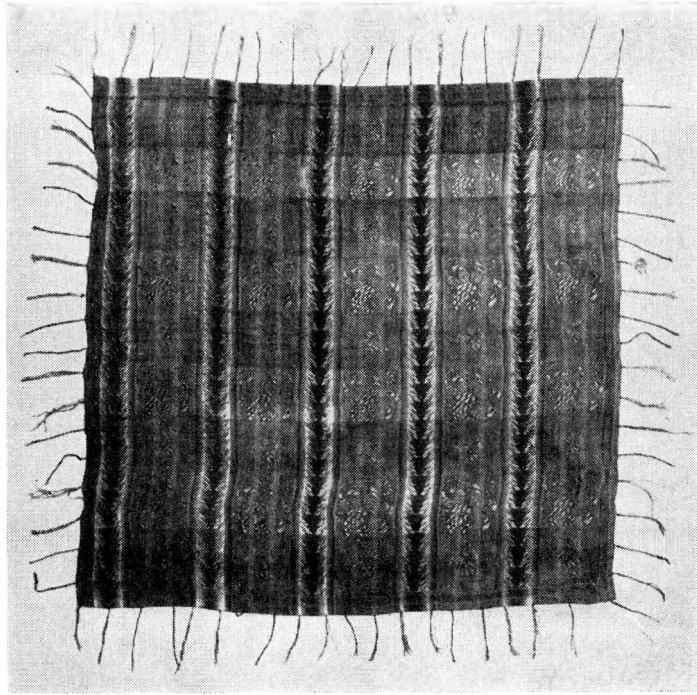

Halskläde, B. M. 352, brun bomull med silkemönster, gles silkefrans.
60x60 cm. Liknande halsduk utan frans bars till mansdräkten.

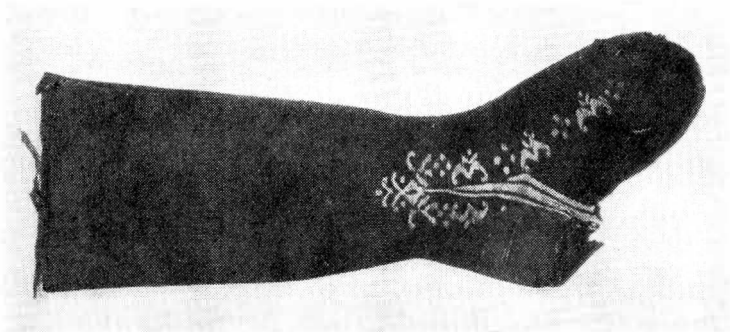

Strumpa, Museet Skara 592:6.



Jacka, N. M. 104438. Foto Nordiska museet

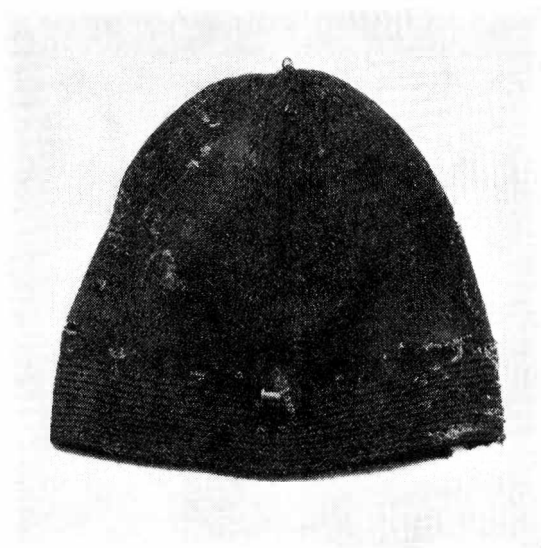

Stickad toppluva B. M. 567.

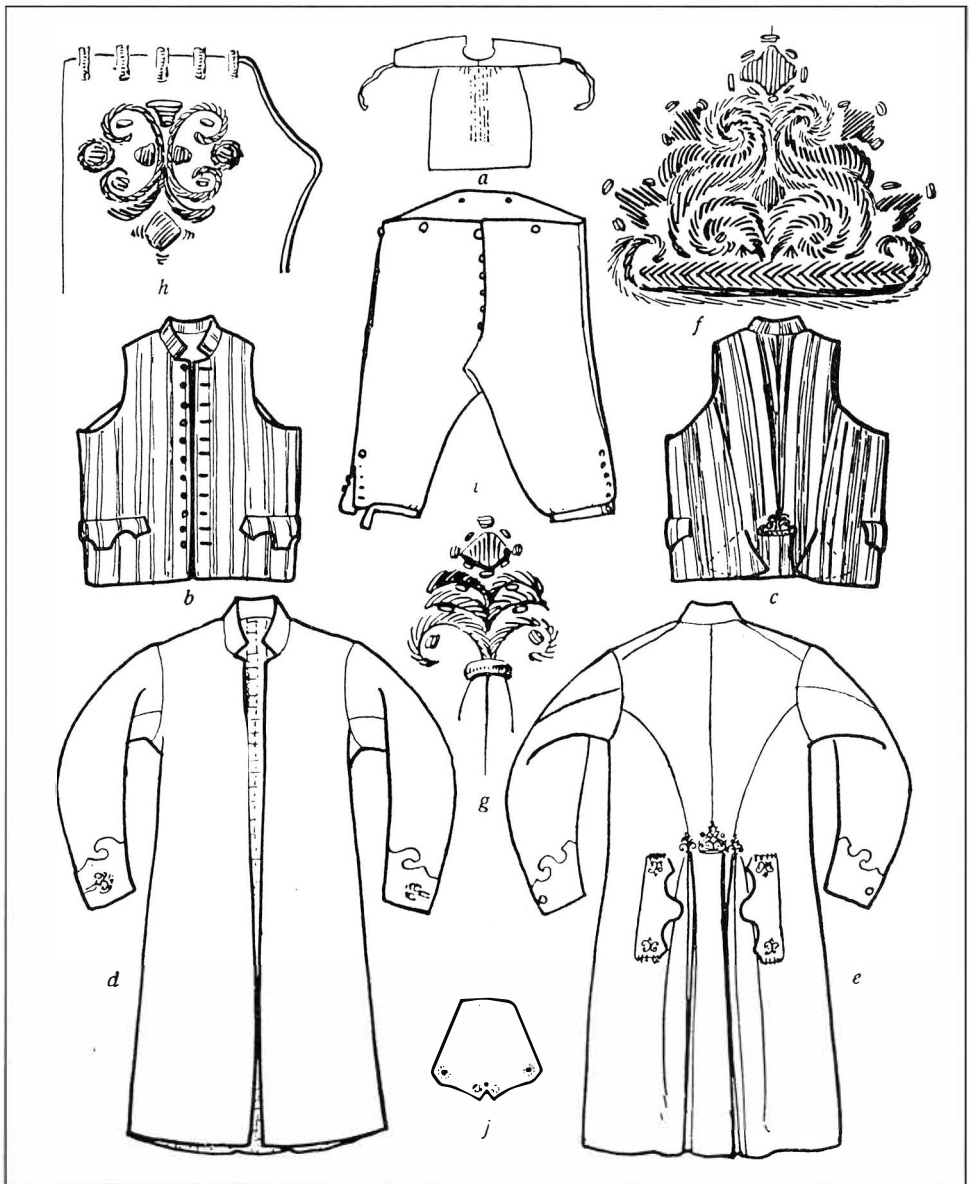

Å S H Ä R A D, Toarp socken.

a nattkappa, b, c väst, d, e rock, f rockryggens mittbroderi, g broderi vid rockryggens sidosömmar och ärmslagen, h broderi på fickslagen, i byxor, j skoplös. Ur: Gerda Cederblom, Svenska Allmogedräkter.



Väst, B. M. 584.

Skjorta: vit av linne eller bomull utan krage, nattkappa se bilden.

Väst 1: (N. M. 91354) enkelknäppt av randigt ylletyg röd bottenfärg, uppstående krage, skört med flikar i ryggsömmarna, broderi, fickslag.

Väst 2: (B. M. 594) dubbelknäppt av randigt ylletyg i rött och blått, se färgbild, uppstående krage, skört med flikar i ryggsömmarna, stolpfickor, metallknappar, linnefoder.

Halsduk: rutigt siden.

Byxor: (N. M. 35727 b) blå vadmal med gylf, knäsprund och linning.

Strumpor: mörkblå ylle.

Strumpeband: (B. M. 508, 16345) linne med mönster i rött ullgarn avslutas med tofs, längd 130—150 cm.

Skor: med plös.

Mössor: (B. M. 567) stickad, röd topp-luva.

Rock: (N. M. 91353, 35726 a) mörkblått ylle, uppstående krage, knäppes med hakar och hyskor, ljusare blå påsydda ärmuppslag, ficklock fodrade med rött kläde, broderi, se bilderna, foder linne, s. k. hoppväv.

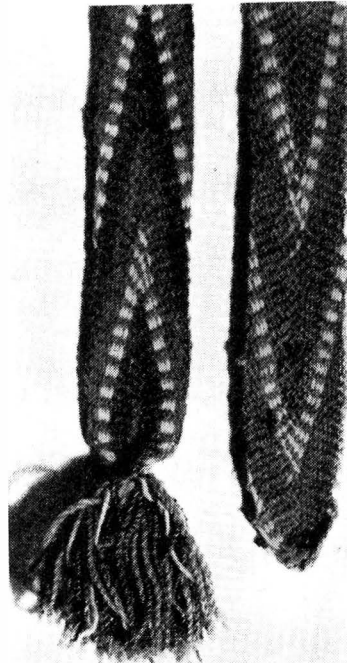
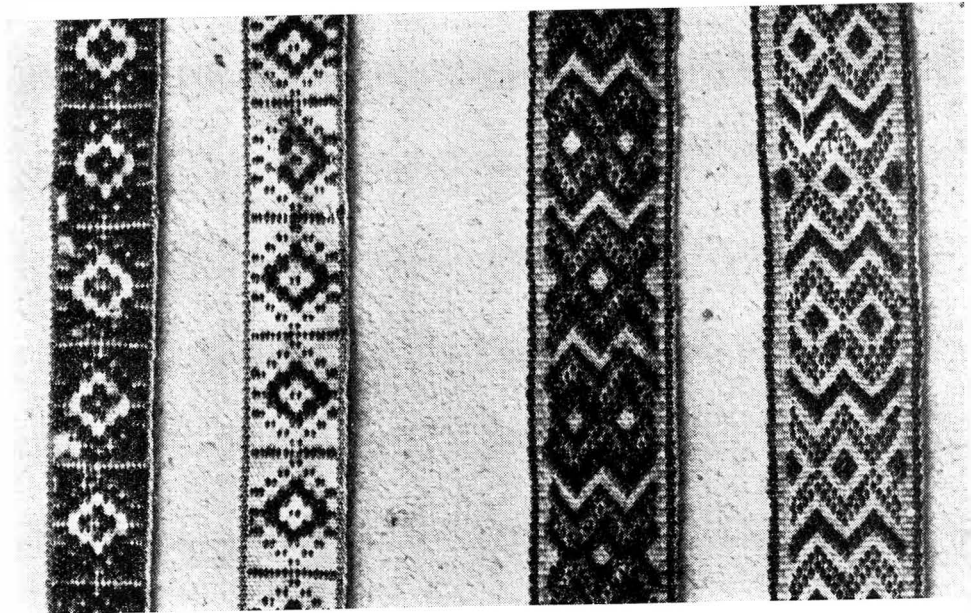

Strumpeband:
B. M. 16345.
B. M. 508.
B. M. 4901.

M Ä R K L I G H Ä L L K I S T A I T Ä R B Y S O C K E N

AV

GUSTAF ADOLF HELLMAN

En i sitt slag märklig hällkista, tidigare okänd, har nyligen påträffats vid Stora Segerstorp i Tärby socken av Ås härad. Den är belägen å en moränrygg med berg i dagen, i hagmark nära invid åker 225 m NÖ om Stora Segerstorps manbyggnad och 20 m V om gårdens gamla utfartsväg. Läget är dominerande med vida utblickar framförallt åt söder över den mäktiga och av småsjöar upptagna Viskadalen (fig. 1). Hällkistan, som tillhör den verkligt stora och otvivelaktigt flerrummiga typen, är minst 8 m lång, orienterad NÖ—SV, och omkring 2,5 m bred. Den är nedgrävd i den mot SV svagt sluttande moränen, men själva kistans överdel och de ursprungligen väldiga takhällarna äro synliga över markytan. Samtliga stenhällar synas vara spaltade eller kluvna och troligen tagna ur närliggande berg eller flyttblock. Kistans gavel mot NÖ består av en enda stenhäll 2 m lång, 0,3 m tjock och 0,2 m hög över markytan. Långsidorna utgöras av dubbla hällar 0,75—1,8 m långa och 0,2—0,4 m tjocka. Några stenhällar, betydligt mindre och tunnare synas i markytan och ha tydligen ställts för skarvarna mellan väggstenarna. Kistans SV del är endast obetydligt synlig i grästorven. Tyvärr har man för länge sedan sprängt takhällarna. Några takdelar finnas kvar på platsen mer eller mindre rubbade ur sina lägen, medan flera tydligen blivit bortförda. En takhäll, nu i minst tre delar, mäter 3×1,5 m (fig. 2 och 3). Stora Segersstorps hällkista, den enda kända hällkistan i Tärby socken, är säkerligen en släkt- eller ättegrav. Man anser, att de skilda begravingarna



Fig. 2. Plan av hällkistan. De sprängda takhällarna streckade.
En kraftig ekstubbe i S V långsidan. Uppmättn. av förf.

före vår tideräknings början. Anmärkningsvärt är att man vid uppförandet av hällkistan vid Stora Segerstorp har låtit stora partier av densamma bliva fristående och sålunda för framtiden synliga. Genom detta förfaringsätt har man uppnått en monumental verkan, av samma slag som utmärker en del dösar och gånggrifter. Otvivelaktigt ha också storstens- eller megalitgravarna påverkat vår hällkisttyp. Emellertid är man av den uppfattningen att speciellt den flerrummiga typen i stor utsträckning knyter an till utvecklingen i Västeuropa, särskilt i Frankrike. I vårt land har denna typ också en klart västlig orientering. Den förekommer sålunda i Bohuslän och Nordhalland,



Fig. 3. Hällkistans NÖ hälft; en takhäll i tre delar. Foto förf.

men framförallt i Västergötland (ett 100-tal) samt dessutom sporadiskt huvudsakligen i de angränsande landskapen Dalsland, Värmland, Närke och Östergötland. Från Ås härad är ett 15-tal hällkistor av skilda typer kända. Av dessa äro de flesta mer eller mindre skadade. Ett 10-tal har därjämte antecknats som borttagna vid odlingsarbeten eller dylikt. Av häradets hällkistbestånd tillhöra minst 9 den flerrummiga typen. Det är emellertid synnerligen beklagligt, att den kanske märkligaste hällkistan i hela Ås härad, nämligen hällkistan vid Stora Segerstorp, blivit utsatt för sådan åverkan, att den icke torde kunna återställas utan en omfattande och kostsam undersökning.

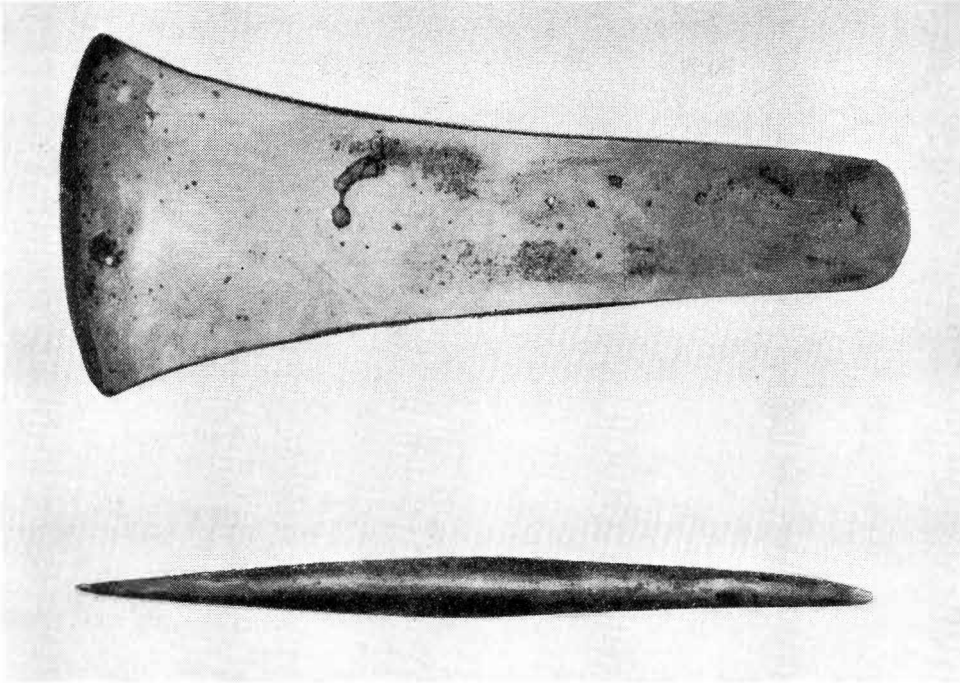

Fig. 4. Kantyxa av brons från Södra Ving sn. B. M. Inv.-nr 36.

Önskvärt är att forminnesplatsen i framtiden hålles i första hand fri från all buskvegetation. Förekomsten av traktens hällkistor må sättas i samband med en fast bosättning, en följd av kunskapen om att kunna hålla boskap och bedriva ett primitivt jordbruk, som nu börjar komplettera den urgamla fångstnaringen. Alltjämt råder emellertid i denna bygd stenålderns kulturtillstånd med därtill hörande redskapsformer av trä, horn, ben, grönsten, skiffer, flinta etc. Ett för Västergötlands del ganska sällsynt föremål, en kraftig, med obetydliga skaftkanter försedd bronsyxan antyder dock en begynnande metallkultur. Bronsyxan, traktens äldsta metallfynd, är funnen i Viskadalgången vid den närliggande sjön Mogden i Södra Ving socken. Yxan är 15,6 cm lång, 6,5 cm bred vid eggpartiet och 1,1 cm tjock. Den förvaras i Borås museum under inventarienummer 36 (fig. 4).

Otvivelaktigt ha de människor, som anlagt dessa bygdens äldsta hällkistor uppnått ett sådant välstånd, att de även kunnat byta till sig detta säkerligen mycket dyrbara metallföremål, vars råvara någon tillverkningsort längre söderut, måhända i Danmark eller Skåne, har importerat från Mellaneuropa eller möjligen de Brittiska öarna. Flera omständigheter antyda också, att huvudförbindelsen till Tärby-trakten under stenålderns slut och bronsålderns början kommer närmast västerifrån, utgående från Götaälvsområdet (närmast Ale härad) och över lättdränerade och för ett primitivt jordbruk lämpade högmarker med sina lättare odlingsbara jordarter. Men givetvis utgöra under denna tid alltjämt Viskans och Ätrans dalstråk goda förbindelser söderut mot kustområdet vid Kattegatt och norrut mot den mäktiga Falbygden.

G L I M T A R F R Å N O X E H U F W U D A R N A S S Ä B Y

AV

I VAR WESTFELDT

Bland de många större och mindre egendomar, som finnas i Sjuhäradabygden, är det få som ha en så gammal och minnesrik historia, som mitt barndomshem, säteriet Säby beläget i S. Vings socken och som under långa tider ägdes av medlemmar av släkten Oxehufwud. Säbys historia kan man utan tvekan säga vara Oxehufwudarnas och tvärt om. Sagda släkt har medeltida anor. Den introducerades på Svenska Riddarhuset 1625 med nummer 72, vilket sedermera ändrades till 102.

Säbys äldsta historia kan spåras tillbaka till 1300-talets mitt, då egendomen ingick som en del i det gårdskomplex, vari Vätersholm under en följd av år var centrum och som ägdes av medlemmar av den gren av den äldre Sturesläkten, som i genealogiska handlingar går under beteckningen Vingsläkten. Efter slaget vid Falköping 1389 tvingades den dåvarande ägaren Heyne Snakenborg, som var gift med Bengta Gustavsdotter Sture, att överlåta alla sina egendomar i S. Ving, däribland Säby, till drottning Margareta, som 1392 donerade godset till Gudhems kloster. Senare fram på 1400-talet kom gården åter i enskild mans ägo och enligt Svenska Adelns Ättartavlor av Elgenstierna erhöll Peder Nilsson Stierna Säby genom gifte med Ingrid Gunnarsdotter Gylta, dotter till Gunnar Gylta på Påtorp. Därefter gick gården i arv till sonen Anders Persson och genom hans yngsta dotter Ingrids giftermål med Bo Andersson Oxehufwud överfördes gården i sagda släkts ägo, där den förblev i över 350 år.

Sonen Anders Bosson Oxehufwud måtte ha varit en framstående man. Så anlätades han av sin konung vid flera tillfällen för besegling av viktiga statliga handlingar. Han innehade många befattningar bland annat som överste för krigsfolket i Västergötland. År 1635 firades dubbelbröllop på Säby, då tvenne av familjens döttrar gifte sig, den ena Christina med assessorn och majoren Erik Ribbing och den andra Elisabet med översten Johan Olofsson Stake. Bland dem som inbjudits till bröllopet märktes änkedrottning Maria Eleonora. Av hälsoskäl måste drottningen dock lämna återbud men säger sig i stället i sitt tackbrev ha anmodat Beata Stenbock f. Brahe på Torpa, att representera sig vid bröllopfesten.

Flera medlemmar av släkten deltog med utmärkelse i Karl XII:s krig. En bland dessa, Anders Andersson, tillfångatogs 1715 av ryssarna och fördes till det inre av Ryssland. Efter många, svåra års lidande i fångenskapen lyckades han fly och dök så en vacker dag helt oförmodat upp på sitt gamla Säby för att åter taga det i besittning. Den gamle karolinens mottagande vid sin hemkomst skildras av Verner von Heidenstam i "Svenskarna och deras hövdingar" på följande sätt. "Det hördes hundgläfs på Säby. En främling blev synlig. Han bar bössa, ty han var en väldig jägare. Folket ville köra bort den obekante vandringsmannen och sade honom vresigt, att gårdens ägare för ögonblicket inte var hemma. Till svar knuffade han undan tjänaren och steg på ända upp i salen och där lade han sig på pinnsoffan och väntade. Om en stund klampade tunga bondestövlar i trappan och den förmente gårdsherren steg in. Han blev vit som krita och började darra på målet, ty i pinnsoffan igenkände han sin husbonde. Röd om pannan befallde Oxehufwud honom att tvärt på fläcken göra räakenskap." Enligt sägen skulle den förmente ägaren till Säby ha varit en ung Gyllensvärd.

Christer Anders f. 1731 var känd för sin stora kroppsbyggnad och sin styrka liksom flera andra medlemmar av släkten. För att visa sin styrka försökte han stoppa en i gång varande vattenkvarn, vilket hade till följd, att han krossades och avled. — Tönne Oxehufwud f.

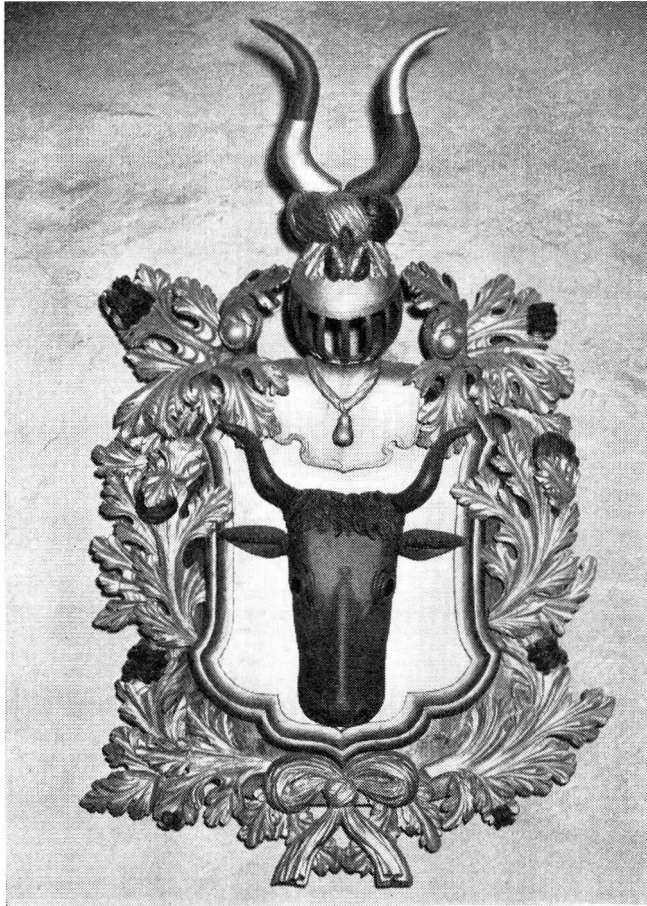

Oxehufwudska vapenskölden i Södra Vings kyrka.
Foto Wernlund.

1769 var överjägmästare, en originell man, som mest levde som enstöring. Han ägde såväl Säby som Hökerum och mördades 1830 på sistnämnda egendom. — Den siste Oxehufwud som ägde Säby var f. d. chefen för Kungl. Älfsborgs regemente Christer Gustaf. Han sålde egendomen till min far överstelöjtnanten Theodor G:son Westfeldt 1876, vilken å sin sida överlät Säby 1899 till kronan. Skogen

förvaltas som kronopark medan huvudgården samt alla utgårdar och torp äges av privatpersoner. Säby var under sina glansdagar till yttinnehållet en stor egendom omfattande cirka 1500 tunnland. Till gården hörde ett tjugotal utgårdar och torp, vars innehavare gjorde dagsverken till huvudgården.

Åtskilliga av Oxehufwudska släktens medlemmar ligga begravda i eller invid den gamla, vackra sockenkyrkan strax ovan Hökerums station. I kyrkan hänger sedan några år släktens vapensköld. Det är en gåva av kapten Olof Axel Oxehufwud, som dog i Förenta Staterna under 1957, sedan han fyllt 100 år.

Säbys corps de logi av i dag har ej något större kulturhistoriskt värde. En äldre byggnad som brann 1680 var i gammal herrgårdsstil och arkitektoniskt intressant. Den lär ha bildat en kringbyggd gård med portbyggnad. Spår av denna byggnad fann man vid grävningar i trädgården på sluttningen mot den närbelägna sjön Mogden. Vid den äldre byggnadens brand gick en hel del värdefull lösegendom förlorad. Från min barndom, d. v. s. före den ombyggnad som min fader gjorde, minns jag, att på vinden på Säby fanns en hel del gamla saker, bland vilka jag särskilt kommer ihåg ett par karolinska stövlar, hjälmar, ryggharnesk samt spjut. Ett par hillebarder från Säby finns nu i min ägo. Stora salen en trappa upp var prydd med en del tavlor i olja av de medlemmar av släkten Oxehufwud, som under gångna tider ägt Säby. När överste Christer Oxehufwud sålde gården medtog han tavlorna, som enligt vad jag hört sägas nu lär finnas samlade på något museum i Stockholm.

JULFIRANDE PÅ SÄBY

AV

IVAR WESTFELDT

Trakten av Ulricehamn var inom Sjuhäradsbygden ett centrum för de gamla herrgårdarna. Här ligger Torpa, Attorp, Kölingsholm, Årås, Lönarps, Hökerum, Säby, Gudebo m. fl. vilka alla i ganska sen tid innehafvats av adelssläkter och där herrgårdslivet levdes enligt gammal tradition. Från Säby i Ås där min far överstelöjtnant Westfeldt och min mor Maria, född på Kölingsholm, residerade erinrar jag mig en hel del från min barndom.

Julen var då liksom nu årets förnämsta högtid. Redan i slutet av november började förberedelserna, då den stora vinterslakten gick av stapeln. Ett åt två nötkreatur och lika många svin nedslaktades. I flera dagar pågick slakten. Även stutare och torpare skulle ha sin del av slaktmaten och mycket skänktes bort till de fattigare hemmen i trakten. I början av december kom nästa stora förberedelse för julen, nämligen ljusstöpningen. Det var mest grenljus som förfärdigades. Talgen från slakten kom nu till användning. Den smältes i ett stort kar eller en så, och i denna neddoppades sedan de tidigare av husfrun förfärdigade vekarna, tills ljusen erhöles den lämpliga formen. Det tog ganska lång tid beroende på hur tjocka ljusen skulle vara. Ett grenljus skulle tilldelas varje barn i familjen samt tjänarna. Dessutom skulle varje statarfamilj och varje underlydande ha julljus. Då Säby på den tiden hade ett 20-tal torp, förstår man att ljusstöpningen tog en ganska grundlig tid av julförberedelserna. Härefter följde bakning, brygd och tvätt samt all rengöring. Ty allt skulle vara pyntat och fint till den stora högtiden.

Julaftonen på morgonen började allt arbete tidigt. Torparna fingo den dagen gå hem klockan 12, men skulle först ha burit upp ved för hela helgen från den avlägset belägna vedgården. Granar med sädeskärvar skulle uppsättas på båda sidor om grinden till stora uppfartsvägen. Enbuskar och julgran höggos, vilka uppbuos i salen. Så slog klockan 12, då dagsverkarna tågade upp i köket, där det första grytdoppet började. Under måltiden underhöll godsets avhållna husbondepar sina gäster. Det skämtades och glammades familjärt på båda hållen och tillfredsställelsen var ömsesidig. Vid uppbrottet fick var och en med sig en stor julhög och i denna låg ofta insmugglad en sedel eller en blank slant från den godhjärtade husbonden. Sedan man önskat god jul, skildes man åt.

Klockan 2 på julafton var alla godsets barns efterlängtnade stund kommen. De voro då inbjudna att gemensamt i det stora köket på Säby doppa och äta sig mätta av julmaten samt gotter av alla slag. Före uppbrottet fingo de i ett medfört kläde, av husmodern och hennes barn nedlagda julkattor, som dagarna förut bakats, samt ett grenljus, jämte karameller. Var hemmet fattigt och barnskaran stor kom som extra pålägg en slant. Att dessa högtidsstunder voro av barnen efterlängtnade dagar var kanske lätt förklarligt.

Så var själva julaftonen inne. Klockan 6 skulle alla eftersysslor i ladugård, stall och hönshus vara undanstökade, på det att statare, drängar och pigor skulle kunna mötas i stora våningen klockan 7. Här mottogos de av herrskapet vid den sprakande julbrasan från den öppna spiseln och vid skenet från de flämtande hemstöpta talgljusen. Borden dignade av gotter och ej heller saknades den svenska nationaldrycken — punschen. Det hörde nämligen till traditionen och god ordning på Säby, att godsherren först skulle dricka ett glas punsch med sin rättare och därefter med gårdens gamle kusk Klas. Så slog husbonden sig ned vid pianot och spelade, för högtiden mera allvar samma stycken, men även glada och sprittande melodier.

Borta i vrån hade man under ett par schalar lagt märke till några stora korgar. Här gömdes de väl inslagna och förseglade julklapparna



Säby från sjösidan på 1890-talet.

till såväl familjens samtliga medlemmar som tjänstefolket och statare. Så kom det stora ögonblicket, åtminstone för de unga, då julklapparna skulle utdelas. Paket efter paket framtogs av hufadern och utdelades. Hos gamla och unga syntes glädje och belåtenhet. Och av rangskillnad fanns ej ett spår. Det var på så sätt den tidens husbondefolk och tjänare lärde förstå och uppskatta varandra.

Under flera timmar av den signade kvällen är man tillsammans. Musiken, barnens glada skratt och de gamles högljudda samtal avlösa varandra. Det är Säbyhemmets goda tomte, som för spiran. Rimmen äro litet fumliga, men ofta kommer en rimsmidare med ett nog så fyndigt rim alluderande på herrskapet. Så lider tiden snart mot midnatt. Husbondefolket och husets tjänare äro trötta efter allt ar-

bete och stök, ty den tyngsta bördan har vilat på husmodern ett par månader före jul. Julljusen slockna och man söker vilans ro. Men länge dröjer det ej förrän man åter är uppe och börjar röra på sig. Ty till julottan i den ej så avlägsna kyrkan skola alla som kunna bege sig. I facklors, eller rättare sagt tjärstickors sken, sker färden efter slädar och bjällerklang till den lilla sockenkyrkan i Ving, där församlingen uppstämmer den gamla men alltid nya och kära julpsalmen: Var hälsad sköna morgonstund. Efter julottan är man snart åter hemma, och vid det dukade kaffebordet smakar kaffet utmärkt efter den uppfriskande julottefärden på den gnistrande vintermorgonen. Så går man igenom den stora bokfloden och jultidningarna, presenter från föregående kväll.

Ja, så förbereddes och firades julen med all den stämning och julefröjd, som var utmärkande för det gamla Säbyhemmet. Det är därför ej underligt vi barn låta tankarna gå tillbaka till flydda tider och gärna i juletid dröja vid dessa ljusa barndomsminnen, som gått i arv och vilka med en aldrig svikande tradition firades av den gamle godhjärtade herren till Säby och hans givmilda fru.

TING OCH TINGSTAD I ÅS HÄRAD

AV

GUSTAV KÄLLMAN

Ås härad utgjorde, enligt äldre Västgötalagen, jämte Mark och Vilske hälften av Gudhems bo. Det hade enligt samma källa 17 kyrkor. Häradets gamla sigill är ett Å med omskrift "Åhs Herad anno 1658". Det nya har i skölden en mercuristav, en hammare och ett betsmän, förfärdigat 1756, ehuru det även har årtalet 1628.

Bland Ås härads socknar synes Hällstad redan under förkristen tid ha utgjort medelpunkten för häradets kulturella liv. Det hedniska gudatemplet var förlagt till Hov. Namnet Hov är den fornsvenska benämningen för tempel. Norr om Hov låg tempellunden, vilket namn ännu finns bevarat i gårdarna "Lunnen". Mellan offer- och tempellunden och sjön Ömmern ligger den s. k. Tingmarken. Våra förfäder hade ett utpräglat skönhetsinne, det förmärker man, då man står vid den ännu bevarade Tingsstenen, ett väldigt flyttblock mätande 6 meter i längd och 2,5 i höjd och bredd. Ömmerns vatten gick då helt säkert till den ursprungliga strandkanten, varför de nuvarande maderna då voro sjö. Här med sjön ca 150 meter åt väster och tempellunden lika långt åt öster låg alltså Tingmarken med sin tingssten på vars översida flera offerskålar eller älvkvarnar äro anbringade.

Vid de årligen återkommande offerhögtiderna samlades menigheten här till ting. Vi tänka oss in i den tidens förhållande, när odalmännen möttes här för att avgöra sina viktigaste mellanhanden. Här avgjordes eller stadfästes fastighetsköp, då säljaren hade med sig en handfull jord i sitt förskinn och inför tinget lade denna i

köparens förskinn till bevis för, att hela äganderätten till den försålda egendomen övergick till köparen. Vi ha till vår tid bevarat namnet härav i ordet Hemul, en benämning som stundom förekommer i köpehandlingar. Så tog köparen fram sitt spjut och såväl säljare som bisittare i tinget höll i skaftet eller fästet. Så skulle ske vid tre på varandra följande ting ”på det att ingen må säga att Du har försålt min arvedel”. Vi ha även detta namn kvar i ordet ”Fasta” sin gård. Hålla i fästet. Cirka 100 meter söder om tingsstenen är offerkällan belägen. Hovs lundar voro fordom översållade med gravhögar, vilka nu merendels äro bortförda genom uppodling av de stora åkerfälten. Ett litet område är dock dessbättre bevarat. När vägen Älmestad—Börstig på 1930-talet ombyggdes, var det 7 stycken gravar, som lågo i farozonen och blevo undersökta av dr Floderus från riksantikvarieämbetet. Dessa gravar befunnos vara från 800-talet med kristet gravskick. Några voro mansgravar där den döde jordats obränd och iförd full utrustning med svärd, spjut och pilkoger. Även kärl med mat och dryck hade han med sig, även hästen med sin sadel, vars remtyg hade varit smyckade med tennknappar, hade jordats i den timrade gravkistan.

Efter kristendomens införande då de årliga offerhögtiderna upphörde, blev sannolikt även tingsplatsen övergiven. Endast namnet är kvar.

Under medeltiden synes häradets ting ha hållits där det efter förhållandena var lämpligast. Någon ”rättan tingstad” hade ännu inte praktiserats. Lag och rätt skipades i ”den gamla goda tiden” mestadels av lagläsaren. Han nämnes så därav, att han vid tingets början brukade läsa upp de viktigaste delarna av lagen samt de stadgar, som tillkommit sedan senaste ting. Lagläsaren kunde sålunda både läsa och skriva, vilken konst den ordinarie domhavanden oftast inte kunde, kanske på sin höjd teckna en krumelur, som skulle föreställa hans namn. Domsagorna fingo endast innehas av frälsemän, och då de oftast voro krigare på samma gång, som de skulle skipa lag och rätt bland allmogen, vilket var dem ovant och lagen obekant, fick lag-



Tingsstenen med offerskålar på översidan. Ett flyttblock 6 m långt och 2,5 m högt.
Foto G. Thulin.

läsaren, som var mera kunnigare i dylikt, handlägga ärendena. Ofta kunde en ofrälse arrendera domsagan av den rättmätige domhävanden, som skedde med Nils Börjesson till Tissås, som i protokollen tituleras för "arrendatorn". Som förut nämnts hölls tingen under medeltiden och fram till 1700-talet på olika platser. Sålunda var ting i Härna 1453 och 1462, i Tärby 1485 och 1558 av Bengt Gylta, som då var lagmanshavande. År 1621 höll guvernören (landshövdingen) Nils Stjärnsköld ting i Hällstad, 1622 Bengt Nilsson, som var fogde och häradsskrivare, ting i Tärby, 1624 "arrendatorn" Nils Börjesson till Tissås, ting i Brunstorp, Hällstad, 1634 ting i Vings by. År 1645 hölls av befälningssmannen Lars Olufsson i närvaro av landshövdingen Peder Ribbing till Borhällen och Gimmerstad, ting i Wäby, år 1681 av Johan Andersson Darelus, ting i Brunstorp o. s. v. Åtskilliga protokoll från 1600-talet äro daterade "Hällstad", somliga sakna angiven plats. Detta Hällstad torde icke hänföras till Väby

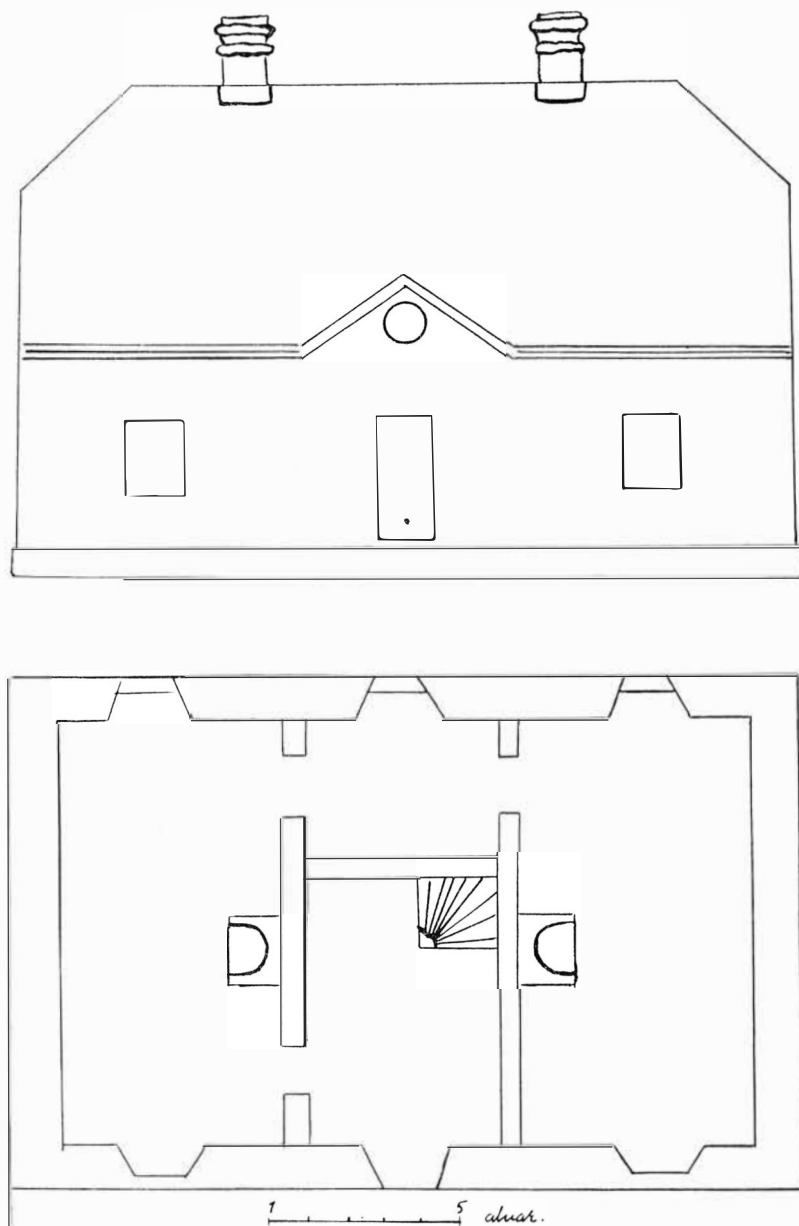

Fasad och plan av Väby tingshus 1787. Efter ritning i landsarkivet i Göteborg.

utan fast mer till Hällstad by. Där söder om kyrkan har enligt traditionen legat en "tingstûva". Den brant som leder upp till kyrkan kallas ännu av äldre personer för "Stûvegårdslia", och berget som är söder därom heter "Kisteberget" där "tjuvakistan" var belägen. I ett tingsprotokoll av år 1685 fattas ett beslut att reparera "tingsstûva". Detta torde betecknas som anmärkningsvärt, enär det först i 1734 års lag förordnas att ting skulle hållas i rätten tingstad och sålunda i varje härad byggas ett tingshus. Det är ingen tillfällighet att tingen vid detta tidiga stadium mestadels förlades till Hällstad by. Om vi studera vägarna från denna tid finna vi, att nuvarande landsvägen genom Härna och Hällstad förbi Väby ännu ej fanns till, då däremot kungsvägen Jönköping—Alingsås—Vänern byggdes i början av 1600-talet av Gustav Adolf. Det synes som om tingsplatserna i gemen voro utmed denna väg. Sålunda var det med Redväg med ting i Timmele, Gäsene med ting i Ljung och Ås med ting i Hällstad by.

Efter beslutet i 1734 års lag blir det sörjt för en mera bestämd tingsplats i varje härad, det skulle hållas ting i rätten tingstad. På 1750-talet utfärdade landshövding Råfeldt en resolution att vid blivande storskifte i Hällstad, skulle hemmanet Hallebo i Väby avstå 7 kappland av sin odaljord till det nya tingshuset, och skulle nämnda hemman i vederlag erhålla 1 tunnland mer i skogen än de övriga i skifteslaget. Detta blev också genomfört vid storskiftet 1764. Landsvägen förbi Väby var vid denna tid redan färdig och på 1760-talet byggdes det första tingshuset i Väby, som var av sten. Varför tingshuset byggdes av sten se vi ur landshövding Adolph Mörners redogörelse om sin förvaltning av Älvsborgs län, avgivet till Konungen 1755. Häri heter det om hans omsorg om skogen i länet: "att förehålla nyttan af skogarnas sparsamma bruk, och tillika visa den varaktighet, byggande af sten lemna. I hvilket afseende jag föreslagit såsom en början, Tingzhus byggande af sten." Ur samma handling citeras vidare angående Mörners omsorg om skogen. "Milpålarna i länet, som varit af trä och alldeles förruttnade, har jag låtit uppressa af sten,



Väby tingshus. Foto G. Thulin.

till framgent bestånd och skogens besparing”, och fortsätter han, ”Om jag i underdånighet får föreslå ett årligt antal träen, som bära planteras, skulle jag hålla före, att tiugufyra stycken kunde utan möda varje år planteras på ett helt hemman vid 16 öres S:mts. plikt”. Ett intressant inslag utgör följande. ”7:0 Den 16 october. Förbud mot vidjors brukande i kiörr och åkerredskap, utan i stället järn eller läder. Detta förbud har försvarat många tusende gran och biörke ämnen.”

Det nya tingshuset blev dock till föga glädje för häradsborna ty redan 1787 tarvar detta hus en genomgripande reparation. I domboken av den 16/1 och 20/1 heter det, ”att huset illa ansatts av svamp och mögel”. I kostnadsförslaget heter det, att mellanväggarna skola helt ommuras. Häradsborna vilja icke gå med härpå utan anföra, att ”enär häradet för endast några och tjugo år sedan med stor

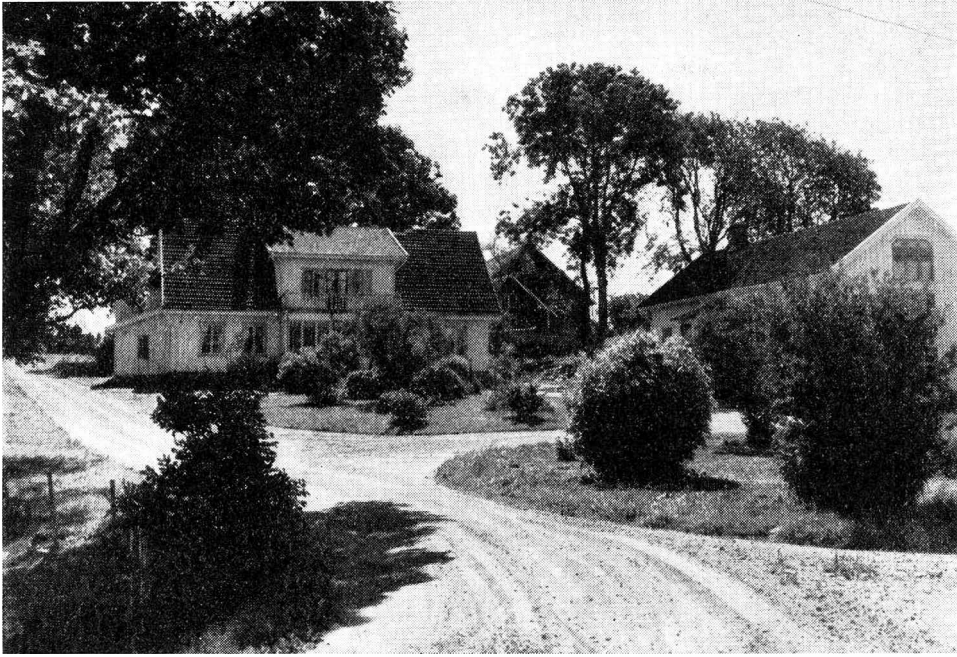

Väby gästgivaregård. Foto G. Thulin.

kostnad uppfört nytt tingshus av sten, denna reparation bleve allt för dyr” och förordade om ny utredning, vilken kom till stånd och godkändes av K. B. 1788. Efter denna omändring får huset tjänstgöra till slutet av 1700-talet, då det befinnes totalt omöjligt, varför stenhuset nedrives och ett tingshus av timmer uppföres på det förutvarandes grund. På 1890-talet undergick detta en genomgripande reparation, varvid såväl det yttre som det inre förändrades. Sålunda avlägsnades de s. k. utknutarna, takresningen blev lägre, och den nuvarande glasverandan nybyggdes. På höjden ovanför tingshuset låg häradshäktet, som i början av 1900-talet ersattes med en byggnad nere på tingsgården. Efter att ha tjänat den rättssökande allmänheten i Ås härad blev ”tingsstaden” flyttad till Borås, och den 15 december 1919 klockan 1,15 föll häradshövdingens klubba för sista gången i Väby gamla tingshus.

Genom lyckliga omständigheter äro alla till tingshuset hörande byggnader jämte tingshuset i sitt yttre bevarade och tjäna nu andra syften. Sålunda är tingshuset bostad med två lägenheter, arkivet, som är av sten, blev en utmärkt källare, häradshäktet, verkstad för cykelreparatör, stallet och vagnboden lämpliga vedskjul och tvättstuga. Enda förändringen till det yttre är att tingsklockan, som var anbragt på stallbyggnadens tak, har skänkts till Borås museum och nu pryder takåsen på Ramslätts gästgivaregård.

Tingshuset i Väby fick även utgöra samlingsplats för andra ändamål än ting. Här höllos häradets vägstämmor och taxeringssammanträden. Här hade kronofogden sina årliga kronouppbörder o. s. v. Tack vare Väby rymliga gästgivaregård på andra sidan landsvägen, där såväl resande som folk vid sammanträden i tingshuset funno en gästfri tillflykt för både sig själva och sina skjutsar, var Väby en mötesplats av stor betydelse, där även marknader höllos höst och vår.

Häradshövdingens boställe var St. Segerstorp i Tärby socken, men de föredrogo ofta att bo på sina privata gårdar. Sålunda bodde Th. W. Elers på Torkelstorp i Möne, Karl Hasselrot på Sämsholm. Om honom berättas att då han var vid tingen i Väby, han skulle ha sitt dricksvatten från "Åsa-källan", en offerkälla å Väby Storegårdens ägor. Tingen började i regel klockan 10 f. m., då häradshövdingen med skrivare och länsmanen i god tid före hade infunnit sig. På slaget 10 ringde häradstjänaren i den på stallbyggnadens tak placerade tingsklockan. När klockan hade ringt, tågade nämndemännen företrädda av häradsdomaren in och intogo sina platser. Så inträdde häradshövdingen med skrivare, nämndemännen reste sig upp och satte sig först när hövdingen tagit plats i domarstolen. Först utlämnades de handlingar, som vid senaste tinget blivit inlämnade, somliga nämndemän fingo en stor lunta papper, andra mindre. Så följde inlämning av papper att färdigställas till nästa gång, därefter följde förhandlingarna. När en ny nämndeman hade blivit installerad skulle han bestå rättens ledamöter med s. k. nämndemansmiddag, som hölls nere på gästgivaregården. Härvid gick ofta ganska muntert till.

När mat och dryckjom väl konsumerats, löstes tungans band, och kvicka historier flödade. När D. bjöd på sin nämndemansmiddag, blev han så uppsluppen, så han reste sig för att hålla tal. Då tog A. honom i rocken och sade: ”Sätt dek igen för du duger inte te å hålla tal, begär en grogg i stället”. D.: ”Ja dä kan hända, då skiter-a-it”.

Många äro de händelser, som under århundradernas lopp timat på en så bemärkt plats som Väby. En av dessa inträffade 1853, då posttjuvarna Nätt och Löv, vilka slagit ihjäl postiljonen Stille från Jönköping, i Gammalstorp och tagit hans post, rymde. De hade slutrannsakats och väl inlåsts i häradshäktet. När häradstjänaren fram på kvällen skulle se till sina fångar, var arresten tom. Det befanns, att någon hjälpsam person varit framme och sågat ett lagom stort hål i norra väggen, så de intagna kunde krypa ut. Det blev stor uppståndelse i Väby, tingsmenigheten hade ännu inte helt skingrats, det blev allmän skallgång efter de förrymda, men de var som uppslukade av jorden. Mannen, som var starkt mistänkt för att ha hjälpt rymlingarna, fick sitt straff några år senare, då han vid ting i Väby kom i gräl med ett par jämlikar. Det var i gästgivaregårdens kök, där stod en gryta potatismos och en stöt, antagonisten tog stöten och tillfogade ”Bente”, så hette mannen, ett slag vid tinningen så han stöp för att aldrig mer resa sig.

DOMARE I ÅS HÄRAD 1558—1958

- 1558 Bengt Gylta till Påtorp. ”Lagmanshavande.”
- 1621 Anders Olsson (Oxehufwud) till Säby.
- 1622 Göran Clausson Ugglå, Underlagsman i Wästergötland.
- 1624 Nils Börjesson, ”Arrendator” (Drakebergarnas stamfader).
- 1653 Erland Kafle till Lindenås och Ågården, vise president i Göta hofrätt, Häradshöfding öfver Redväg, Åhs och Weden, Commissarie uti Reducions Collegium.
- 1687 G. Ekstierna.
- 1694 B. Dannerbergh.
- 1696 And. Sundberg.
- 1715 Lars Sundberg. (1740 hölls ting af Simming och 1744 af Sethelius.)
- 1747 Joh. Frid. Bruce.
- 1757 P. J. Montan. (1769 af Samsjö.)
- 1771 Bengt Alin. Domare i Ås, Gäsene och Kullings härad.
- 1775—1795 Th. W. Elers. (Död 1801 i Torkelstorp, Möne. Bygde tingshuset i Väby.)
- 1796—1817 B. L. Temptander (B. W. Hessle förestod länge Dom-sagan i slutet av Temptanders tid).
- 1817—1829 B. W. Hessle.
- 1833—1843 Christian F. Löwenadler. (Lagman.)
- 1845 P. U. Stenberg.
- 1858—1871 Carl Hasselrot. Bodde på Sämsholm.
- 1873—1889 Stridbeck.
- 1889—1910 Th. Odenocrants.
- 1916—1938 Jean Braconier.
- 1940— Arvid Swartling.

BRÄMHULTSBOR OCH ANDRA

AV

OSCAR JOHANSSON

Att gå tillbaka i tiden 60—70—80 år är att gå till en tid som i mångahanda skiljer sig från den i vilken vi nu leva. Vi äro tillbaka i självhushållningens tid. Det mesta, som hörde till livets uppehälle och nödtorft tillverkades då i hemmen. Det som inte hemmen kunde åstadkomma i hantverksmässighet utfördes av kringvandrande hantverkare vilka återkommo på bestämda tider till sina kunder i gårdarna. De voro rolighetsmakare och nyhetsförmedlare som förde glädje och nytta med sig.

En sådan var den rolige skräddaren Lorans Sjöberg. Han var son till en knekt med namnet Sjöberg, vilken hade varit med i kriget mot Napoleon Bonaparte. Den gamle knekten omtalade gärna sina upplevelser i Tyskland, i synnerhet ”när dum Svänске skute ner Lepsiks portar”. Det och så en hel del annat som han försökte förvåna bönderna med, som ingenting förstodo sig på, såsom t. ex. när han omtalade hur stora bin de hade nere i ”tussklann”, ”så stora sum våra gäss här ja” brukade han säga. Frågade man då hur stora bikupor hade man då där nere, så brukade svaret bli ”inte större där än här ja”, på nästa kuggfråga ”hur kunde de då komma in i kuporna” brukade Sjöberg klara detta lekande lätt med att, ”dä feck dum se sek um dä ja”. Ett som Sjöberg också var förvånad över och talade om, ”dä va dä att te å mä dumm små barna va så kunnia så dum talte tuska”. Detta var en liten presentation av fadern. Sonen Lorans var som nämnt skräddare och gick omkring i gårdarna och sydde kläder och var lustig av sig. En sak som han hade fasligt ont av, var att han

blev kär på det ena stället efter det andra där det fanns några vackra tösor, men att komma sig för med något frieri på nykter kaluv, som man brukade säga, kom ej i fråga, han hade nämligen en gång i fyllan och villan råkat till att vara litet långfingrad och blivit ådömd straff härför, så att nu kunde han vid lysning till äktenskap icke få heta "Ärlige Lorans Sjöberg", vilket ju var ett insegel på medborgerligt förtroende för den blivande äktenskapskandidaten, men bristen av detta för anseendet nödvändiga, handikapade modet hos den stackars skräddaren så att det han ville säga om sitt hjärtas heta känsla aldrig blev sagt. Enda möjligheten var "att ta sek nöka redia störetåra för å få kurage". Så funtad infinner sig den kärlekskranke skräddaren i Borhult hos upptecknarens farfar. Han blir bjuden sitta ner i "stuva", i köket håller man som bäst på att äta middag. Lorans kan inte vänta till måltidens slut utan han säger genom den öppna dörren. "Fader Johannes jag vell gefta mek mä era Lötta". Fader Johannes svarar bara "Ja håller på å äta nu". Sårad i sin själs innersta, reser han på sig, sticker huvudet genom köksdörren och ryter med lungornas fulla kraft, "Ja så ät då", och ger sig iväg. Till slut hade han dock fått tag i en liten tös, som hette Lovisa, som fastän hon kunde få en hederlig lysning och nämnas dygdädla, icke satte ifråga att Lorans ej kunde få heta ärlige, utan var med på äktenskap i alla fall. Det var mer än vanligt med folk i Brämhults kyrka på skräddarens lysningsdag, man ville ha roligt av skandalen. Döm dock om menighetens förvåning när man från predikstolen får höra den gode prosten Nordin framsäga följande lysning: "Lysning till äktenskap första gången mellan konstefarne skräddaren Lorans Sjöberg och dygdädla Lovisa etc.". Då han någon tid efter lysning och vigsel kom till Borhult för att sy kläder åt farfar och pojkar sade farfar till honom: "Dä va e falia vakker lusning du feck i körka". "Ja, ja ba la gubben han skulle vurna tet så gött han kunne å dä kan en la inte sega aent, än att han bjutt sek te."

En mängd av bönderna voro tillika gårdfarihandlande och Norgehandlande, vilka genom sin handel förde förmögenhet och välstånd

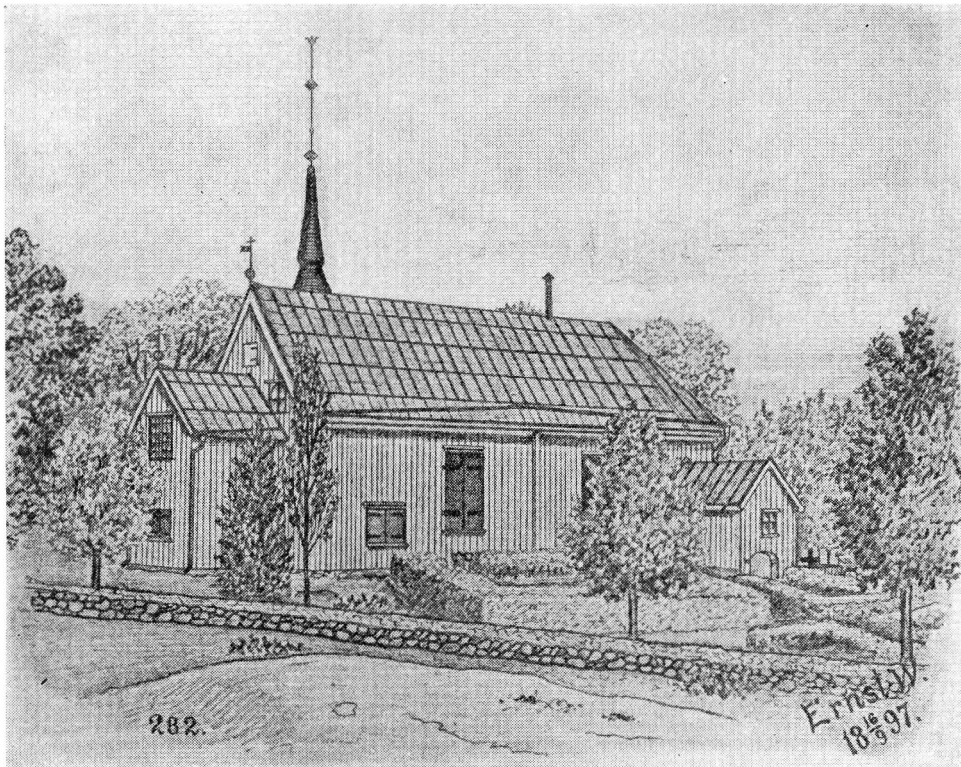

Brämhults kyrka. Ur Skara Stifts kyrkor av E. Wennerblad.

till våra fattiga bygder. En sådan bonde var gamle Per Petterson i Borhult. Född på den lilla gården Rödbacke, strax nedom Brämhults kyrka, i ett fattigt hem, lyckades han genom sin begåvning och förlagenhet komma i en mycket burgen ställning. Två fjärdings gård i Borhult om $\frac{3}{8}$ mtl. Hyberg ägde han. Så stora odlingar utförde han i Borhult att vid lantmäteriet på slutet av 60-talet $\frac{1}{4}$ mtl. kunde flytta upp i Hagen å dessa odlingar. Å de övriga gårdarna nyodlades mader och bröts samt bortsprängdes massor av sten i åkrarna. Pengar förtjänade han på sin handel i Bohuslän. Många spännande minnen hade den gamle att berätta från dessa färder. Så noga var man ju inte på den tiden med vad man köpte och sålde, smuggel- och tjuvgods

fingo smita med allt som oftast. Han omtalade gärna sådana bedrifter. ”Vi hade ett helt parlass mä smuggelgods å vi våga inte föra dum store väga för länsman å för andra sum kunne komma åt en. Dä geck la an når en träffa tocka länsmänner sum en riktigt säkert veste att dum åt brö, dä vellsäga däsamma sum att dum tok muter um en bjude dum, men denne häringe va ingen utå dä slaget. Mä tocka feck en ställa sek på aent vis. Det mästa vi hade på lasset var ju smoglegods. Vi hade två löshästa mä uss för dä skulle gå unna, på den ene re Lars på Damkullen på den andre re Donka Johannes. Bägge två hade dum skarpladdata pikstoler på sek för te å göra bruk å i uttersta nöfall, i fall um dä kom nöka andra än länsman å velle lägga sek bortit för den stora förtjänstas skull, som kom den te del sum kunne komma åt en mä att dä va smoglatt goss. Vi tor inte föra dum store väga, utan vi for småväga upp igönum Vänga och Tämta å tok uss fram var vi trodde uss bäst umm. När vi kom upp i Tämta, där va ja bekannter å gor vän mä en bonne, hos hönum stanna vi å sela å hästa å släppte dum i hagen, å lasset dä dro vi ner i ena svacka i en rugaker, å så gömde vi uss bäst vi kunne lite varstans i husa, i fall dum hade snokat ätter uss. Dä dröjde inte längen inna länsman kom färane mä sina kära å stante på gården å fråkte bonnen ätter uss å beskrev uss presis sum vi va, ja lå inne i lagårn mä ena tunner bräesvägg imälla så ja hure vart eviga ord han sae. Man dä va allt en bra bonne vi hade tatt in hos, för han sa ten: ’Joe dumm så ja la, når dum kjule här förbi för nön timme sina, man dum kjule så vellt så jag har allri sett maken dum ä nok snart i Lusekil nu va dä lir’. Å han hade inte mer än völ sagt dä inne bå Länsman å hansa kära va i sina skjussa å kjule allt va tua höllde, man vi kumme la så sakta etter, man på da resa tjäna vi allt bra mä pänga når vi kom ner till Bohuslän. Dä ble många sölkeklänningar å sölkeduka å aent åt feskara å dumsa käringer å töser å tu te klär åt dom sjölva, å en hel hoper mä pänga utå dumsa förtjänster feck ja mä mek hem te Borås för te skaffa sölverpjäser utå gullsmeen tå å ha mä mek te dum når jag for te Bohuslän näste gång. Man på tocka reser förtjänste ja allt bra mä penga mö i tro.” Vid ett till-

fälle skulle han sälja ett klädestyg till en av grannens pojkar. Denne som var Hoofian ville inte gå med på att hans pojke skulle gå klädd i en dylik högfärdsrock. Då gick Per Petterson över till grannen där han stod vid sin hyvelbänk och höll ungefär följande anförande. ”Jag har hurt darrafar att i vell förmena eran Nils te å köpa utå mett klädestu te en rock, man dä ska i inte förmena pajken darrafar för ett tocket tu dä har i allri hatt i era hus förut, för um I nu tart å går te lagårn mät å läggert på mökeflon å trampar nert i lorten å sinna så tart å läggert i ett kallt ämbar vatten å skjuljer åt ett grånnane så ä dä presis likt sek igen sum um en allri hade rurt vet så att dä sa i inte förmenan å göra.” Han kunde tala på ett naturligt sätt till naturliga människor, så pojken fick av Per Pettersons klädestyg till sin rock.

Självmedveten och myndig var Per Petterson i sin krafts dagar. ”Ä dä ena menniska som har förargat mek blir ja aldri gor på den mera, ä dä ett djur då ska dä dö” var hans eget vittnesbörd om ett hårt sinnelag. ”Andra bjur dum te å slö fulla nör dum vell göra affär med dum för å få dum dumma å medgörlia. Bjur dum te på de viset mä mek då räknar dum fel, för så snart ja har fått brännevin i mek blir jag ändå varer te å stå på min rätt å blir ändå varer å lura.” Mycket morsk och fordrande var han, när han kom hem från sina resor och hade förtjänat ihop en mängd pengar. Då kunde det heta: ”Vet dum att ja ska komma hem då ska dum stå mä ljus i händera presis sum lanterner å ta imota mek för dä ä ja varl.” Det hände en gång att alla låg och sov när han kom hem, till och med hans gumma. Men då fick Anna Britta till straff stiga upp mitt i natten och dansa med Per i bara särken ”tess hu va så trötter så hu höllde på å dåna, man sina hölde hu sek allt uppe når ja kom hemm lell.” Följande rim som han sjöng någon gång ger en föreställning om hur långt han tyckte sig stå före sin gumma.

Käringen som spunarocken trår
Hon ska inte ha en enda tår
Han som bär sin hatt och sin väst
Han behöver supen allra bäst, allra bäst.

Lustig var hans första bekantskap med den sedan så kära kaffetåren. ”Far hade köpt kaffeböner mä sek hem, mor lae i bå fläsk och korv i gryta i jamte bönera, men dä va sturt omöjligt å få dum lena, sina så feck vi la veta hure dum skulle kokas. Ja minns la falia völ när jag drack riktigt kaffe första gången, då töckte ja dä va rakt ingenting å ändå har en kommet te å töcka så völ ummet nu.” ”En gång blev Per så illa arger på sin pajk Frans så att han skulle ha e avbasning bå på stunna å på fläcken å i hastigheta fecken inte tak i nönting å slö mä, men så feck en se alle de torkate rallekorva, (torkad grynkorb) sum hängde på ett spett i taket å så tok en pajken i nacken å så token den ene rallekorven ätter den andre å slö, så att beta hoppa omkring stovegolvet.” ”Se ja veste ju att ja ente kunne slön fördarvater mä körva man se struk dä fecken så han aldri glömdet.” Hård kunde gamle Per Petterson vara när han blev retad men en den allra bästa barnavän det var han. Fick gamle darrafar del av något bekymmer en liten pys gick och bar på fick man de kärligaste klappar på huvudet och den allra ljuvligaste tröst. Min far var under min tidigaste barndom i stan och snickrade. Jag minns det som i dag, då jag hade fått för mig att jag skulle göra som far. Far brukade ju ta mat med sig för veckan. Jag fick tag i en tom smörask och några brödbitar och knöt in detta i en näsduk och gav mig av på vägen som ledde till staden, men den gick också förbi vedbacken där darrafar stod och högg ved. Genast ljuder den vänliga rösten. ”Vart ska du gå Oskar lelle?” ”Ja ka gå te tan å nekka” blev svaret. Den lille parveln fick nu det allra vänligaste besked om ”att dä ä du för liten te än, men när du blir stor kan dä nock hända”. Den lille vände om och gick och vände på att bli stor som far och darrafar. Per Petterson blev godtemplare på gamla dagar och ivrade mycket för nykterheten. För att pröva sig själv och visa andra sin karaktär lät han dock ett stop brännvin stå kvar orört. ”Dä ska stå kvar tes jag blir dör sa han å dä ska dum ha sum bär mek te grava.” Vid det tillfället ville han hålla på gammal uråldrig sed. Detta fick hans bror Lars på Damkullen reda på. Denne var mycket kär i brännvin och blev aldrig godtemplare. Lars var

också en stor spjuver och kom och bad sin bror så innerligt väl. ”Käre Pear lelle lat mek få dä däringa brännevinsstopet nu mä dä samma, å ja lövar dek att du skall komma anständigt i jorla i alla fall, ja, ja våndar inte um ja så skulle bära dek te grava i en pöse”, sa Lars.

Det var dock inte alla som hade framgång med sin handel. Vi hade en gammal hedersman till torpare som jämte sin far varit handelsdräng åt en Norgehandlande från samma gård, en svåger till Per Peterson. De hade väl varit godtrogna i handel och vandel så att de kommit i skuld till sin uppdragsgivare och fått överlåta den då för tiden vackra Uppegården för den iråkade skulden. Nere i skogen vid gården, som en gång varit deras, byggde de en stuga och odlade upp ett torp på stubbasvedjorna och fingo dessutom gå och göra dagsverken åt den nye ägaren. Anders på Svedjan, så hette den yngre, hade mycket att omtala från sina resor till Norge. De hade bränneri på gården och sålde brännvin. ”Ja va många gånger mä i Norge, flere gånger hände dä att ja feck följa med på resan med ett lass brännvinstunnor, brännvinet sålde vi i småvis utäfter vägen, när brännvinet var slut feck ja vända um mä dum tomme tunnera å aent sum skulle i väg tebaka. Ja feck då så önkelt lite å leva på under hemvägen så ja riktigt trodde ja skulle ge uppet. Man så kom ja te å komma ihåg att ja hade sett att när vi kum hem te käringa mä brännvinstunnerna så tok hu å slo en slatt vatten i var tunna å rulta på dum å latet stå å dra å så sålde hu dä brännvinet te föllehunna när dum va lite halvfulla, för se då kände dum inte hure svagt dä va. Dätta kom ja te tänka på en gång ja va på väg hem, ja tok å slo vatten i dum presis sum käringa gjore å där skvalpa dä ikring i tunnen å ja vände på dum iblanallt, man då sa ja sega er att ja reda mek riktigt bra hem. Man når ja sina kum hem då va dä allt bra roligt å se på käringa, når hu skulle känna på detta häringa brännevinet, hu kunne inte begripat för dä plär bli så falia bra brännevin i tunnera, man nu ä dä inte nån smak it.” Ända upp till Lofoton hade gamle Anders följt med sin handelsbonde och sålt varor. Han talade om den sex veckor långa natten vintertid och om norrskenet som gjorde att man klarade sig utan solen

och om de många folkslag som man där kom i beröring med, finnar, lappar, ryssar med flera. Tungt voro lassen lastade på resorna, så man fick sällan åka, ”det va sum um en hade hatt jarnbulta um bena utå allt gåanet, då varsta å allt va ändå då att då va ett sundigt liv”, sa den gamle gårdfarihandlanden.

Med sin hustru Johanna och sin syster Maja bodde den hederlige Anders på sitt lilla torp Svedjan. Det var en idyll fylld av ro och trevnad. Ett litet kapital hade de båda kvinnorna samlat genom flitigt arbete på fabrik inne i staden samt hemma i sina vävstolar. Det är söndag på sommaren, de har varit i kyrkan, vandrat de slingrande stigarna genom de vackra lövhagarna upp till Herrens hus. På eftermiddagen brukar de gå ut och glada se hur Gud välsignar arbetet och mödan, se hur jämn säden kommer, denna säd som de myllade ner för hand med hacka, så väl är arbetet utfört, att det är som om varje brodd vore en planta för sig själv. Där kommer kon skinande och välvårdad i hagen och själva griskultingen dansar runt av glädje åt en stunds frihet, ett bad brukade han få på lördagskvällen. Han skiner han som kon. Äppelträd och syrener, pion och ackvileja blommar i täppan. Det är en bild av den allra ljuvligaste ro och förnöjsamhet. Tittar man in i vedboden ser vi fästemörivan hängande på sin spik, vackert snidad och bemålad sådan Johanna fick den för många Herrans år sedan. Det är ordning på det lilla de har. Både Maja och Johanna dogo nästan samtidigt av den ryska snuvan. Den gamle blev ensam, krafterna sveko honom också allt mer, inte kunde han längre komma till Herrens hus eller Herrens bord. I utomordentligt ljus minne står en sommarsöndag i Borhult. Den gamle trotjänaren har hämtats hem. Gamle prosten Enander har kommit efter gudstjänsten och utdelar de heliga gåvorna till den gamle fromme mannen. Tårarna runno utför kinderna på dem båda två, änklingar voro de båda, rika erfarenheter ur livet kunde de dela med varandra.

Det är en dag i småskolan i Brämhult. Vår lärare J. G. Hultgren talar, skulle man kunna kalla det, förståndslära med oss. Det blir tal om bättre och sämre folk och vad som menades med detta ofta så

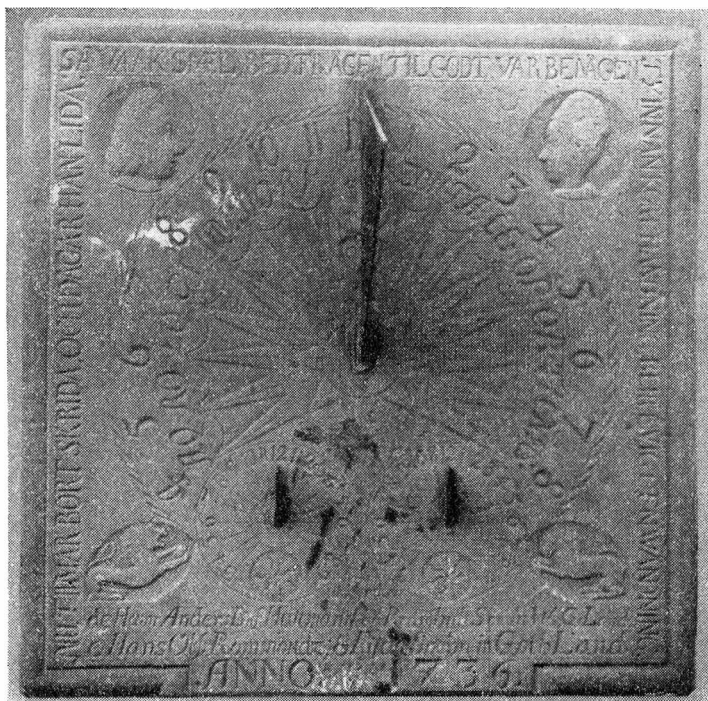

Solur vid Brämhults kyrka.

misstydda begrepp. Folk i fina kläder, lärda människor, sådana som har gott om pengar gissar de små. Läraren säger då på sin småländska dialekt. "Hö du Oska i ha en gammal man hemma hos e iblan, ja menar eran torpare Andes på Svedjan, han ä av bättre folk, tu se i ban han ä en god och rättskaffens menska, trogen i allt va han gör, detta ser i ban detta dä ä å va utå bättre folk" sade den originelle läraren. Utomordentligt glad blev den gamle Anders, när det kom en liten parvel och skuttade iväg till honom i arbetet ute på gårdet och omtalade vad han fått lära den dagen av skolläraren.

Gamle Anders fick sluta sitt liv ute på sin kära odlade torva. Han hade gått ut för att hämta sig ett kok potatis i graven borta i backen. Han hade råkat falla omkull och dött en stilla död. Han var ännu

varm, när grannarna funno honom. Ett stilla föredömligt liv var slutat.

Ute på den så kallade tån på byarnas utmark låg det fordom små ryggås- och backstugor. I dessa bodde det stackare och fördettingar, som råkat komma något på sned i livet. Dessa utförde en del arbete åt bönderna för brännvin, litet mat eller ringa ersättning. En hel del av dessa beräknade sitt arbetes lön efter hur många halv- eller helstop brännvin det kunde bli för detsamma. En sådan var Tå Pear. Han bodde på tån i Borhult. Det är hos gumman, som sköljde brännvinstunnorna. Det är förfärligt vad brännvinsbegäret sätter åt Pear. Han går till gumman för att få brännvin på kredit, men hon är obeveklig, ty han har brännvinsskuld hos henne förut. Men nu finner han på råd och han går och tar ett av husbondens järnspett och bjuder i pant. Gumman lät lura sig och gav honom en hel kanna för spettet. Sällan har det väl funnits en sällare människa än Pear. Men fullt så säll blev inte gumman, då gubben kom hem från sin Norgeresa, då skulle det brytas sten ur åkrarna och då saknar gubben sitt ena spett. När gumman får höra detta, tar hon fram ett spett och säger till gubben: ”Detta spett satte Tå Pear i pant för en kanna brännevin ta du då för han kan nok aldri lösa då i alla fall”. ”Då ä ju vårt eget spett’ säger gubben och blev rasande både på Pear och gumman. Men den arme Tå Pear hade lurat sig till en hel kanna brännvin för intet.

Så var det de gamla knallarna, ett segt och idogt släkte voro de, knipsluga och fulla med rackartyg, inte så noga med medlen, men vi får komma ihåg, att fattigdomen var stor och begäret att komma ur fattigdomen ändå större. Hela organiserade tjuvligor fanns det också på den tiden med förbindelser ända uppifrån Skaraborgs län genom våra trakter ned till Halland. De voro varandra behjälpliga till att stjäla, gömma och sälja tjuvgods. Det sades om en viss socken i närheten av Borås, att där fanns inte mer än en ärlig karl och den har stulit en hatt. Tilltagen blev ibland upptäckta och de blevo fast för sina bravader och kunde få hårt straff på vatten och bröd.

Förfärligt svårt var det att vara utan salt, men den gode fängelse-

prästen bar sådant med sig i sina fickor och lät några korn salt falla ut på golvet genom hål i fickorna. Ivrigt plockades saltkornen upp av fångarna. Svårt var det också med snuset, men man fann på råd. De skrapade kalkbruk från väggarna och snusade, så blev det lindring med det också. Man kan säga, att det var väl, när domen blev fängelse ja till och med på vatten och bröd, värre var det med spöslitning. En backstugesittare i Främgårde, som levde under namnet Hutte, hade stulit en hel del koppar och grävt ner den för att dölja den till lämpligt tillfälle. Då går en god vän till Hutte och säger till honom. ”Nu har dom fått reda på var den den därige kopparn är nergrävder.” Då går Hutte följande natt och flyttar kopparn, man skuggar honom och han blir fast. Han blir dömd till en hel del par spön. Och han var sade min gamle far så fördarvater, så att han inte kunde ligga annat än på magen den första tiden. Hans gumma Eva försökte att plåstra om honom så gott hon kunde, hon lade kålblad och läkeblad på ryggen på honom för att lindra smärtorna. Ja sannerligen, spöslitning var mycket värre än vatten och bröd. Man ser att det var ett högt spel å färde, då de gamla knallarna handlade med tjuvgods.

En farbror till uppvecklaren hade råkat få se en spöslitning på den gamla stadsgården i Borås, belägen mitt för slutet på Torggatan på nuvarande Kungsgatan. Så hemskt var det att se huden slitas sönder av spöna och höra de hjärtskärande ropen från delinkventen, att han sedan inte kunde sova på flera nätter därför att den förfärliga synen stod framför honom. Spöpålen vid stadshuset var förfallen och man talade vid en man, som heter Lars, att sätta upp en ny påle. Det blev så olyckligt för den stackars Lars att han på grund av tjuvnadsbrott blev den förste, som kom att få lida det smärtsamma och vanhedrande spöstraffet vid pålen, som han själv hade rest. Han fick heta Påla Lars i hela sitt liv.

De gamla gårdfarihandlarna voro på sina resor utsatta för många faror. Väder och vind, tjuvar och rövare hotade dem, ofta voro de utsatta för att bli mördade, när de voro ute på handelsresor. En gårdfarihandlande av den från Hemmingsryd i Brämhult härstammande

Hedlundska släkten var hemkommen från en givande handelsresa. Till fots beger han sig ned till Rydboholm för att köpa nya varor för alla pengarna han bar på sig. En lömsk skurk låg på lur ute i skogen vid vägen mellan Rydboholm och Borås. Vid den brottning, som uppstod under rånet slog han ihjäl Hedlund och dolde honom under ris och ved vid vägen. Det dröjde inte länge innan mördaren blev infångad och av Vedens häradsrätt dömd till döden. Avrättningen skedde å Vedens häradsrätts avrättningsplats i närheten av Fristads hed. En mängd med allmoge var utkommenderad att bilda så kallad spetsgård kring Knapelbacken. Man stod i tre led hållande med var sin hand i så kallade riastöror för att göra flykt omöjlig. Så kommer den dömd, fjättrad åkande på bödelskärran, körd av den så kallade rackarn. Sedan kommer prästen, häradshövdingen och skarprättaren. Prästen har berett mördaren under fängelsetiden. Han har djupt ångrat sitt brott och undfått avlösning för sin svåra synd. Häradshövdingen träder fram och läser upp domen, sedan läser prästen Fader Vår över den dömd och då skälver han som ett asplöv. Han lägger sig lydigt ned på stupstocken. Skarprättaren med vita handskar på händerna springer fram och hugger till kraftigt med den stora bilan, men så kraftig hals, ja som en oxe, hade mördaren, att han måste dra till ett tag med bilan innan huvudet föll, ett ryck i kroppen och allt är över. Just som blodet forsar ut kommer det en liten stackare till karl med en slev och en hink för att ta blod. Detta förekommes av länsmannen, som kör iväg honom och slår honom med sin käpp på benen, så att han hoppade högt. Han hade tänkt att ha blodet för att bota fallandesjuka med, kom det sedan i dagen. När detta intermezzo är över kommer rackarn fram. Han drar stövlarna av likets ben, lönen för sitt besvär, och kastar ned kroppen i den öppna graven. Prästen träder fram och säger. ”Herrens frid vare med Dig”. Så är den hemska akten slut och lagen har haft sin gång. Men på kyrkogården i Brämhult hade något tidigare mördarens och rånarrens offer vigts till gravens ro.

Brännvinet var vid denna tid en stimulerande nödvändighetsdryck

för alla, även fromma människor gagnade det till dagligt bruk. Att supa sig full ibland ansågs inte för något anmärkningsvärt, men för många fattiga stackare blev bruket till både andlig och lekamlig ruin. Jag minns en gammal smålänning boende på det så kallade Baggåatorpet alldeles invid Borhult. Utomordentligt kär i brännvinet var han. Efter ett stadigt rus inne i staden är han på väg hem, brännvinsflaskor har han stoppat i vadmalsrockens skörtfickor, allt snedare tages stegen på den smala vägen mellan stenmurarna, skörten med flaskorna dänger mot murar och stenar och när han är uppe i Fåfängebacken märker han att halsarna är avslagna på flera stycken flaskor och den kära drycken håller på att rinna bort. Att kasta bort dem kan ju inte komma på fråga utan han tar och sätter de söndriga flaskhalsarna för munnen och försöker att så gott som möjligt få i sig alltsammans, men det är svårt att hitta rätt på munnen och så skär han sönder så gott som hela ansiktet, blodig och eländig finner man honom, men så fort han nyktrat till så pass att han kan börja tänka och tala säger han. ”Inte kom det någon och inte kunde jag slå ut det.” Peter Wieselgren, gubben Pettersons landsman är på besök i Borås och håller nykterhetsföredrag. Gubben Petterson aktar allt småländskt mycket högt, men någon del av den aktningen fick minsann inte Peter Wieselgren. ”Vem skall lyfta bort stenen från gravens dörr”, var namnet på föredraget. Ingående och allvarligt samt med sitt stora snilles höga kraft talade han om rusdryckernas förbannelse, liknande brännvinet vid stenen över graven där det svenska folket låg begravet, manade att göra slut på detta fördärv, att hjälpas åt att med Guds kraft vältra bort denna sten och så befria folket ur dess andliga och kroppsliga nöd och förnedring. Men gubben Petterson sade på hemvägen från föredraget. ”Jag blev otålig så fort han upplät sin mun.” Gubben hade i sina unga dar varit över i Amerika. Det var under segelbåtarnas tid, då det tog flera veckor att komma över Atlanten. Mycket hade han att förtälja om livet bland rödskind, vilda djur, ormar och nybyggare. Rent fantastiska blevo historierna om alla orter i det stora landet och allt han sett under resan. Gubbens geo-

grafiska namnkännedom var dock mest knuten till bibliska platser, därför hände det sig ibland, när han var med på böndernas kalas, att han kunde komma med påståenden som detta: "Och under resan kom vi i närheten av Jerusalem. Jag tänkte ju att fart fram där, men kaptenen sa, att vattnet räcker inte ända fram, men så pass nära voro vi ju, så att jag såg det på avstånd."

Det är 1860-talets Borås. Borås—Herrljunga järnväg håller på att byggas, man behöver hantverkare av alla de slag till stationshus och banvaktsstugor. Det är den fruktansvärt arge ingenjör Viktorin som anställer dessa, man håller sig försiktigt på vederbörligt avstånd nere vid dörren, men gubben Petterson, som är snickare, liksom flera stycken av de andra, kliver litet längre fram på golvet för att resonera. "Håll dig vid dörren gubbe", ryter ingenjören. "Jag har vart i Amerika och jag har vart här och jag har vart där, men aldrig har jag blivit befalld till dörren förr", hinner gubben komma med myndigt och storordigt, men ingenjören ryter grön av ilska: "Ut gubbe". Någon anställning blev det inte för gubben trots han vittbefarenhet. Så kunde det hända sig på en arbetsanställningsplats för 60 år sedan.

Ingenjör Viktorin är ute på inspektionsrond. Det är en man ute från landet som tillsammans med sina söner åtagit sig att mura källare. "Vad är detta?" säger Viktorin. "Vad då?" säger vederbörande. "Det ska vara dubbel mur ifrån botten." — "Jag förstod mej ju inte bättre på" — "Riv upp det och börja med dubbel mur från botten." De plockade upp några stenar medan ingenjören stod där, men när han gått skyndade de sig att mura upp enkel mur till markytan och fylla jord intill. När ingenjören kommer tillbaka frågar de: "Är det bra nu då? — "Ja, fortsatt med det." — "Men då tjäna vi allt bra mä penga, ja å pojka", berättar mannen senare.

Hård var ingenjör Viktorin emot rallarna, men dessa tog hämnd. En gång är han ute och går mellan sliperslagren nere vid Skogsryd, mörkt är det och dimmigt. Två man, tysta som skuggor, dyker upp mellan slipershögarna och välver en lindrigt tom tjärtunna över ingenjören. Han får inte upp armarna och rätt bra med tjära rinner ned

över ansiktet. De låter honom gå och ropa länge och förmår honom ge ett heligt löfte att inte göra något åt saken innan de befriar honom ur tjärtunnan.

I enkla vadmalkläder, hemvävda och hemsyddade gick alla människor klädda, en yllehalsduk hade männen om halsen. Det var endast prästen, som var klädd i vit halsduk med öppen väst. Det har varit auktion inne i staden efter en fin och rik man. Den så kallade Hursken har inropat en frackkostym på auktionen. Han är fattig som en kyrkråtta där han sitter på det lilla torpet i hålet nedom berget, men är litet avundsam mot bönderna, som har det bättre än han. Han riktigt brinner av begär att stuka till dem, men nu är stunden kommen, ”nu ska dum få se hure långt bakom Hursken dum ska få finna sig i att stå, näste gång det blir tjänst i Brämhulta kyrka”. Dit går han skrudad i sin nyförvärvade kostym en vacker sommarsöndag. Men han blir bönhörd över förväntan, när hans vita bröst skymtar fram borta i vägkröken tror ringaren, att det är prästen som kommer och börjar på att ringa. Hursken sa också sedan ”nu ser i, nu ä ja för mer än i allihopa, vem i nönstringen vell ställa upp sina, för dä ä inte nön enda å er sum dä har prästaringt för mer än mek, å dä ser i dä vell sega mö dä”.

Hursken hade en son, som hette Fredrik, vilken efter traktens språkbruk fick heta Hurska Fredrik. Denne var en rolig prick, en mästare allting. Borstmakeri höll han på med om vintern samt gick omkring med stora bördor borstar på ryggen och sålde dessa. Om sommaren var han trädgårdsmästare, murare och snickare. Han gick på varenda auktion och fick sig ett rus. Man bjöd nämligen på brännvin på dessa då för tiden för att få folk att köpa och betala bra i fyllan och villan. Var det något skräp, som ingen annan ville ha brukade auktionisten ropa, var har vi Hurska Fredrik och Fredrik köpte skräpet och bjöd på sitt eget bud ibland allt. De tre kreditmånaderna gingo snart och det hände att länsman kom och pantade när betalningen uteblev. Kom så Godtemplarrörelsen och Fredrik blev godtemplare och steg i graderna i logen. Han höll också någon gång före-

drag för sina bröder och systrar. En gång lät det ungefär så här: ”Mina bröder och söstrar dä har påståts att jola på velka vi bor ä trinder sum ett nöstan å går runt i kring, man dä får ja löv te upplusa er um att dä ä ett påstående sum faller på egen orimlighet. Um I ger akt på ett hjul, när dä går runt ikring, allt sum fastnar på ett hjul dä far så långt te vägs sum dä nönstring kan, på likadant vis skulle dä gå, mä allt sum fins löst på jola hus å bögninger sten å bröte allt skulle dä föra te vägs långt bort i skuera ja kanske ända bort te månen så att I kan förstå hure orimmelit dä ä te å påstå att hu ä trinder. Istället förhöller dä sek på dä viset att hu ä runder sum ena pannekaka å legger stell å därför förstår I la nu mä att derfor så legger allting stel på jola, å sola hu gå runt ikring jola så att nu vet I dä mina bröder å söstrar.”

Det var en varm sommar och Fredrik var inne i stan och hjälpte till att bygga en lada åt fabrikör Sandwall. Törsten var god i värmen och öl det fingo arbetarna av den snälle fabrikören nästan så mycket de ville. Det gamla begäret vaknade hos Fredrik, och han drack öl och han drack mycket, han blev ohjälpligt berusad, så att vägen hade svårt för att räcka till den ena kvällen efter den andra, när han skulle gå hem. Vid nästa ordensmöte får Fredrik stå tillrätta härför. Fredrik upplät nu sin mun genom det stora helskägget och sade: ”Mina bröder och söstrar dä ä ju vanligt att nöer en super, super en ur glas, älle ä dä ente så?” ”Joe dä ä dä nok”, fick han till svar. Nu ljusnade Fredrik i uppsynen och sa: ”Nu ser I, ä dä på dä viset att ja har ente supet ur nöka glas, utan ja har drucket ur bötter, å då kan I la ente räkna dä för superi”. Fredrik fick överslätat sin förseelse för den gången, men på glid var han kommen, så att det gick så att om han fick en sup så ba han så innerligt gärna att få en till för att slippa halta.

Smeden Johannes Perssons far var knekt. Han tjänade för Kyklarreds rote och hette Udd. Han hade varit med i sju och tjugo fältslag och drabbningar och kommit helskinnad hem, en gång var det dock bra nära på ”då gick dä en kula gönum hattabrettet”. Knekten ligger där och har blivit sjuk. Man har kallat dit komminister Vång, ty nu

ser det allvarligt ut. Prästen kommer och hälsar. ”God dag fader Udd nu kommer jag till Er, det är inte längesedan I var hos mig.” (Udd hade varit och betalt någon avgäld till prästen.) Nu blev det en kamp för knekten och prästen av allvarligare art än sju och tjuo drabbningar och fältslag, men de vunno seger genom Herren Jesus Kristus, så vackert omtalade den gamle knektens dotterdotter detta för mig. Det var fattigt i det lilla hemmet, som ju inte längre var deras, dit skulle det snart komma en unger knekt efter den gamle, som ju varit med och vågat sitt liv för Konungen och Fäderneslandet. På golvet kröp den allra minste, han hade inga andra kläder än skjortan på sig. Men knekthustrun tog honom och svepte in honom i kjolen, när hon gick fram till sina vänner i gårdarna och omtalade sin svåra förlust. Den lille pojken hon bar i kjolen blev den duktige smeden Johannes Persson i Främgårde. Smeden Johannes var en den kraftfullaste karl man någonsin kunnat få se. Något över medellängd, när han rätade upp sig, bred över axlarna, ryggen krökt i båge, skuldrorna nedåt och framåt böjda, armarna så långa att händerna räckte nedom knäna, händerna voro stora och kraftiga som släggor. Den grova nacken var liksom ansiktet böjt nedåt, det var en ovanlig koncentration av kraft och okuvlighet över hela gestalten. Rösten kom djupt nedifrån, när han började sitt tal var det ofta med ett kraftigt brrrr, rätt så bra likt en björns brummande. Till smeddräng hade han sin bror Lorans. Denne var medelmåttig till växten, men rak och kraftig, det låg ett bistert hopbitet drag över hans ansikte, precis som på ängeln med vredes-skålen i handen i Brämhults kyrka. Kanske hade hans mor med fruktan och bävan skådat på denne, när hon bar Lorans under sitt hjärta. Hans tal var fullt av bibliska vändningar och talesätt. Hans svar på någon fråga eller tilltal började ofta med orden. ”Du sadet”. Dessa båda voro ofta av olika mening och kommo lätt i luven på varandra. Lorans var bra mycket kvickare än Johannes, ett av hans vanliga tricks mot övermakten var ett rödglödgat järn från smideshärden och då måste smeden själv brummande retirera ut på landsvägen. 50 kronor om året jämte husrum och kost var den lön som Lorans åtnjöt.

Arbetet började på sommaren ofta vid solens uppgång och höll på till nedgången. Från början hade nog lönen varit ännu lägre. Smeden tyckte nog lönen var på tok för hög, men tröstade sig med att säga, ”att jag har ju all dyngan efter honom”, men då fick smeden vara på sin vakt mot det rödglödgade järnet. Smeden var änkeman, han hade utom två barn som dött, en son, en liten dvärg, som hette Per. Smeden trodde på fullaste allvar att Per var en bortbyting. Han var väl ca 80 cm hög, i förhållande till längden mycket bred och huvudet var ovanligt stort och ansiktet runt och strålande gladlynt, riktigt som gubben i månen. Lille Per kommer en dag till smedjan och är mycket morsk och upplåter det breda gapet och säger: ”Ja skal a sta å mönsta beväring i möre”. ”Ja Gud bevara oss för bytingen”, sa smeden. Lille Per skötte hushållet åt de båda gubbarna och smorde ned sig med flott och sot, så att både händer, ansikte och kläder skeno som solen i Karlstad. Grytorna rullade han upp i spisen på en landgång av bräder förfärdigad av smeden. I fönstren hade han en hel del pelargoner, vilka han vårdade mycket väl. De trivdes bra i matoset och lorten. Lille Per råkade bli kär i en grann och stilig tös i granngården. När denna en gång fyllde år plockade Per av alla sina pelargoner, lade dem i en fyrkantig duk, fattade den i de fyra snibbarna och bar dem varligt till sin käraste, upplät sitt breda gap och sade: ”Ja skulle gå hit å gratulera dek lite grånna Albertina lella, för dä ä’la så att Du ska la bli mi, man vi får la vänta mät för far töl inte å nån barnaskrik”. Och Albertina svarade: ”Per min lelle älskling vesst ska ja bli di”. ”Straks efteråt firade Albertina sitt bröllop med en stilig yngling. Vigseln skedde i hemmet och Per var med och skulle se på bruden. Ett par pojkar förbarmar sig över honom och lyfter upp honom i jämnhöjd med den nedersta fönsterrutan, när vigseln pågick. De frågade honom. ”Va töcker du nu Per, då hu står och lovar en aen trohet?” ”Ja nok ä dä påkostane”, sa Per. Det var en mycket rolig trio dessa, smeden, Lorans och Per på väg till och ifrån kyrkan, smeden såsom i djup begrundan, Lorans i ansiktet som ängeln med vredes-skålen och så den lille Per försökande att med sina korta ben ta lika

långa kliv som de fullväxta. Vid sina besök i staden tog sig smeden oftast rätt väl till bästa av öl och brännvin. När han då gick hem, upplevde han i fyllefantasien gamla tider, då smedgesäller och andra voro i de vildaste slagsmål och han kunde då ryta av sina lungors fulla kraft: "Brrr mej skrämmer Ni inte, nej inte så länge det finns stenar i stenmurarna vid vägen skrämmer ni mej". Några nyheter tålde han inte alls, långt efter det fanns hästskor och hästskosöm och broddar att köpa, smidde han dessa för hand. Men det gick ofta såsom han sade. "Jag tänkte det skulle bli hästskosöm, men jag tror att det blir hjulspikar avet, och jag tänkte smida en lie, men jag tror det blir en hacka." När han fick se den första handstickningsmaskinen var han nog mycket imponerad av densamma, men detta dolde han med värdighet och sade. "Hade det varit i mina unga dagar hade jag nog trott mig till att göra en sådan där, men det hade ju förstås blivit litet grövre dimensioner, ja gjorde låsar som var mycket konstigare på den tiden jag gick i lära, ty jag vill säga att vi fingo verkligen lära oss något på den tiden." Men kraftproven stodo dock i mycket högre kurs hos den gamle smeden än finsmidet. Att lyfta den stora släggan på rak arm var ett lekverk för honom, och om det kom en bonddräng, som kunde det, ansåg han denne nästan som en jämlike. På början av 80-talet blev smeden liksom andra gubbar i socknen godtemplare och verkade ivrigt för nykterhet och goodtempleri, men sin broder Lorans kunde han inte få därann varken med lock eller pock. Då tog han ironien till hjälp och sade då de stodo i smedjan tillsammans med några kunder. "Han är för snål att erlægga inträdesavgiften det nötet." Men nu tog det eld i Lorans. Han gick fram och knöt sin näve över smidesstället talade och sade: "Goodtemplare det blir jag aldrig, men super gör jag efter denna dag inte, ty jag har sagt det". Lorans höll sitt ord sin återstående livstid, frestades han, så sade han: "Jag har sagt det", och så var det inte mer med den saken, men smeden själv tröttande snart på goodtemplarmöten och kaffe-slabb och började åter ta en tår på tand. "Tu se dä ä en dröck för karar dä." Det hände sig att smeden blev sjuk. Det gick bra långt på

den tiden, innan man anlätade läkare. Men nu blev smeden så häftigt sjuk att man hämtade doktor Charles. Denne fann tillståndet allvarligt och sade för sig, vad som varit bra här det hade varit ett ordentligt svettbad, men det går ju inte för sig. Smedens bror, en skräddare, som hämtat doktorn fick order: ”Ta och köp medicin på detta receptet och låt honom ta in och kom sedan in till mig och låt mig veta hur det står till.” Det dröjde inte länge innan skräddaren infann sig och sade. ”Nu ska ja hälsa ifrå bror min tu nu ä han bleen fresker.” ”Då gjorde ju medicin nytta”, sa doktorn, men skräddaren sade, ”Medoksin den behövden ju alri ta å för han gjorde som docktorn sa han tok sek ett svättba”. ”Hur bar ni er åt då”, sa doktorn. ”Jo han tok sek ena öks å geck te skogen å hoggde så han ble völ igenomsvätter å sina gecken in å lae sek i sänga å bädda ner sek å dan därpå va han fresker”, sa skräddaren. Och doktorn ömsom grät och skrattade, när han tänkte på detta fattiga, härdade folk för vilka det dock alltid stod främst att: Vörda Gud och tjäna Konungen.

UR CARL ÖMANS ANTECKNINGAR

RED. AV

INGEGÄRD VALLIN

Här publiceras några utdrag ur Carl Ömans anteckningar. Med sin vackra handstil hade han fyllt sidorna i många anteckningsböcker med minnen och uppgifter från hemtrakten, framförallt Kärråkra. Han har samlat uppgifter från gamla sockenbor och var också själv en god traditionsbärare. Ett levande intresse för sin hembygd, dess historia och minnen kom Carl Öman att samla och anteckna allt som kunde ha värde för framtiden.

HUR FOLKET BODDE I KÄRRÅKRA

Här finns inga hus från 1700-talet ej heller någon teckning av sådana — men en brandstadga från 1774 talar något om det i följande ordalag:

”Till att förekomma olyckliga händelser genom eldsvådor: Mot ansenligt vite tillhålles en och var som äger hus för nära stående vid varandra, att vid ombyggnad utflyttas, såsom ock vilka med sin höjd gå över skorsten. Utan att mangårdshusen hädan efter byggas med jämna tak vid vite av 10 daler silfversmynt.”

Härav framgår att den gamla typen av bostadshus som vi nu får skåda vid våra museer, med olika höga tak, var allmän här och försvunno endast efter hand som ombygge erfordrades och det tog nog en god tid in på 1800-talet.

I en brandstadga upprättad 1823 för Kärråkra socken och Döve by, stadgas hur ett bostadshus på 1/4 mantal skulle byggas av brandbolaget i fall det skulle av vådeld bränna.

”En stuga 22 aln lång 10 aln bred 3 aln på knut vilka avskiljas med mellanväggar efter ortens mest vanliga bruk — samt bör hava spis och bakugn. Tredingstak m. m. vad till inredningen hörer.”

Till gården skulle dessutom höra ”En sädes bod 10 aln lång 8 bred 2¹/₂ på knut med dörr och teljde.”

”Ladugård 25 aln lång, 11 bred, 5 hög på knut vilken indelas i 2 lador, 1 loge, 1 fähus och 1 stall. Måtten räknas invändigt.”

Dessa uppgifter voro det normala för 1/4 mantal och för större eller mindre hemman skedde jämkningar.

I den sistnämnda brandstadgans räkenskapsbok som finnes i behåll, finnes infört böter för brister på husen såsom eldfarliga. Torvtaken voro ofta bristfälliga på manbyggnader och brygghus.

Spåntak förekommo som mossbelupits. De skulle slopas eller rengöras från mossan som ansågs eldfarlig. Det är troligt att tegeltak även fanns på sina ställen, men då de ej voro eldfarliga behövde de ej nämnas.

Vid skiftet i Ojelunda 1863 beskrevos samtliga då varande hus på gårdarne. Den äldsta mangårdsbyggnaden ägdes av Anders Johanson i Storegården och beskrives vara gammal men i brukbart skick uppförd 1796 i en våning, brädfodrad och täckt med spån, 44 fot lång, 26 fot bred, och 7 fot hög innehållande stuga, kök, förstuga och 2 framkamrar, med spis och bakugn i stugan och spis i köket. Å övre botten är endast en låg vind. Under ena framkammaren är en källare 7 fot lång, 6 fot bred och 4 fot hög — 6 fönster och 6 dörrar är det i denna byggnad.

På Tomten i Ojelunda uppfördes en manbyggnad 1810 av gran-timmer, brädfodrad och täckt med tegel på bräder och spån, 50 fot lång, 20 fot bred och 11 fot hög. Innehållande å nedre botten stuga, kök, förstuga, skafferi inom köket och ett nattstugurum till höger i förstugan, utan eldstad. I stugan är spis och bakugn i köket. Väggar-na i stugan äro tapetserade och i nattstugan och köket kalkslagna.

Å övre botten är en vind och tvenne klädesloft — 9 fönster och 9 dörrar i denna byggnad.



Carl Öman vid runstenen i Rävicke, Bengts-
gården, Möne sn.

I Brogården byggdes 1836 2 st. mangårdsbyggnader båda voro 42 fot långa och 19 fot breda, men höjden var olika. Lars Bengtssons 9 fot hög, Petter Bengtssons 12 fot. Indelningen av rum var lika, nämligen: Stuga, förstuga, kök och förstugukammare. I stugan är spis och bakugn, samt spis i köket. Väggarna i stugan kalkslagna och målade. Å övre botten är vind och klädloft.

I Måns Mannerfeldts bok "Västgötavägar" sidan 75 framhålles en betydelsefull vinterväg mellan Falbygden och Sjuhäradsbygden vilken till sin betydelse upphörde omkring 1860 då Västergötlands järnvägar kommo till, men användes i mindre skala till mossarna blevo torr-

lagda då den upphörde. ”Den utgick från trakten av Luttra och förde vidare över Mönarps och Replångs mossar genom Kärråkra och Möne socknar i dalgången öster om Hof förbi Hällstad, Snugge ned till sjön Mogden och vidare Viskadalen fram till Öresjö och Borås.

På denna vinterväg transporterades ännu under 1700- och första hälften av 1800-talet Falbygdens spannmål till Sjuhäradsbygden.”

I anslutning till dessa uppgifter må här anföras något närmare om vägens sträckning samt ett par små historier som stå i visst sammanhang med vägen.

En förutsättning för denna vägs användande var att isarne voro bärkraftiga. Då hade den sin stora betydelse däri att man kunde taga större lass och göra resan på kortare tid enär den var genare över de isbelagda vattendragen.

Ifrån Replången gick den över hårdmarken i närheten av Döve gamla kyrka och över åt Bondarp, där den kom på Åkärra vidare över ”långa mosse” öster om Kärråkra kyrka till hemmanet Sjö, sedan fick man färdas landsvägen genom S. Vånga till Rävicke i Möne der man kom på de mader som gå öster om Hof o. s. v.

En person berättade för mig som varit med på slätterarbete i Bondarp, då de slog på en äng som den gamla vintervägen gått över, så hade mitt i ett smalt pass växt upp en vidjebuske. Ägaren Karlsson som mindes vägen sade då: Hade jag alla de korn- och råglass som gått här, där den busken växer, vore jag miljonär.

Josef Magnusson i Sjö, f. 1855, berättade huru han som barn mindes huru färdefolk på vintervägen höllo till där. En del för rastning, under långresan — och en del för nattkvarter.

En gammal historia som syftar på den gamla vintervägen är följande: Det var en gång en rad med långväga resande som foro förbi Kärråkra kyrka. Den som körde före skulle hetat Håka. När han var kommen mitt för kyrkan stanna han och ropa bort åt raden: hvad heter denna kyrka? Den siste i raden hörde ej vad han frågade, utan ropade: Kör Håka! Jaså, Köråka, sade de i raden som hörde på och sen fick kyrkan heta så.

Historien torde kommit till genom ett försök att förklara det svårtydda sockennamnet och får tillskrivas diktens område.

Jag minnes endast en gång i mitt föräldrahem Hægryda, då de vid en resa från en februarimarken i Falköping reste den gamla vintervägen hem. Det var omkring 1879. Bort reste de landsvägen, men på ”marken” hade hörts att det gick att köra vintervägen över mossarne, som voro isbelagda. Det var en mycket genare och jämnare väg. Jag var då 9 år gammal och tyckte det var konstigt att se dem komma ner ifrån markavägen, när de kommo från stan.

Utdikningen började vid den tiden och de fina isarnas tid var förbi och den gamla vintervägen med dem.

En sägen som nog har fakta för sig, är att den sandsten som kyrkan är byggd av, är fraktad på isen från någon plats i Skaraborgs län.

Det berättas att dessa resor gjordes i större sällskap och att åtgången av ”spännetankar” var stor. De gamle berättade att Hægrydsbornas anslutning till den s. k. vintervägen gick över Alekaga mader — Fäbre o. s. v.

Nu kunde hända att ibland milda vintrar inträffade. Då fanns det intet annat råd än att taga landsvägen. Då kunde Öjelundaborna allt ibland bliva överhopade av resande som ville ha nattkvarter. De som reste ofta, hade vanligen sitt bestämda ställe eller gård och kommo då och då.

En liten historia är berättad för mig från ett sådant tillfälle, må den få komma med här.

Kristina Nilsson i Brogården Öjelunda berättade följande efter sin mor, om ett tillfälle på 1840-talet då de hade ett par färdekarlar till nattgäster i Brogården. De begärde att få kokat gröt till kvällsvarden. Detta bifölls och mor satte på grytan samt saltade i vattnet. De sutto vid spisen och sågo på. Då sade den ene: Nu salta allt mor för lite! Å — det tror jag inte, sa hon. — Men under det hon gjorde annat medan vattnet värmdes, kom hon att tänka på att han kanske hade rätt ändå. Det kändes svårt att vidgå, det han skulle vara slugare än hon, varför hon beslöt sig för att om möjligt smyga dit lite mer salt,

utan att de märkte det — då hon var så övervakad. Men detta lyckades på så sätt att hon lade lite salt i ena handen hon skulle vispa med, vilket hon under vispningen så lät falla ned i grytan utan att någon märkte det. Knepet lyckades. Äran var räddad. Att kvinnans list övergår mannens förstånd besannades även vid detta lilla tillfälle.

Kanalväg mellan Falköping—Borås har det en gång varit förslag på. Det var innan järnvägarna börja byggas. De gamle berättade, att på 1840-talet gick här ingenjörer, som hade i uppdrag att göra upp ett förslag till densamma, följande i huvudsak den gamla vintervägens vattendrag. Men så började järnvägar att byggas och förslaget fick förfalla.

BUDKAVLENS GÅNG I KÄRRÅKRA

Budkavlen skulle utgå från en bestämd gård och sedan löpa i en föreskriven ordning över socknen. Det var gamla tiders kungörelse i viktiga ärenden.

Denna ordningsföljd bibehölls ända in på 1900-talet i de fall då socknen beslutat att utföra vissa mans- eller kördagsverken för kyrka, skola, eller kommun. Men i den mån som allmänna arbeten värdesattes i penningar och utfördes mot kontant betalning av skattemedel så upphörde detta.

Den gamla sockengången var denna:

Sjö — Stommen — Mickelsgården — Kåckahemmet — Rygårde — Häggryda Övergården—Häggryda Nedergården—Boarp—Vivarred—Skogen Lilla—Skogen Stora—Smedstomten—Ulvsered—Öjelunda Baggården—Lundstorp—Trädet— Korsgårde — Brogården—Tomten och Storegården för att sedan åter börja i Sjö.

Claes Öman, född 1855, brättar sig minnas att i Häggryda hade de en kavel som gick emellan bönderna i byalaget och den som innehade kaveln var skyldig att lura hälgdagsmål på lördagarne.

Detta bruk nedlades på 1860-talet då den gamla byförordningen upphörde såsom obehörlig efter det byn skiftats.

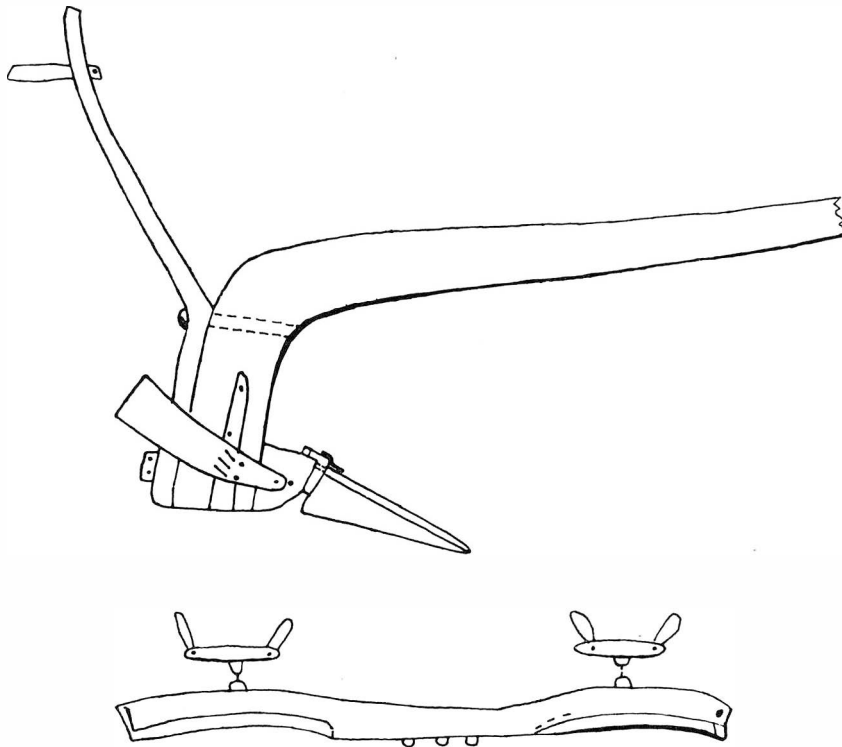

”Bågakrok” eller ”stångkrok” samt oxok.

BRUKSREDSKAP

De av ålder här förekommande bruksredskapen undgingo ingen nämnvärd förändring förrän på senare hälften av 1800-talet, då en del nyare redskap infördes och trängde efter hand ut de gamla av primitivare slag. Man redde sig med lite, billiga voro de i anskaffning, enär bonden i de flesta fall tillverkade dem själv.

”Bågakroken” även kallad ”stångkrok” (för ox-öken) var det viktigaste. Med detta redskap skulle den brukade jorden överfaras tre gånger om året, en gång på hösten, kallas ”hösta” första gången på våren kallades ”tvära” enär en då körde fårorna tvärsöver de som

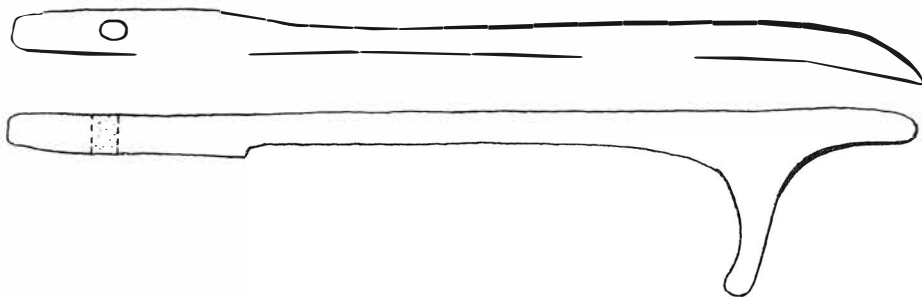

Krokstötta av ek, mossfynd. Längd ca 75 cm.

körts på hösten. Andra gången var mullningen då säden var sådd, då man skulle köra grundare men tätare fåror för att säden skulle ha lätt för att komma upp.

För att få sig en bågakrok höll man noga reda på var ett kroksbåg växte och passa på att hugga det då det nått lämplig storlek och styrka. Det skulle vara av björk för att hålla. På detta sattes så en "vise" med järnbill samt de s. k. krokären, vilka skulle hava en särskild växtform för att duga göra fårorna lagom breda när man körde krok, så till sist "krokstötta" för att styra med.

Enhetskroken var en krok med kortare båg och "skackel" för att dragas av en häst eller oxe.

En krokstötta av ek, hittades år 1925 vid dikning i en mosse, ligande på en flat sten i dikets botten i välbehållet skick. Den torde ha en oerhört hög ålder när man betänker det djup den låg på samt den enkla formen: ett stycke och rundt hål för visen. Upphittaren var Karl Jacobson, Vintorp i Börstigs socken. Stötta skall nu förvaras på Falköpings museum har det berättats.

När man såg den gamla stötta som synes mycket använd och sliten och tänker tillbaka på den tid, då den en gång flöt ut på det vatten som burit henne till sin fyndplats, där den sjunkit och blivit överväxt med det djupa jordlagret så förstår man vilken tid som gått sedan en bonde täljde den.

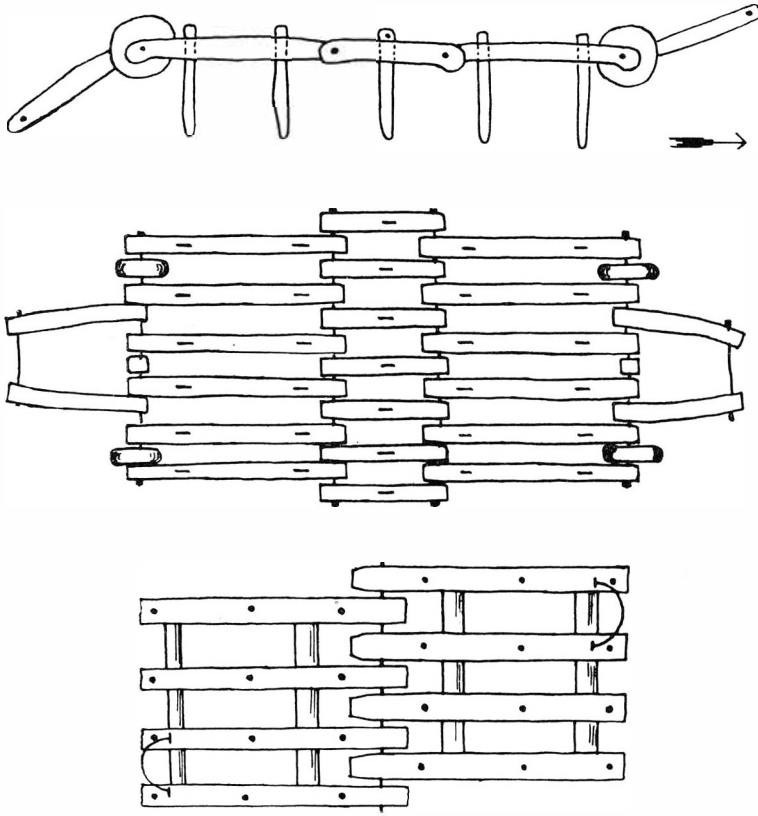

Pälsharv och skackharv.

Pälsharven: En typ av uråldrigt slag, som finns i varje gård och nyttjades allmänt på de steniga åkrarne att harva igen krokfårorna med. Den kunde vara helt av trä, även de genomlöpande "svegarne", men svegarna voro för det mesta av järn på 1870—80-talet.

Harven hade en "trilla" i vart hörne som gjorde att den lätt krängde sig över de lägre stenarna utan att hugga emot.

Det var de steniga åkrarna som höll den kvar till på 1880-talet då nyare typer med järntinnar trängde ut den, dessa senare voro kraftigare i sitt arbete mot ogräsen.

Pälsharven bestod av 12 långa och 7 korta ”bränder”, 4 ”kindben” och 4 ”svegar” som höll ihop bränderna och 31 ”tenne”.

Bränderna vanligen av björk och tenna av ek. Svegarna kunde vara av trä eller järn allt efter bondens välstånd.

Skackharven: Med 24 järntennar kom den i bruk här i Kärråkra på 1860-talet då något mer mossodling påbörjades. Det var så att efter lantmäteriet på 1860-talet så grävdes det så kallade stordiket (vattnet hade förut ingen fåra utan klämde sig fram över ytan). Diket gjorde att de högst belägna maderna kunde spadvändas, och harvas på köle om våren. Man dikade små tegar som vanligen voro 6 famnar breda. Konstgödsel fanns ej utan man gödslade med aska, även försökte man med bränning.

Man hade skumplogar som sköts för bröstet och kunde på så sätt skära av en tunn skiva. Den fick ligga och torka till fram på sommaren, då det tändes på.

Det tillgick så att man tog en kärve halm som tändes eld i, varefter man sprang med den över området, då det fattade eld i den torra torvjorden. Sen fick man se till att elden inte sprang över på annans mark. Det kunde vara riskigt om det började blåsa, då bränningen pågick och den kunde vara i flera dagar.

Sylharven: Kom 1870 i bruk en tid, och skulle vara så bra för att rensa bort ”kvecker” med. Den hade framåtböjda tennar, på dessa hängde ”kveckerna” sig och drogos upp åt ytan för att sedan rakas ihop och köras bort eller även ligga kvar på åkern och dö i solskenet. Men den blev inte allmän och övergavs snart.

Gåsharven: Kom på modet 1875. Den skulle vara bra att mylla med, det gick fortare än med kroken — men där som var stenigt var det inte bra med den.

Fjäderharven: Kom 1901 de första voro 9 pennaharver ej ställbara. De trängde ut gåsharven till myllning. Sedan kom den ställbara fjäderharven och trängde ut denna på 1920-talet.

Wälten eller bulten som är det vanliga namnet började användas

på 1840—50-talet här i Kärråkra. Det sades att efter bultning velle ogräset mera frodas.

Den förste som hade bult i Överbyn var Håkan Svensson i Brogården. De fyra brogårdsbarna hade en bult ihop.

Plogen: En stor händelse på 1840-talet diskuterades ivrigt på Kärråkra kyrkogård medan man väntade på prästen. Det berättades att Bengtsson i Ryagärdet hade köpt en plog och hade plöjt med den — något ovanligt som gjorde att gubbarna skakade betänksamt på huvudet med tvivel på att det kan bli någon gröe efter sådan brukning, annat än lort.

Bengtsson bodde i Ryagärde 1830—1855.

Plogen blev inte allmän här förrän på 1880-talet då mossarna blivit kanaliserade.

På 1870-talet då klöver började odlas blevo plogar nödvändiga — men det var inte allmänt. De som hade plog, vanligen tröplog plöjde åt dem eller lånade till dem som ingen hade.

De första som sådde igen åkrar med klöver och timotej här i Kärråkra voro Börje Andreasson och Sven Andersson i Skogen. Folket här undrade hur de skulle bära sig åt för att bryta upp vallen — men de rådde med att själva ändra om en krokbill så det skulle gått berättas det.

Plogägare omkring 1875 voro Johan Johanson i Häggryda, Andreas Svensson i Boarp och Johannes Nilsson i Brogården.

De första plogarna voro s. k. tröplogar på vilka endast billen och vändskivan voro av järn och stål, samt en järnstång som satt utmed träåsen fram till dragreglering som även var av järn.

Lien: Ett välkänt men viktigt redskap för de tuviga ängarnas skörd. Det var en konst att föra lien som inte var alla förunnat att kunna lära. Det fordrades medfödda anlag för att bli en god slättare.

Först skulle lien och ”orvet” hava lämpliga dimensioner och så var det noga med att den var lagom kramt påbunden samt lagom jordvändig och så ett gott bett i den.

Lika viktigt var det att kunna bryna väl, d. v. s. föra brynstenen

efter alla konstens regler för att få fram en skarp egg, som sedan ströks med "vispestickan" som var av ek. Var detta riktigt utfört så tog lien den torra renen när den fördes över en sådan.

Ännu har lien en uppgift att fylla fast i mindre grad än vad som var fallet innan slåttermaskinen kom. Där inte maskin kan gå fram, där går lien fram.

Skäran: Ett redskap som nu är alldeles avskaffat. Man finner dem nästan i varje gård undanlagda i någon vrå. Slitna är de — de har varit mycket med synes det.

De voro i bruk tills på 1850-talet, då mäjelien kom i bruk.

Före landtmäteriet omkring 1860 så voro i allmänhet åkrarna mycket steniga här på orten, och för att kunna väl insamla den ofta ringa säd som fanns att tillgå sparades ingen möda. Det finns exempel på att det fanns dem som "röste" d. v. s. drog upp säden med rötterna för att inget skulle förfaras. Så gjorde skraddaren på Ängaslätt under Brogården.

Slåttermaskin: Den förste som köpte slåttermaskin här i Kärråkra var bonden Joh. Persson i Ojelunda Storegården. Detta hände 1899. Vid samma tillfälle köpte han även en hästräfsa.

Bönderna omkring tyckte det var väl storvulet med så dyrbara maskiner på ej större hemman, och det hade av ålder gått att reda sig ändå, så de funderade om det var någon idé med detta. Men efter hand som de sågo fördelen med desamma så började flera att köpa och efter 10—15 år var dessa maskiner allmänt i bruk i socknen.

TIDERÄKNINGEN

Vi som leva under denna tid, förstå bra lite vad som våra förfäder fingo ha för omsorg med tideräkningen. Sammanbonaden fordrade vissa dagar som på förhand kunde bestämmas. De fyra årstiderna voro viktiga för jordbruket. Dessa voro indelade i veckor trettingar — 13 veckor och det gällde att hålla reda på veckorna.

När kyrkorna kommo till, så övertogo i stort sett prästerna denna

omsorg genom mässornas hållande vilket med kyrkklockornas hjälp kunde tillkännagivas.

Men hur de klarade sig förut, kan vi få en liten föreställning om, då vi studerar den gamla byförordningen här i Kärråkra som stadgar:

”Samtliga Bymän öfverenskomma att taga helgmål om lördagarna kl. 4 em. då blåsning sker genom lurar. En lur i Öjelunda (socken) och en i Boarp o. s. v.”

Att på så sätt kungöra veckans sista dag torde varit ett uråldrigt bruk som levt kvar här och der på landsbygden. Lurningen fortgick här i Kärråkra till 1863 då byarna skiftades.

De gamla som minnas den tiden berättar:

I Öjelunda skedde lurningen från ”Högen” och förutom Boarp hade de en i Häggryda. Bestyret med lurningen gick i tur och ordning grannarna emellan och med luren följde en fyrkantig kavel varå skars en skåra ”skul” för var dag som den innehades.

Genom att kontrollen så fördes från flera ställen inom byalaget kunde ej gärna något fel uppstå i veckoräkningen.

En kunde vara frestad tro att benämningen ”lördag” har sin upprinnelse i ordet luredag.

Johan Larsson i Häggryda berättar (1941) att han minns luren. Den var cirka 2½ aln lång och av trä, lindad med näver. Vi några pojkar fingo ha den att leka med och gjorde så sönder den i början på 1870-talet (meddel. av J. Larsson f. 1861).

Tidsbenämningen på dagen gällde närmast måltiderna och voro vanligast följande:

Foglabit	kl. 4 à 5 f. m.
Frukost	8 f. m.
Middag (Dagel)	12 f. m.
Aftonvard	4 e. m.
Kväll	8 e. m.

(Foglabit förekom endast då arbetet började tidigare än vanligt såsom i slätter och vid tröskning.) Var det något som närmare skulle bestämmas fick man placera in dem mellan dessa hållpunkter efter

gehör. Innan uren blevo allmänna så var det efter solen man räknade. Varje hem hade sitt solmärke, för middagstiden, en skugga eller solstråle skulle falla på viss plats.

Det är intressant att läsa en klagoskrift som kyrkoherden i Ulricehamn sände Domkapitlet 1706 över stadsbornas sätt att bevista gudstjänsterna. Kyrkoherdens namn är Isak Brockenius född i Härja 1632 död i Ulricehamn 1713. Klagoskriften lyder så:

”I staden äro sällsamma huvuden, somliga vilja hava gudstjänst bittida, somliga senare, allt som de qvalificerade att uppstå och havt gillen till. Jag bekänner att jag många gånger får sitta i kyrkan och vänta innan de äro mornade och komma tillsammans. Är och för prosten mäktta ogint rätta sig efter deras klocka som kan slå 10, när hon bör slå 8, och kanske 12 innan det dagas.

Jag som över 40 års tjenst i predikoämbetet vet väl rätta tiden, och om änskönt ingen klocka finnes, så har jag den i huvudet, derefter man sig på landsbygden mäst rätter och sockenmännen äro därmed benöjda.”

MANS DRÄKTEN

Den äldre dräkten gagnades här i Kärråkra allmänt i början på 1800-talet, och bestod av en lång rock som räckte ned till vaderna. Den var vanligast s. k. skörtrock men kunde även vara helrock och hakades igen med ”husker” och hakar, kragen var ståndkrage.

I stället för rock gagnades även ”stortröja” den räckte inte längre än till byxlinet.

Västar gagnades och var vanligen i rutade mönster med bjärta färger även av silke.

Byxorna voro knäbyxor som uppehölls medelst ett lin i övre kanten som krokades åt hårt över höfterna. De hade en lämm bak och en fram med sprund i sidorna. Byxorna slutade strax nedom knät, där de knäpptes åt vanligen med tre stycken knappar på yttersidan.

Strumporna kunde vara svarta eller vita och räckte upp till knät

och uppehöllos med band som då det skulle vara fint hade små bollar eller tofsar som knötos åt utsidan.

Till dräkten hörde låga skor med spänne samt hög hatt och käpp av spanskrör.

Om halsen var det "Vitlinne" en vit mjuk krage som knöts med band i nacken — för hakan var urklippt en fördjupning. Ett silkeskläde knöts så runtomkring kragen.

Om vintern hörde också snösockor till dräkten. Dessa gingo ned på vristen med en tunga. De kunde räcka ända upp till knät och knäpptes på yttersidan.

Den förste som här i Kärråkra klädde sig i långbyxor var klockare Börje Håkanssons son Lars Börjesson. Det var omkring 1832, denne hade plats uti Rångedala pastorat "tjäna i utbögd" som det här kallas, där hade det nya modet redan trängt fram, ty när han kom hem för att hälsa på, så var han klädd i långbyxor. Detta förargade hans fader så att han yttrade: "Har jag inga sax att klippa av dem med så skall jag taga en yxa och hugga å dem". Men detta hot fick nog falla bort, ty vid samma tid inflyttade från Småland en familj till Kärråkra vars tvenne söner voro klädda i långbyxor, och sen började seden antagas av fler och fler. De som först bröto mot den gamla seden kallades "Långbyxeherra".

Den gamla klädedräkten avlades allt mer och mer och på 1860-talet fanns här i trakten endast två gamlingar som behöll den. Det var Måns på Borgstena i S. Vånga och här i Kärråkra Ander Persson i Lundstorp. Den senare till sin död 1877.

KVINNODRÄKTEN

Sara Viberg, född 1841, berättar:

Mor hade i vardagslag på huvudet en vit ylleduk. Skulle hon gå bort i ärende till främmande ställen tog hon på sig en grön sådan. Till kyrkan använde hon än en grön än en röd sådan ylleduk.

Vi barn hade hemvävda huvudkläden med mörk botten, randade

med blått och vitt. Mor hade ock styvmössa under huvudduken när hon skulle gå bort. En svart och en blå ägde hon. Huvudklädet knöts under hakan. Över pannan formades det till en spetsvinklig upphöjning.

De gamla hade inte skelat hår (kanske någon kunde ha det men mor var troende och levde efter gamla världen) utan det var uppknutet och hölls fast med en bindel som utgjordes av ett 2 tums brett band som lades över hårfästet över pannan, med smala band i ändarna som knöts i nacken.

Vid begravning, Böndagar, Långfredag och nattvardsgång, var dräkten följande: kortkofta, svart kjortel, vita förkläden och vita huvuddukar.

Om vintern: Kolt av tjockt tyg som räckte ett kvarter från marken och var åtsittande med tre sömmar på ryggen och hakades fram.

Så kallade barpälsar användes också men ej till kyrkan.

Fru Ida Svensson berättar:

Mor hade mössor av siden, bruna och blå som voro utsydda med blommor.

Kyrkdräkten vid vackert väder under sommaren var i början på 1800-talet förutom den vanliga kjolen, kyrksärken av vitt fint linne vars ärmar gingo ända fram till handen och hade handlinning som på en skjorta som knöts med vidfästade band. På handlinningen var det röda ränder.

Livstycket var av lika färg, kjolen hakades utanpå detta. Vita strumpor skor med spänne avslutade dräkten nedåt.

Om vintern: Kolt av vadmal nästan så vid som kjolen. Yllekläde på huvudet. Mössa under då också. Klädet knutet under hakan.

Hårströck (hårband) lika med det Sara berättar.

På 1860—70-talet var den kvinnliga allmogens huvudbonad: I vardagslag fyrkantiga huvudklän av bomull. Vanligast vävda med röd botten och vita ränder i rutor. De vävdes med fransar lika för gammal och ung.

Då man gick till kyrkan användes mörkare kläden rutat med blå-

silkesränder. Sedan tillkom det finare silkeskläder och silkesschal med långa fransar.

Vid begravning gagnades stora vita dukar som hängde långt ned på ryggen. De voro stärkta för att föra sig. De buros av de sörjande en längre tid efter begravningen, lika så de vita förklädena (Fru Lovisa Håkansson berättar att när hennes fader dog 1879 så gingo de med vita huvudkläden och förkläden ett helt år.) Detta bruk upphörde omkring 1880 då det vita förklädet ersattes med svart sidenkläde som var försett med en bred krans av svart sorgcrepe. Det vita förklädet utbyttes med ett av svart moiré.

När flickorna läste sig fram (konfirmation) voro de även klädda i vita förkläden och dukar. Detta bruk upphörde med årgången 1888 då sidendukar trädde i stället.

Håret flätades vanligen i två flätor med mittskel, flätorna voro uppsatta på olika sätt.

Krinolinen kom på 1860-talet och varade omkring 10 år.

En sed med vita panneklä vid djup sorg, brukades av kvinnorna här 1865, dock ej allmänt.

Damhatten började 1882 att göra sitt intåg här i Kärråkra. Den första som klädde sig i hatt var en nyutlärd barnmorska, fru Karolina Velander. Hon var en ung folkskollärareänka och vistades en tid i sitt föräldrahem Stommen.

Som nummer två började härvarande folkskollärare Lidéns fru 1886, men allmogen tog ej upp modet förrän i början på 1900-talet. De yngre först, de äldre sedan.

Om det motstånd denna nymodighet mötte berättas följande: Då fru Velander första gången gjorde besök i sitt hem Stommen, Kärråkra, iförd hatt, gick hon att möta sin fader som arbetade ute på gården. Men då han fick se sin dotter komma honom till mötes iförd hatt blev han så ledsen (han var mycket gudfruktig) att han drog ned sin mössa för ögonen för att slippa se henne. Det räknades nämligen för ett stort högmod att klä sig i hatt.

*

Byordningen från Kärråkra socken, som omtalas av Carl Öman, finns i avskrift på Borås museum och återges här:

BYFÖRORDNING

Upprättad År 1826.

Med Öfre Öjelunda By, Häggryda, Boarp och Wifvared
i Kärråkra socken.

År 1826 den 3:dje Juni Sammanträdde samterlige Hemmansägara uti öfvre Öjelunda By, Häggryda, Boarp och Wifvared och överenskommo om en Ny Buförordning af följande innehåll Neml:

1:o. Om våren sammanträda samterliga jordägare och Förrätta jerdsg:syn å alla jerdsgårdar och stenmurar omkring utmarken, och Tåar då vid samma tillfälle öfverenskoma När Creaturen skola af Hjerdet utkörras, till hvilket sammanträde Älderman skall gifva bud i Rättan tid Till Hvarje Heman. Treddas Någon att Bevista Nemde sammanträde, Plikte hvarje jordägare 8 s. B:co.

2:o. Om vårtiden När kjälen går ur jorden skola alla svinen ijenom Byelaget vara Ringade och framdeles Ringade tills jorden åter kjälad varder Den Häruti Brister Plikte hvarje jordägare 4 s. B:co dessutom ärsätte skadan och Plikte efter Lag.

3:o. Inga Hästar oxar eller kor vare tillåtet att tjudra om somartiden ifrån jerdet Rengöres längre än till olofsmässe den som Här emot Bruter Plikte för Hvarje gång 8 s. B:co och det På egne ägor, men jordägarne varder tillåtet att tjudra 2:ne får eller i dess ställe en kalf som förut sagt är men skola oförmodat Hända att något af desse kreatur Löstkomer Plikte för Hvarje gång 3 s. B:co.

4:o. Ingen varder Tillåtit att Löst släppa Något slags Creatur innan älderman Har gjort sig underrättad Om Hvar och en inbergning då är det äldermannens skyldighet att gifva samterlige Bumän till känna Då Lösgifning sker den Heruti felar och Brister och Påsläper annor mans säd Plikte för hvar Kreatur 6 s. B:co ärsätte skadan eftermäter Manna ordom.

5:o. Skule Hända att Några Kreatur komma utur äng eller Beteshage eller utur Hvad Tängsel som Hälst Plikte för hvart kreatur 2 s. B:co och ärsätte skadan som derigenom sker. Likaledes Ansvar jordegaren för sine underhafvande Torpare soldater och undantagsjon för Både skadans och Pliktens ärläggande.

6:o. Den som Beträdes görra sig vägar eller gå Eller Körra öfver annor mans Hafrelagd Åker Plikte Hvarje gång 8 s. B:co.

7:o. När jerdsg:s sun för Rättas fördelar sig Buelaget i 2:ne Delar Öjelunda Wifvared och Backen förrättar sun i utre Delen och öfre delen för Rättas den af Boarp och Häggruds Hemmansägare Hvarvid ålderman är närvarande På det ena stället och Bisettara På det andra stället hvarvid noga Antekning å felaktigheterna å Hjerdesg:darna iaktages samt vid för Rättnings slut samman träda Begge sune Rätterna Hoss ålderman eller Hvar Han dertillställer. Utänmes den som ej Förbättratt och Lagat sine Hjerdesg:dar till 2:dra suneförrättningen Plikte för Hvarje Bristfälighet 8 Rs B:co för Hvarje oduglig famn då hela stöket är casserat Plikte 4 rs B:co.

8:o. De som har så kallad Nuläns jord och Gamla Lycker får körras med krok och Harf inan det Blir Löst släpt men på Åkerjerdet får ej kjöras med krok inan det Blir Löstgifvet den dermed Beträdes Böter 1 Rs B:co Men Trädesjord och så mökett en Hvar vill så Larsmässeråg på äger Han köra upp Hvad stubb som Hälst i Hjerdet.

9:o. Samterlige Buemän öfverenskommo att Taga Helgdagsmål om Lördagarne Kl 4 em då Blåsning sker genom Lurar 1 Lur i Öjelunda och En i Boarp arbett upphör endast med Slående och Rakande samt skärande den Heremot Bruter Plikte för Hvarje Person 6 s. B:co.

10:o. Alla Böter efter denna Buförordning upptages och förvaras i en Cassa hoss Ålderman då det af Honom uppskrifves och Längd upprättar samt Redovisas Böterne eller Panterne uttager Ålderman jemte Bisettara för Rätta utmätning och Panten förvar taga Till dess inbergad Blir Då Panterne genom augtion försäljas Till Böternes fäl-lande.

11:o. Skole Någon vare så obetänkt samt mottevillig vid Pantens

uttagande och Pant ej vilja godvilligt Lämna Skall den Brottslige är-
lägga Dubbel Bot.

12:0. Bisettare Lude sin ålderman vid 16 s. B:co Bot.

13:0. Till ålderman är Lars Johansson i Trädet samt till Bisettare
Johannes Jansson i Häggryda och Petter Hinricson På Backen inne-
varande.

14:0. Skole ålderman uraktlåta sin skyldighet i alla förreskrifne
Punkter Skall han åläggas den Brottsliges Plikt.

15:0. Wid sammanträdet äger Hvar och en att Påminna Rätt och
Rättvisa och förres särskilt Protokoll af ålderman öfver Hvars och
ens goda Påstående.

16:0. Skole så Hända att Boarp Häggruda Bagg:gs och Wifvareds
Led skole vid hvad Tillfälle som Hälst om sommaren vara Ned kas-
tad Kan ingen af Dem som Nemde Led Hålla Plikta för den ofred
som Derigenom Timar Då det Ägarne ovetterligt sker men vid Berg-
nings Dagarne då säden inbergas är Hvar och en skyldig att akta Led
vid detta Tillfälle sker Skadan derigenom Plikte för Hvert Kreatur
2 s. B:co.

17:0 Skole Någon af Byamännen få se någre Kreatur uti åker
och äng gifves det tillkänna 8:de Dagen derefter Hoss ålderman eller
Bisettare som den Brottslige då upskrifver.

Med förestående Buförordning förklare vi oss samterlige Bymän
till alla delar Nöjde och försäkre den orögerligen Hålla och efterlefva
ifrån förestående Dato stadfäste vi med våre Namns underskrift.

Johannes Jansson
Anders Pärsson
Ander Jonson Lundstorp
Anders Gunnarsson
Håkan Svensson
Anders Lundgren Bagg:n
Anders Börjesson Wifvared
Sven Jonasson På Backen
Johannes Andersson i Boarp
Håkan Andersson i Häggruda Öfgd.

Lars Johansson i Trädet ålderman
Johannes Jansson i Häggruda
Petter Hinricson På Backen
Bisettare
Bengt Andersson
Johannes Larsson Boarp
Andreas Öman Häggruda
Sven Olsson i Trädet
Andreas Håkansson
Johannes Johansson

till wittne

Börge Håkansson Klåkare i Kjeråkra

Anders Johanson i Häggryda

I 8:ne punkten er ändrat så mycket at en får kiöra al slags rågstub
inan dät lös släpt som bestyrkes af Öjelunda Trädet d. 1:te Juni
1840 på samtliga Bymännens vägnar som ålderm.

Lars Johansson	Andrias Olofson i Bustorp
Anders Böriesson i Wifvared	Adam Andersson i Hägruda
Bengt Andersson Boarp	Johan Lindblad Bagg:d
Johannes Johansson i Häggryda	Anders Iohansson i Lunstorp
Håkan Andersson i Häggryda	Sven Rask korporal
Anders Iohansson i Häggryda	G. Lund
Nederg:d	Johannes Larsson d y Boarp
Anders Gunnarsson i Bagg:d	Anders Larsson i Boarp
Johan Janson i Lunstorp	Svän Larsson i Lundstorp
Anders Lundgren i Bagården	Anders Magnusson i Bagg:d
Johannes Börjeson på Gjerdet	Johannes Svänsson
Klåkg i Kierråkra	

Wid Bystämman den 1 Maj 1851

Carl Otto Engström i Häggryda Öfregd
Isach Svänson i Lundstorp
Lars Andersson i Wifvared
Anders Ericksson på Backen

Wid bystämma den 1:0 maj 1852

Anders Andreasson i Häggryda
Johannes Andersson i Wifvared
Carl Andersson i Häggryda Öfvergd.
Johannes backen Johannes Larsson i Hägruda
Lars Andersson i Häggryda
Olaus Gustafon i Wifvare
Efraim Waltinsson i Wifvared
Johannes Andreasson i Trädet m h pennan
Johanes Magnusson i Bagg:d

Wid saman komsten med samterlige Bymän d. 29:de Juni inne-
varande år 1843 Beslutades att den Eller de som icke håller sinne
jerdesgårdar i försvarligt stånd, skal ansvara för den skada som där
i gönom kan Timma, så vida ej Bevisligen är att kreaturen för att
varit ovant

Anders Johansson i Häggryda
do. Johannes Johanson
Johannes Johanson i Lundstorp

Wid samman trädet i Boarp den 1:e Maj 1846 Beslutades att samterlige Bymän skola saman tråda då säden blir inbärgad och åldermannen Efter vanlig hetten gifver Båd för att Betalla de under sommaren fölne Böter samt bestäma då gedet skal Lös gifvas

Iohs Iohansson i Häggryda
Sven Ollofsson i trädet
Anders Iohansson i Häggryda å samterlige
Granlagets vägnar Johannes Iohansson
i Lundstorp.

Att förestående Byförordning är ordagrant afskrifven. Betygas:
Häggryda Kärråkra den 20 April År 1905.

August Larsson
Sigill.

DE SJU HÄRADERNAS KULTURHISTORISKA FÖRENING

STYRELSE:

Direktör ALEX. ENGBLOM, ordf.
Häradsskrivare MILES STENSTRÖM, v. ordf.
Bankdirektör BIRGER HÖGSTROM, skattmästare
Landsantikvarie INGEGÄRD VALLIN,
intendent och sekreterare.

Överlärare CARL ANDERSSON
Verkst.-arb. TORSTEN EDLUND
Civilingenjör ERIK FRANG*
Direktör GUNNAR HEDELIN
Målarmästare AXEL HEDLUND †
Teol. dr BENGT HELLEKANT
Fru MARGIT HÖRSTADIUS
Direktör GUNNAR IVARSSON
Direktör YNGVE MAGNUSSON
Fil. dr IVAR MOBERG

Major ADOLF MURRAY
Direktör ROBERT NILSSON
Civilingenjör AXEL-UNO NYLANDER
Biblioteksassistent LILIAN PERSSON*
Överste ERIK ROSENGREN
Adjunkt KURT VON SYDOW
Doktor SETH TINGVALL
Notarie GUSTAF ADOLF WESTFELDT
Agronom FREDRIK ZETHELIUS
*Vald av Stadsfullmäktige i Borås.

Arbetsutskott:

Herrar ENGBLOM ordf., FRANG, HÖGSTROM, STENSTRÖM, WESTFELDT
och fröken VALLIN

FÖRENINGENS FÖRTJÄNSTPLAKETT har 1957 tilldelats:

Silver:
GUSTAV EWALD, Alingsås
Brons:
CARL HOLMBERG, Långhem
ANNA ANDERSSON, Örsås
ALBERT JOSEFSSON, Gällstad

PER BRISME, Gällstad
JOSEFINA HJERT, Månstad
SALLY PETERSSON, S. Säm
HALDOR ANDERSSON, Timmele
IVAR MOLIN, Ulricehamn
WALTER MARTINSSON, Göteborg

Å R S B E R Ä T T E L S E

Sedan föregående årsmöte har två av föreningens styrelsemedlemmar avlidit, fru Anna Edlund-Hansson och fabrikör Sven Karlsson. Anna Hansson har betytt mycket för sin bygd. Som ung guvernant kom hon till Östra Frölunda och blev snart husfru på Mölneby. Efter makens död ägnade hon sina krafter åt gården med dess mångskiftande uppgifter, jordbruk, nötkreatur, får, svin, mejeri, elektricitetsverk, sågverk m. m. och inte minst de anställda, deras bostäder och arbetsförhållanden. Längre fram fann hon tid att i litterära verk med varm förståelse och inlevelse skildra bygden, dess liv och människor. Alla som gästade Mölneby minns henne som den strålande, mångintresserade värdinnan med sin glada gästfrihet. Hennes intresse för Kulturhistoriska Föreningen var stort. Alltid då det var henne möjligt deltog hon i sammanträden och genom gåvor i penningar och föremål har hon stött museet.

Sven Karlsson i Redvägsbrunn har också varit en av de trognaste deltagarna i Föreningens sammanträden. Restaureringen av Brunns kyrkoruin och utgrävningarna vid Vädersholm kom att inrikta hans intresse på bygdens äldre historia. Fornminnesinventeringarna i Ås och Redväg följde han med stort intresse och genom sina resor i bygden blev det ofta till honom, som nya fynd rapporterades. Likaså övervakade han om några fornminnen hotades genom vägarbeten, grustäkt eller på annat sätt. Hans hjälpsamhet var stor och det är många arbetsdagar han offrat för att följa med landsantikvariern eller tjänstemän från Stockholm på färder i bygden. Hans hem var alltid öppet och gästfritt och hans insatser har betytt mycket för förståelsen och intresset för forn- och kulturminnesvården.

I november 1956 stod loftboden från Finnekumla färdig och den invigdes i samband med föreningens höstmöte den 27 november då

också Kulturminnesrådet för första gången höll sammanträde i Borås. I förläggareboden har utställts föremål som har samband med gård-farihandeln, säcken, "fässingen", med öppning på mitten, prover på tyger och garner och de vassa krokarna på vilka tygerna hängdes upp för att mätas.

Magasinsbyggnaden som inrymmer föremål rörande jordbruk, jakt, fiske och reseliv har flyttats och står nu snett bakom gästgivaregården. Här har samlingarna måst nymonteras och i samband därmed har inventering och behöblig ommärkning ägt rum. En del kompletteringsarbeten återstår liksom då det gäller magasinstrymmet i källaren därunder.

Museets samling av smycken och en del dräkttillbehör har inventerats och en utställningsmonter i Nymanska gården har ordnats.

Under det gångna året har samlingarna ökat genom gåvor och inköp med cirka 460 nummer, vartill kommer en ökning av bibliotek, arkivsamlingar och fotografier med negativ.

Bland nyförvärven kan nämnas en dopklänning med mössa troligen använd vid dop i Roasjö 1859 och inköpt i Stockholm av gårdfarihandlaren Johan Adolf Redin, som hade handelsområde i Uppland. Den har överlämnats av fru Inez Rådberg, Snöstorp.

Originalen till den kvinnliga Redvägsdräkten, en brudklänning av hemvävt grönt ylletyg med mönster i rött och vitt, buret 1846 av Rebecka Andersdotter från Alarp, Knapagården, Timmele. Den har lämnats till museet av fru Alma Davidsson, Nikagården, Timmele med villkor att när Ulricehamns museum får lämplig utställningslokal den skall utställas där.

Museets dräktsamling har fått många tillskott. En hatt från 1830-talet, en krinolinställning och en klänning från 1870-talet m. m. har överlämnats av fru E. Krook, Kinna. Flera sorghattar från åren kring 1910, skor, knäppkängor, kjolhållare m. m. av fru Kerstin Nylander, klänningar, barnkläder m. m. av J. Anderssons arvingar, Borås, och av fru Anna Claessons arvingar, Uddebo, en kappa, flera hattar, samt en del föremål som tillhört familjen Jönsson från

Fällhult av fru Anna Lidmans arvingar, Stora Ekered, Ulricehamn.

Huvuddukar och förkläden har överlämnats av fröken Hilma Andersson, Smörhulan, en vacker silkeduk av fröken Elin Engblom, Alingsåsvägen 44. Ett par manshalsdukar och ett sorgförkläde av fru Viva Johansson, Upplandsgatan 4.

Flera dukar och servetter i damast från 1700-talet har inköpts genom förmedling av Nordiska Museet. En damastservett vävd på Vadstena fabrik har fru Therese Elfman överlämnat. En plisseringsapparat från mitten av 1800-talet kommer från fröken Hedda Thomæus, Gällstad.

En stenyxa från Gingri har förvärvats och direktör Ivar Westfeldt har skänkt en vacker flintdolk som hittats i närheten av Vädersholm. Herr Torsten Eriksson, som 1938 hittade en tullplomb av bly med årtalet 1739 vid Alidebergsgatan, har nu överlämnat denna till museet.

Till de viktigaste nyförvärven hör också två målade bonader utförda av Christina Erlandsdotter, en av de tre syskonen i Karstorp, Ö. Frölunda, som är de enda kända bonadsmålarna i Västergötland. Bonader av system Lisa och brodern Sven Erlandsson finns tidigare på museet men däremot ingen av Christina.

Diverse äldre jordbruksredskap och husgerådssaker hör till nyförvärven liksom ett kopparmynt från 1747.

Det märkliga medeltida myntfynd, som påträffades på Blidsbergs kyrkogård, har inlösts av Statens Historiska museum. Vid öppnandet av en grav påträffades längst ned ett antal silvermynt som torde ha nedlagts mellan åren 1200—1210. Det var 64 st. brakteater, d. v. s. mynt präglade endast på ena sidan. 33 st. är större än de övriga, 32 av dessa har en bild av ett primitivt biskopshuvud. Dessa är präglade i Östra Aros, nuvarande Uppsala, under konung Knut Erikssons tid eller närmast därefter. Det 33:dje myntet är av förut okänd typ, men tyvärr skadat. Av de mindre mynten har 24 st. ett biskopshuvud av helt annat useende, på de övriga finns kors i olika typer samt på ett en åtta. De små mynten är säkerligen norska. I Stockholm har man

också behållit de bärnstenspärlor och ett bronsspänne som framkom vid undersökning av en grav i Sjötofta.

Museets bibliotek ökas främst genom byte med årsboken, varigenom publikationer från museer och hembygdsföreningar erhålles i utbyte till ett antal av cirka 80.

En bibel på danska, tryckt 1589, har fru Elise Eriksson skänkt till museet. En dagsverksbok för 1897 från Hällared överlämnades av Arvid Johansson, Sandhult, och ett par räkenskapsböcker av Karl Erikson, Korpås. En del ritningar av gamla byggnader m. m. från Rångedala har överlämnats av Karl Jansson.

Ett antal fotonegativ med äldre bilder tagna av direktör Erik Almqvist, Göteborg har genom Göteborgs museum överlämnats till museet.

Ett större bidrag har skänkts till jubileumsfonden av direktör Gunnar Hedelin.

J. U. F:s tävlan "Min hemsocken" har avslutats. Flera synnerligen värdefulla bidrag hade utarbetats.

Nya hembygdsföreningar har under året bildats i Östra Frölunda, Örsås och Håcksvik, samtliga med främsta uppgift att bevara kulturhistoriska byggnader. I Östra Frölunda gäller det en gammal manbyggnad i Hulleshult, i Örsås en ryggåsstuga med tillhörande bodar på Stommen samt i Håcksvik en tvåvånings manbyggnad, där en sal i övre våningen är helt tapetserad med bonadsmålningar utförda år 1848 av Sven Erlandsson. Byggnaden måste flyttas för den nya skolan.

Den gamla gästgivaregården i Od socken har uppmätts. Gården står numera öde och kommer troligen att försvinna. Det gamla tingshuset i Ljung har ej kunnat definitivt räddas, ärendet har behandlats i kommunalfullmäktige flera gånger, varvid man kommit till olika beslut. En stiftelse har bildats för att försöka rädda byggnaden.

Vid det Sparreska gravkoret i Långhem vilket tidigare restaurerats har under året utförts en del arbeten, varvid den trappa som förbundit den gamla kyrkan med gravkammaren påträffades.

Besöken vid museet har uppgått till 8.500 vartill kommer cirka 3.500 besökare i Ramnakyrkan, vilket sammanlagt gör cirka 12.000 besök.

På kansliet har fru Aina Hahmann tjänstgjort. Två arkivarbetare har genom anslag från Arbetsmarknadsstyrelsen beretts arbete vid museet.

Landsantikvariens resdagar har under året varit 128. 36 föredrag har hållits och dessutom har ett flertal visningar och demonstrationer ägt rum på museet.

Ett stort antal sammanträden har bevistats varav 31 utom Borås: det har gällt ärenden beträffande broar, byggnadsplaner, hembygdsföreningar, gammal bebyggelse, sammanträden med Kulturminnes- och Naturskyddsrådet, Svenska Museimannaföreningens och Landsantikvarieorganisationernas möten samt sammanträden på Riksantikvarieämbetet.

Arbetet har för övrigt omfattat besiktningar och utgrävningar av forminnen, ärenden berörande kyrkor och kyrkogårdar samt kyrkoinventarier, äldre byggnader och inventarier, besiktningar för byggnadsplaner och elektriska ledningar, hemslöjd, naturskyddsärenden, turism samt resor för fotografering. Ofta har flera ärenden kunnat handläggas under en resa. Sedan har ärenden oftast krävt ytterligare handläggning på tjänsterummet.

Årsbokens 12:te årgång har utkommit under våren. Tryckningen har möjliggjorts genom annonsörernas bidrag och styrelsen vill uttala ett tack för deras stöd, liksom till de kommuner som genom tecknande av medlemskap bidrar till bokens spridning. För det välvilliga intresse som städse visats arbetet för kulturminnesvården såväl vid museet som inom de sju häraderna vill styrelsen även rikta ett tack till bygdens tidningar.

Borås den 19 maj 1957.

Mats Lemne

/ Ingegärd Vallin

FRÅN HEMBYGDSFÖRENINGARNA

BOLLEBYGDS HÄRAD:

Björketorps sockens hembygdsförening: Ordf. kantor Arvid Åblad, v. ordf. Erik Johansson, kassör Anna Magnusson, sekr. Malte Eurenus samt Olof Anderholm. Hembygdsföreningen firade midsommar med större tillslutning än någon gång tidigare. På midsommarafton sjöng hr Rune Johansson, Borås, en rad visor till luta, och folkdansgillet Kadriljen ledde lekarna kring midsommarstången och gav en trevlig uppvisning.

På midsommardagen stod som vanligt Borås Folkteater för huvudnumret i programmet, denna gång med Sigurd Walléns Pojkarna på Storholmen i Gunnar Skoglunds regi, och som alltid hade de publiken med sig från början till slut. Festerna i den vackra parken vid Gammelgården i Rävlanda syns nu ha så fast tradition, att dit samlas gammal och ung från bygden för att fira midsommar.

I Oresjön, fem kilometer väster om Hällingsjö, har i juli hittats en nära sex meter lång urholkad stock, av allt att döma en gång för länge sedan använd som farkost. Stocken, som troligen är av gran, visade genom kolnade partier i botten, att båtbyggarna använt sig av bränning vid urholkningen. Vidare var båten i aktern försedd med en bräda som fästats vid en spant medelst s. k. dymlingar, det vill säga tränaclar försedda med huvud. Man beräknar att stocken är flera hundra år gammal. Ingen i trakten har hört talas om något liknande flytetyg. Den äldsta bebyggelsen kring sjön är endast halvannat århundrade. Hembygdsföreningen i Björketorps kommun, inom vilken fyndet gjorts, kommer att låta undersöka det närmare.

Bollebygds hembygdsförening: Ordf. landstingsman Gösta Johansson, v. ordf. f. banmästare A. Nätt, kassör f. banvakt Sven Alfredson. Verksamheten är nu ganska omfattande. Föreningen har 540 stycken katalogiserade föremål dessutom tillkommer 98 stycken saker som finns i den uppförda smedjan.

Töllsjö fornminnesförening: Ordf. lantbrukare Reinhold Olsson, Sjögared, v. ordf. lantbrukare John Andersson, Horsared, kassör slöjdare Erik Carlsson, Henå, övriga ledamöter lantbrukare Fritz Johansson, Björkered, och Evert Johansson, Gantarås.

GASENE HÄRAD:

Gäsene hembygds- och fornminnesförening: Ordf. lantbrukare Artur Florén, Fåglavik, v. ordf. polisman Allan Skoog, Ljung, sekr. Bertil Björkenor, S. Björke, v. sekr. Karl-Erik Brodén, Norra Säm och kassör Gösta Kyrkander, Mjälldrunga. Övriga ledamöter i styrelsen blev Algot Andersson, Källunga, Helmer Andersson, Hudene, Olof Norgren, Vesene och Sven Svensson, Molla. Årsmöte hölls den 17 mars i Eriksberg. Medlemmarna samlades först på eftermiddagen till sånggudstjänst i Eriksbergs kyrka, där kyrkoherde Richard Sundqvist predikade över dagens text. Pastoratskören medverkade också, kyrkoherde Sundqvist gav en historik om den gamla kyrkan. Därefter samlades man i den närbelägna skolan där kyrkliga ungdomskretsen ordnat kyrkkaffe.

Av årsberättelsen framgick att Alingsås Sparbank skänkt flera hundra kronor för bevarande av tingshuset i Gäsene. Från lotterimedel har föreningen fått 5.000 kr och samma summa har man fått från en icke namngiven donator.

Föreningen hade vid årsskiftet 112 medlemmar.

Stiftelsen Gäsene Tingshus. Styrelse: ordf. hr Ture Åberg, v. ordf. landsantikvarie I. Vallin, sekr. Helmer Ljungkvist, kassör hr Allan Skoog.

Uppgift att restaurera och bevara tingshuset i Ljung, som av kommunalfullmäktige i Gäsene överlämnats till stiftelsen genom beslut den 25 juni 1957. I andra våningen ordnas samlingslokaler, vilka kommer att upplåtas för samma ändamål som på den tid det var säte i tinget. Första våningen kommer att restaureras av hembygdsföreningen.

Stiftelsen har igångsatt reparation av tingshuset och omkring 23.000 kr har hittills insamlats.

Hudene hembygdsförening, Fåglavik: Ordf. f. folkskollärare Linnar Linnarsson, Alingsås, kassör och stugvärd Artur Carlsson, övriga ledamöter Adolf Nord och Rune Wärn.

Hudene hembygds- och fornminnesförening: Ordf. Helmer Ljungqvist, Fägred, v. ordf. Filip Gustavsson, Grimstorp, sekr. K. G. Williamsson, Västergården, kassör Olof Lundblad, Ölanda samt Per Gustavsson, Ebbared. Hembygdsparken har skötts och de gamla föremål, som insamlats av föreningen, har katalogiserats.

Jällby hembygds- och fornminnesförening: Ordf. Herbert Carlsson, Jällby, Ljung, v. ordf. Astrid Andersson, sekr. och kassör Paul Fredriksson samt Einar Max och Margit Johansson.

Under året har påbörjats filmning av en del arbetsmetoder, som inte längre förekommer, såsom böstning och präglatröskning av råg, stöpnig av talgljus, kastning av spannmål och en del annat. Föreningen har 72 medlemmar.

Källunga hembygdsförening: Ordf. Karl Andersson.

Närunga missionshistoriska museum: Föreståndare pastor J. Alb. Johansson.

Skölvene hembygdsförening: Ordf. kyrkoherde Herbert Karlsson.

Svältornas fornminnesförening: Ordf. magister Nils Rydler, fil. kand. Oskar Ordqvist, Göteborg, F. L. Johansson, Ornunga Östergården, Karl Johansson, Sjötorp, samt Martin Johansson, Rättaregården. Museet, som är inrymt i Ornunga gamla kyrka har under året besökts av 445 personer. Föreningens samlingar har under det gångna året ökat med 30 nummer och utgör nu 1.164 nummer. Föreningen har 77 medlemmar, varav 18 ständiga. Museet visas av handl. Ellen Jonsson.

KINDS HÄRAD:

Ambjörnarps hembygdsförening: Ordf. folkskollärare Arvid Johansson, v. ordf. disponent Erland Karlsson, sekr. Elvira Hansson, v. sekr. fru Astrid Lindgren, kassör köpman Daniel Nilsson. Sjötofta och Ambjörnarps hembygdsföreningar i samband med SJ stod i maj som arrangör för en trevlig utflykt till västkusten. Förutom medlemmar från de båda hembygdsföreningarna i Sjötofta och Ambjörnarp hade även en del intresserade hembygdsvänner från Håcksvik sällat sig till den stora skaran hembygdsintresserade resenärer. Det var inte mindre än 120 personer, som deltog i den trevliga färden till Halmstad, där färden ställdes till kyrkan och vidare studerades den berömda torgbrunnen av Carl Milles, samt Folkets Hus, där man uppehöll sig en stund. Med

landsvägsbussar företogs en sightseeingtur genom staden till den märkliga kungagraven vid Lungarohögen, vilken härstammar från bronsåldern och vidare till Båstad med besök i Norrvikens berömda trädgårdar. Hemresan företogs med ett extratåg till Sjötofta.

Dalstorps-Nittorps hembygdsförening: Ordf. Karl Kjellén, sekr. och kassör Mats Josefsson, övriga ledamöter: David Andersson, Harald Larsson och Anders Alexandersson, stugvärd Gustav Johansson och stugvärdinna fru Axie Josefsson.

Grönabögs hembygdsförening: Ordf. trävaruhandlare Fritz Karlvall.

Hillareds hembygdsförening: Ordf. Sture Svensson, v. ordf. Olof Stomberg, sekr. Gustav Good, v. sekr. fröken Ella Carlsson, kassör Alf Hill.

Håcksviks hembygdsförening: Ordf. och kassör Janne Johansson, Skäremo, övriga ledamöter John Hansson, Ararp, Axel Abrahamsson, Sjöbo, Klara Larsson, Skyarp, Edvin Johnsson, Broholmen. Suppleanter: Evy Paulsson, Källhult, Ingeborg Larsson, Gräsdalen och Agnes Johansson, Lisslarp.

Klockaregården har flyttats ca 40 meter. Ny skorstensmur är uppförd och den gamla spisen i Gammalsalen uppsatt. Målningarna har icke skadats genom flyttningen. Ur lotterimedelsfonden har erhållits ett bidrag till flyttning och restaurering av byggnaden.

Kalvs hembygdsförening: Ordf. Mauritz Jedheim, kassör Viktor Johansson.

Limnareds hembygds- och fornminnesförening: Ordf. Arvid Svensson, övriga ledamöter Carl Erik Breidegård, Rickard Pettersson, Gunnar Jönsson, Stina Sjölin, Valter Axelsson och Bror Larsson. En del äldre föremål har insamlats och tillvaratagits.

Den ena av de gamla byggnader man velat rädda har nu nedtagits och arbetet med dess återuppförande på den nya platsen är i gång. Föreningen har 45 medlemmar.

Ljushults hembygdsförening: Ordf. Olof Hagberg, v. ordf. Einar Rånge, sekr. Gösta Kruse, kassör Folke Gabrielsson.

Långhems hembygdsförening: Ordf. Carl Holmberg, övriga ledamöter Martin Andersson, John Broman, Mats Westberg och Henry Gustafsson. Stugan har färdigställt och en hel del gamla saker har insamlats, vilka nu håller på att konserveras. Invigningen var avsedd att äga rum under hösten men har uppskjutits. Den inspelade sockenfilmen kommer att visas under hösten.

Månstads hembygdsförening: Ordf. Carl Strömbom, Björdal, Gösta Larsson, Furu-hill, kassör Axel Lind, Rösered, Arvid Arvidsson, Boda, Margit Gustafsson, Slumsvik, Olof Larsson, Alf Browald. En bussresa har anordnats med major E. Malmgren, Ulricehamn som reseledare, varvid fornminnen och sevärda kyrkor och byggnader i Ätraldalen besågs, samt Trädgården Alphem i Floby. En underhållsafton har anordnats. Under året har undersökts förutsättningen för att återställa Röseredssjö i det skick den var före sänkningen. Kontakt har tagits med Svenska Naturskyddsföreningens ombud för Borås och sjuhäradshöjden och markägare. Resultatet hittills har varit negativt på grund av att uppgörelse ej kunnat träffas med en strandägare, varför frågan ställts på framtiden.

Medlemsanslutningen är god, vid årets slut var det 95 stycken medlemmar.

Sexdrega hembygdsförening: Ordf. Mats Axelsson, övriga ledamöter kyrkoherde Gunnar Eriksson, skogsinspektör Gunnar Svenningsson, lantbrukare Gunnar Larsson och fröken Dagmar Hansson. Den traditionella midsommarfesten har ordnats och lövängen vid hembygdsgården hävdas och har utvidgats.

Svenljunga hembygdsförening: Ordf. gravör Alf Jernlid, v. ordf. föreståndare Inge-

mar Jansson, sekr. redaktör Rune Gedda, v. sekr. fru Birgit Axelsson, kassör Gustav Bynander, samlingsvårdare fru Walla Bowald, samt fru Elsa Hilmersson. Den trevliga ryggåsstugan från Gnipebo kommer att uppsättas i Rydins hage. Givaren är Sven Nilsson i Gnipebo, som har överlämnat den över 200-åriga stugan Nybygget till föreningen.

Årssammanträdet var gemytligt och trevligt med bl. a. högt skattad underhållning av dr Richard Nyman och kantor Bengt Forsberg, vilka på violin respektive piano tolkade "Näcken".

Sjötofta hembygdsförening: Ordf. kyrkoherde Ivar Wadensjö, v. ordf. Jan Hambe, kassör David Jonasson, övriga styrelseledamöter hrr P. Nilsson, Åke Melkersson, Erik Lorentzon, Ture Edvass och Tage Bengtsson. Dessutom väljer ABF och JUF var sin styrelseledamot. Föreningen har under det gångna året anordnat två föredrag samt planerat och igångsatt arbetet på en hembygdspark i Sjötofta stationssamhälle i anslutning till forngravfältet.

Tranemo hembygdsförening: Ordf. f. överlärare Joh. Bexell, v. ordf. direktör Knut Palmqvist, kassör direktör Arvid Stigsén, sekr. förman Arvid Pettersson, museiföreståndare verkmästare Helge Pettersson. Föreningens v. ordf. direktör Palmqvist har skänkt 12.300 kvm för hembygdsparken värdefull tomtmark samt ett frikostigt kommunalt bidrag har erhållits. Direktör Arvid Stigsén har skänkt en gammal mycket förnämlig ryggåsstuga från Ambjörnarp, som nu blivit uppförd på en lämplig plats i parken. Hemmansägaren Karl Karlsson, Hässelås, har överlämnat en förnämlig basta med tillhörande linberedskap. Bastan pryder nu sin plats i parken.

Älvsborgs läns hushållningssällskap, som var en av de första donatorerna till hembygdsföreningen, då de 1949 skänkte området där parken är belägen, har nu åter igen visat sin välvilja genom att skänka ett gammalt magasin. Även denna byggnad har under hösten flyttats till hembygdsparken.

Ölsremma hembygdsförening: Ordf. Hjalmar Hulander, v. ordf. och stugvärd Oscar Gabriellson, kassör Anders Johansson.

Östra Frölunda hembygdsförening: Styrelsemedlemmar: Per Johansson, Storegården, Axel Johansson, Åhaga, Nils Torén, Lillåkra, Eric Steinorth, Folkskolan och Gunnar Nyhage, Lerbäcksbyn. Man har ordnat med midsommarfirande och en hel del reparationsarbete har utförts på Hulkeshultsstugan. Gamla möbler och husgeråd har skänkts och kommer att iordningställas.

Örsås hembygdsförening: Styrelse: Ordf. Vilgot Josefsson, Ugglebo, Axelfors, sekr. Ellen Kristensson, Boda, Axelfors, kassör Karl Ahlgren, Axelfors, övriga ledamöter Yngve Holmén, Örsås, Axelfors, Anna Andersson, Örsås, Axelfors, Karin Englund, Örsås, Axelfors, Knut Petersson, Örsås, Axelfors.

Tomten inhägnad med hankagärdsgård. Stugan renoveras ut- och invändigt. Konservering påbörjad. En studiecirkel i hembygdsorientering är förlagd till stugan.

Ljustöpfung, smörkärning och mattvävning planeras. Medlemmar 146 stycken.

MARKS HÄRAD:

Bergbems hembygdsförening: Ordf. handlande Erik Carlsson, Bäckäng, kassör Inga Andersson, Karlsro, sekr. och vårdare av samlingarna Gunnar Särnmark.

Fritsla naturskyddsförenings Natur och Kulturhistoriska sektion: Sektionen har un-

der arbetsåret utgjorts av följande medlemmar: Leif-Erik Aronsson, Sture Andersson, Fridolf Elingmark, Ulla Andersson och Anders Nilsson. Under året har bl. a. uppförstorats generalstabskartan av år 1885 över Fritsla, Hjälltorps och Aratorps byar. Vissa efterforskningar angående indelningsverkets anknnytning till bygden har verkställts på I 15:s arkiv. Anteckningar gällande Fritsla socken har gjorts ur disponibla bokverk och äldre tidningsårgångar. Befintliga milstolpar, vägvisarstenar, tjärbrännor, o. dyl. har avritats och införts i sektionens arkiv. En utredning om de 12 å- och bäckkvarnarna, som varit i gång i bygden har även fullföljts under året. Intervjuer och uppteckningar hos äldre minnesgoda sockenbor har gett goda resultat. En "Känn Din bygd"-färd till Ramslätt anordnades under våren.

Årets största arbete av kulturhistoriskt intresse torde emellertid vara återställandet av grundmurarna vid Solängens kvarn. Denna kvarn uppfördes på 1870-talet och efterträdde de fem småkvarnar som låg vid Hjälltorps ström vilka nedlades i och med de Wingqvistska fabrikernas tillkomst. Kvarnen var under sin storhetstid en av de främsta i Mark. Föreningen ämnar iordningställa de vackra omgivningarna runt kvarnruinen och efterhand kunna få fram ett naturreservat. Omkring 300 arbetstimmar är under året gjorda på platsen.

Horreds hembygdsförening: Ordf. Anders Skarin, sekr. Gottfrida Ljungström, kassör Knut Hansson.

Hyssna hembygdsförening: Ordf. distriktsöverlärare Wolmar Arvidsson, v. ordf. lantbrukare Fridolf Arnell, sekr. affärsbiträde Hugo Johansson, v. sekr. Maj Persson, kassör målarmästare John Karlsson, samt fröken Rut Arnell, lantbrukare Ragnar Johansson och fabrikör Hugo Robertsson. Ledamöterna Björn Arnell och Hugo Johansson har under året gjort en del bandinspelningar av folkminnen från bygden. Bl. a. har spinnrockssvarvare Oskar Persson talat om spinnrockstraditioner, lantbrukare David Forsman om äldre tiders biskötsel, lantbrukare Aron Andersson om minnen från Hyssna kyrkas uppförande för 50 år sedan och fru Selma Ström om minnen från nödår och torpbebyggelse i bygden. Vid en hembygdsafton återgavs vissa avsnitt av dessa bandinspelningar och vid samma tillfälle visades en serie bilder av bygdens natur i årstidernas växling av hr Per-Erik Andersson. Hembygdsmuseet har ofta besökts av gruppresor från andra orter, då även gamla kyrkan blivit föremål för stort intresse.

Istorps J.U.F. har en stuga i Apelås.

Kinna Hembygdsförening: Ordf. Knut Ivarsson, v. ordf. S.-O. Frisk, sekr. Evert Farsnäs, kassör Åke Andersson, samt klubbmästare Marianne Fransson.

Under året har den sedan länge planerade hembygdsparken äntligen börjat bli verklighet sedan Kinna kommun efter underhandlingar avsatt det tilltänkta området på Marieberg i närheten av bostadsbebyggelsen mellan Kinna och Kinnahult för ändamålet. Detta var välkommet för många kinnabor och i synnerhet för Hembygdsföreningens medlemmar som länge arbetat för denna sak. Området har nämligen alltid varit ett omtyckt utflyktsmål eftersom det därifrån är en ståtlig utsikt över bygden omkring och dessutom är ett av de få ställen i samhällets närhet där de stora vackra ekarna och björk- och talldungarna blivit skonade från avverkningar och dessutom de nu halvt igenvuxna små tegarna gått fria från bebyggelse. Gårdsbyggnaden från Lillycka som flera år förvarats nertagen och uppmärkt skall återuppföras och beräknas vara klar till våren. Huset får då sitt ursprungliga utseende och inredning från 1700-talets början och skall användas som hembygdsgård. Hembygdsföreningens samlingar

kommer sedan att överflyttas dit. När planeringen av parken är klar kommer också Bredska soldattorpet i Stämmemad att flyttas dit.

Under våren och hösten har vidare anordnats fyra utflykter till gamla ödetorp, fornminnen o. dyl. i närheten. Tack vare de väl orienterade och kunniga ledare som anlidades blev utflykterna synnerligen lyckade med deltagareantal överstigande 50-talet varje gång.

Folkdansintresset har också hållit i sig under året och mestadels överstiger deltagareantalet 25-talet på träningskvällarna, vilket är glädjande.

Ett verkligt glädjeämne är här skolbarnens dansintresse. Bland det 60-tal deltagare ur folkskolans sista klasser som under de senare åren tränat folkdanser regelbundet har bildats ett barnlag och detta anlidades redan under fjolåret för många uppvisningar både runtom i bygden och även i större sammanhang t. ex. vid Sverige-Amerikadagen på Skansen i Stockholm i fjol och vid Svenska Ungdomsringsens för Bygdekulturs riksstämman i Karlstad i sommar. Föreningsmedlemmar har på arbetskvällar sytt bygdedräkter åt barnen. I höst har en ny sådan "kull" med hela 100 deltagare börjat lära sig våra gamla dansers invecklade steg och turer. Ett antal propagandaaftnar med gammaldans, lekar och underhållning har anordnats i närliggande samhällen t. ex. Torestorp, Fritsla, Horred, Kungsäter m. fl. i syfte att sprida intresset för verksamheten.

Föreningens medlemsantal har under året stigit till 120 stycken vartill dessutom kommer skolbarnsavdelningarnas deltagare.

Kinnarumma hembygdsförening: Ordf. Otto Olofsson, v. ordf. Inge Lust, sekr. Nils Eriksson, kassör Bertil Bengtsson, övriga ledamöter Annie Gustafsson, Valter Ekelund och Johan Andreasson.

Kungsäters hembygdsförening: Styrelsen består av Andin Svensson, Kungsäter, Gunnar Johansson, Hakatorp, Seth Larsson, Karl Gustaf, fru Lisa Johansson, Torsäng, Tage Fohrman, Gunnarsjö, Karl E. Johansson, Guntorp, Johan Johansson, Märkedal, Johan Abrahamsson, Djupadal, Einar Carlsson, Dalbo, fru Ebba Karlander, Grubba, och fru Kerstin Brodin, Göteborg.

Seglora hembygdsförening: Ordf. Allan Claesson, Gärdet, sekr. Karl-Julius Johansson, Svaneholm, kassör Hugo Fransson, Seglora, intendent Hadar Johansson, Svaneholm, intendent för samlingarna och stugan "Tån" fru Signild Persson, Grimmered. Föreningens samlingar förvaras i Seglora gamla prästgård. Under året har en ryggåstuga flyttats från Lunden under Årbo till upplåten plats vid Seglora gamla prästgård. Stugan beräknas vara färdig för invigning våren 1958. Den tidigare förvärvade och av föreningen iordningsställda ryggåstugan "Tån" under Självared har under året flitigt besökts av föreningens medlemmar och övriga intresserade. Föreningens medlemsantal 180 stycken. En unik och värdefull gåva fick Seglora hembygdsförening motta vid kommunalfullmäktiges sammanträde den 28 maj. Från kommunalt håll har man nämligen låtit framställa en kopia av Marks och Seglora kompanifana som finns i Seglora kyrka på Skansen, och som är ett minne från den tid då bönderna från Mark och Seglora hade på sin lott att hålla dansken från de västgötska markerna. Lantbrukare Swen Bengtsson Sälgered i Seglora motionerade för cirka ett år sedan i fullmäktige om att bygden skulle få tillbaka den fana som fanns på Skansen. Detta gick emellertid inte att genomföra och därför lät man istället utföra en kopia av kompanifanan och denna har färdigställts i dagarna. Hembygdsföreningen har därmed fått ytterligare en dyrgrip till sin tidigare rika samling av föremål från svunnen tid.

Stiftelsen Seglora gamla prästgård: Ordf. direktör Gösta Osterman, v. ordf. Ingegård Vallin, sekr. stiftssekr. Fridolf Wildte, kassör direktör Ragnar Erikson, kyrkoherde Daniel Svenning, herr Hugo Fransson och fru Signild Persson.

Skene hembygdsförening: Ordf. Holger Johansson, sekr. Gustav Larsson, kassör Filip Karlsson, övriga ledamöter Oskar Pettersson, Margit Eriksson och John Johansson. Utflykter har anordnats till olika platser. Samlingen av äldre föremål ökar. Hembygdstugan har hållits öppen för allmänheten under sommaren på söndagarna. Bandinspelning och anteckningar, samt arkivforskning och inspelning av sockenfilmen. En större äldre boksamling har förvärvats.

Västra Marks hembygdsförening: Ordf. lantbrukare John Ekberg, kassör bankkamrer Arvid Engström, övriga ledamöter direktör Gunnar Sandeborn, polisman Torvald Serell och fru Agnes Larsson.

Älekulla församling, Bevarar den gamla stugan på Stommen, under ledning av August Svensson, Dal Älekulla, arbetet med iordningställandet av stugan har fortsatt. Öxabäcks J.U.F. har hand om den gamla sockenstugan.

Öxnevalla J.U.F. har ett museum på Slätten, Källeberg.

REDVÄGS HÄRAD:

Blidsbergs hembygds- och fornminnesförening: Ordf. Paul Svenson, Storegården, Eskil Andreasson, suppleanter Gustav Andersson, Assar Ek och Maria Johansson.

Brunns hembygdsförening: Ordf. Thure Brunngård, sekr. Carl Skoog, v. sekr. Thore Karlsson, kassör Artur Andersson. Föreningen firade 25-årsjubileum den 9 november. Anledningen till hembygdsföreningens bildande var närmast att något borde göras åt den gamla kyrkoruinen. I början av 1920-talet samlade den nye kyrkoherden i församlingen, sedermera domprost Sven Svenæus, brunnsborna till gamla kyrkogården för uppröjnings- och uppsnygningsarbeten. Efter ett tiotal år såg det emellertid lika igenväxt ut igen, och då kom tanken upp att låta en förening ägna sig åt skötseln av ruinen. Eldsjälen var framlidne fabrikör Sven Karlsson och under hans ledning kom också en förening till stånd. Vid det första mötet beslöts att inköpa en stuga till ett hembygds-museum i Brunn och då den s. k. "Kolva-Svens stuga" var till salu fick styrelsen i uppdrag att inköpa densamma.

Denna stuga var belägen på Lilla Kråkebos mark, som då ägdes av fru Sigrid Hall, Ulricehamn. Styrelsen utverkade att hembygdsföreningen fick rätt att disponera marken omkring stugan så länge den användes till hembygds-museum.

Under de gångna åren har föreningen låtit konservera Brunns gamla kyrkoruin och anordnar numera en gudstjänst här varje sommar.

Utflykter har även stått på föreningens program och en sådan har anordnats varje sommar under fabrikör Sven Karlssons ledning. Man har därvid besett kulturhistoriska platser i såväl Sjuhäradsbygden som angränsande orter. Inom socknen har anordnats studiepromenader för att få en inblick i var och hur förfäderna bott och arbetat.

Utom själva hembygdsarbetet har föreningen även under krigsåren genom fester och dylikt deltagit i insamlingar för de nödlidande broderfolken.

Föreningen har sedan 1950 varje år bekostat montering av den offentliga julgranen vid folkskolan.

Föreningen har numera ett 40-tal aktiva medlemmar.

Dalums samhällsförening: Ordf. folkskollärare Otto Larsson, skolan, v. ordf. Gunnar Svensson, Åkeräng, kassör Åke Johansson, Näckrosen. Arbetet med uppförande av stugan från Svenstorp har pågått.

Humla församling invigde den 30 juli sin hembygdstuga. Häradsdomare Josef Johansson i Brunngården berättade om stugans tillkomst. Den samling gamla föremål som hr Emil Johansson hopbragt och sedan skänkt till Humla församling hade förvarats i skolan. Men så blev den indragen, huset skulle säljas och det blev nödvändigt att se sig om efter annan plats. Lantbrukare Elis Svensson i Haggården skänkte denna stuga som tidigare varit mangårdsbyggnad på gården, och sedan häradsdomaren själv skänkt ett jordområde — den "detaljen" förbjöd honom dock hans blygsamhet att nämna — hade man kommit en lång bit på väg. Men stugan skulle också flyttas och restaureras och härtill krävdes både pengar, material och arbetskraft. Pengarna svarade skifteslaget i Humla by för. Där hade man sålt samfälld mark och delägarna beslöt att avstå viss del av köpesumman. Skifteslaget utsåg också en kommitté för att ro företaget i hamn. Dess ordförande och drivande kraft blev lantbrukare Georg Svensson, Gunnarp, som på grund av sjukdom tyvärr var förhindrad att närvara vid invigningen.

Det blev mera arbete än vi tänkt oss, sade häradsdomaren vidare. Och det mesta har ordnats på frivillighetens väg. Många dagsverken har gjorts utan ersättning, virke har skänkts o. s. v.

Församlingen ägde ju tidigare samlingen av gamla föremål, och det ansågs därför riktigast att den även rådde om stugan. Skifteslaget erbjöd den därför som gåva, och församlingen tog naturligtvis tacksamt emot.

Många gåvor har skänkts till stugan under den tid arbetet pågått och invigningsdagen sågs den senaste gåvan, en flagga, vaja från sin stång. Men vi tar tacksamt emot fler gåvor, betonade häradsdomare Johanson, som till sist uttryckte förhoppningen att stugan och dess samlingar skulle bidra till att stärka sambandet mellan gångna släkten och nuvarande generationer. Han bad så kyrkoherde Sandstedt att förklara stugan invigd.

Kyrkoherden, som själv är en ivrig hembygdsvän och forskare, talade om vår gamla bondetradition, om släktgemenskapen och bygdegenskapen. Han framhöll att allmogekulturen bars upp av de många, och att bakom dess skiftande former alltid fanns en gemenskap präglad av kyrkans självklara centralställning.

Kölaby hembygds- och fornminnesförening: Ordf. Sigvard Kroon.

Strängsereds hembygdsförening: Ordf. Sven Larsson, sekr. Vitalis Kruse, kassör Ernst Andersson, övriga ledamöter Fredrik Carlén och Thure Lind.

Timmele samhällsförenings fornstugekommitté: Ordf. Hugo Axelsson, kassör Filip Melkersson, f. hemmansägare Haldor Andersson visar samlingarna vid tillsägelse.

VEDENS HÄRAD:

Bredareds hembygdsförening: Ordf. Oskar Magnusson, Frugården, v. ordf. Hans Adrielsson, skolan, sekr. och kassör Torsten Nilsson, Hjälmryd, övriga ledamöter Ragnar Lundkvist, Sillaberg och Inga Eriksson, Hjortsberg. Under året har gamla torp inprickats på kartan, för att sedan märka ut platsen med en sten, samtidigt har man försökt utröna vilka personer som sist bodde på torpen och antecknat gamla sägner.

Vidare har ett par band inspelats varvid gamla personer har fått tala om sina levnadsförhållanden. Samlingen ökar med gamla föremål som skänkts.

Hedared: Byrådet består av följande sju ledamöter, Sven Andersson, Skattegården, Justus Sandblom, Byfogdegården, Erik Johansson, Eriksgården, John Eliasson, Larsgården, John Johansson, Haraldsgården, Paul Svensson, Risa och Anders Andersson, Alvsgården. Renovering och upprustning av fattigstugan har fortsatt.

Alvsborgs läns folkhögskolas museum, Fristad: Föreståndare rektor Ragnar Bengtsson.

ÅS HÄRAD:

Gingri hembygdsförening: Ordf. disponent Dag Rydin. Stugan och samlingarna tillses av Albin Karlsson.

Hällstads socken: En samling föremål förvaras i skolan.

Härna hembygdsförening: Ordf. Sigfrid Ramfeldt. Föreningen hade inbjudit samtliga sockenbor till sedvanlig familjefest. Efter dragspelssolo och sång av en trio, hälsade föreningens ordförande välkomna, sedan följde ett anförande av komminister Kumler över ämnet "Hemmet och familjen", samt en mycket vacker film om "Den nordiska bonden". Behållningen av denna fest tillfaller hembygdsföreningen för finansieringen av hembygdsgården, vilken som bekant är Härna f. d. skollokal.

Kärråkra: Samlingar i det gamla vapenhuset vid kyrkan.

Toarps hembygdsförening: Ordf. kamrer Gösta Karlsson, kassör Zakues Johansson, sekr. Arthur S. Johansson och intendent fröken Anna Kirsten.

ULRICEHAMN:

Ulricehamns hembygdsförening: Ordf. folkskollärare Ivar Molin, sekr. Erik Hedlund, kassör C. M. Ekeskog. Den 28 juli 1957 var det 40 år sedan Ulricehamns Hembygdsförening bildades. Det skedde vid ett sammanträde i Stadsparken dit tidigare under sommaren flyttats och uppförts den byggnad från Limmareds bruk, som ännu är förvaringslokal för det mesta av föreningens samlingar, samt fatburstugan och den s. k. enfortakvarnen från Nittorp. Initiativtagare till föreningen var doktor Carl Eklundh, ingenjör Fr. Brusewitz, Limmared, greve C. V. Spens och stationsinspektör G. Wallgren, och de tre förstnämnda kom också att ingå i den första styrelsen, i vilken dessutom bokhandlare Ekeskog samt lantbrukare Carl Johansson, Källeberg, Timmele, ingick.

Redan vid föreningens första sammanträde överlämnades och utlovades en del gåvor och under årens lopp har föreningen genom gåvor, donationer och inköp avsevärt förmerat samlingarna. Byggnaderna i Stadsparken invigdes av landshövding Husberg den 19 juni 1920.

Bland nyförvärven det året märkes ett exemplar av Bogesunds stads gamla sigill samt en fattigbössa av järn som i gamla tider varit uppsatt vid landsvägskorsningen i Tranemo. Som bekant är den nu uppsatt i Kyrkparken, och de medel som nedlägges i den överlämnas av föreningen till drätselkammaren för utdelning till behövande.

Hembygdsföreningen står bakom uppförandet av klockstapeln i Stadsparken i vilken stadens kyrkas äldsta ringklocka hänger. Kyrkan hade år 1929 försetts med nya ringklockor och detta var anledningen till att frågan kom upp.

Från starten hade ingenjör Brusewitz varit föreningens sekreterare och när dr Eklundh avled år 1922 fick han även övertaga ordförandeposten. Båda dessa uppdrag

innehade han till sin död 1939. Vid årsmötet 1940 efterträddes han av sparbanksdirektör Viktor Fagrell. Greve C. V. Spens, som också varit en av föreningens initiativtagare och från början vice ordförande, avgick samma år ur styrelsen.

År 1943 förekommer för första gången i protokollet ett namn, som senare skulle få stor betydelse för föreningens verksamhet, nämligen Gustaf Boger. Han invaldes vid årsmötet detta år i styrelsen. Samma årsmöte behandlade också ett i stadsfullmäktige väckt förslag om att riva stadens gamla rådhus, och det beslöts enhälligt att tillställa stadsfullmäktiges ledamöter en vädjan om rådhusets bevarande. Som bekant blev det heller ingenting av med rivningen.

Sedan 1952 är Ivar Molin föreningens ordförande.

Föreningens byggnadsbestånd utökades år 1940 med Gåsebacksstugan i parken nedanför samrealskolan. Den är en gåva från Ulricehamns stad. 1949 överlämnade direktör Sven E. Svensson, Hälsingfors, som gåva den å villa Arlas tomt belägna s. k. Björn-vallsstugan. Den är som bekant numera flyttad till Stadsparken.

Redan vid ett styrelsesammanträde i september 1952 behandlades frågan om möjligheterna att bevara det gamla tullhuset. Denna fråga är nu åter mycket aktuell. För den händelse att nuvarande ägaren, Ulricehamns Sparbank, ger sitt tillstånd därtill kommer föreningen troligen att söka få huset flyttat till lämplig plats, varvid man räknar med att få bistånd från såväl Ulricehamns stad som stadens köpmanna- och hantverksorganisationer m. fl.

Märkning och registrering av föremål i museet har fortsatt under sommaren, omkring 2.000 föremål är nu märkta och registrerade. Reparationer och konservering av de gamla byggnaderna i Stadsparken har under hösten utförts. De ommålade byggnaderna har besprutats med konserveringsmedel, sedan en del murkna stockar utbytts. Å de brädfodrade byggnaderna har av röta angripna bräder utbytts och målats med rödfärg. Den gamla skvaltkvarnens brädtak har helt omlagts med nya bräder och bestрукits med impregneringsvätska. Fönstren å samtliga byggnader har kittats och målats. Murverken har lagats och limmats. Ryggåsstugans torvtak har på framsidan försetts med en ny papp som underlag för torven, och denna har delvis lagts om. Tegeltaken setts om och trasiga tegelpannor utbytts. Den s. k. Gåsebacksstugan har "lyfts" i tre av knutarna, emedan understa bjälken varit rutten och samtidigt har stenfoten reparerats.

Genom gåvor och köp har samlingarna utökats. Lantbrukare Gustav Källman, Hällstad, har t. ex. skänkt flera värdefulla saker bl. a. ett vargnät och ett gammalt åkdon kallat "trollhoppa".

BORÅS:

Hembygdsföreningen Westergyllen, Borås: Ordf. Bror Ørnskov, v. ordf. Per-Olof Olsson, sekr. fru Ann-Marie Hedin, v. sekr. fru Maj-Britt Pettersson, kassör fröken Britta Wingqvist. 1957 har för Hembygdsföreningen Westergyllen varit ett år fyllt av sedvanlig aktivitet. Sålunda har flitig träning i folkdans, folkmusik och sånglekar bedrivits. Vid flera tillfällen, bl. a. vid årets Barnens Dag, har uppvisningar för allmänheten hållits av föreningens folkdanslag. En synnerligen viktig del av föreningens verksamhet utgöres av gruppverksamhetssektionen. Här sysslar en stor del av med-

lemmarna med vävning samt tillverkning av andra hemslöjdsalster. I samarbete med Borås stad har under traditionella former ordnats lekaftnar i Ramnaparken.

Borås Hembygds-gille: Ordf. Jan Zeybrandt, v. ordf. Karl-Gustav Svensson, sekr. Britt-Marie Hallberg, v. sekr. Birgit Zeybrandt, kassör Roland Widell. Under 1956 har föreningen haft 16 uppvisningar i folkdans samt en i högre stånds-dans. Ett 40-tal övningar i folkdans har anordnats med ett 20-tal deltagare i genomsnitt samt ett 10-tal övningar i högre stånds-dans. Vidare har ett flertal samkväm och utflykter hållits, och flera av medlemmarna har bevistat av Västergötlands distrikt för Svenska Ungdoms-ringen anordnade kurser.

*

Kindgillet: Ordf. Walter Magnusson, v. ordf. David Magnusson, kassör Lennart Blomqvist, stugvärd Bertil Hallberg, sexmästare Gunnar Christensson, sekr. Billy Manne-Andersson, v. sekr. Sören Rylander. Herredag hålles i Kindsstugan i Liseberg första fredagen september-maj. Filmen Kindaholm har visats för en talrik publik i Handelshögskolans aula. Herredagen i Borås den 1 mars samlade ett 50-tal deltagare, varav många från hembygden.

Årets sommarutflykt till Kind upptog samling i Limmared, andaktsstund i Månstads kyrka samt middag i Ulricehamn.

Höstsammanträdet och åtföljande festlighet hölls den 1 november i Göteborg.

Kindgillet har c:a 300 medlemmar.

ANNONSREGISTER

- A. H. Andersson & Co AB
AB Ludvig Anderson
C. L. Blomqvist
Bok-Lito AB
A. J. Borgs Väfveri AB
AB Borås Koksaffär
Borås Sparbank
AB Borås Spetsfabrik
Borås Tapetfabriks AB
AB Borås Tidning
Borås Väfveri AB
Fabriks AB Bröderna Alström
AB Bröderna Liljeros
Bröderna Magnusson
John A:son Byttner AB
AB Corsettindustri
Dalsjöfors Fabriker
AB Dalsjöfors Möbler
Alex. Engblom & Co AB
AB Erikson & Larson
Knut Evers & Co
Harry Grandin AB
Haldens Färgeri AB
Halla Textil AB
AB John V. Hansson
Föreningen Hemslöjden u. p. a.
Hultafors Sanatorium
AB Claes Håkansson
Häggåstrands Väveri AB
Oscar Jacobson AB
Jagenburg & Medin AB
Algot Johansson AB
AB N. J. Johanssons Eftr.
E. W. Just AB
AB Kamgarn
AB K. W. Karlsson
Kilsunds AB
Kinnahults Väfveri
Kinnaströms Väfveri AB
AB Libokonfektion
AB N. H. Ljungbergs Läderfabrik
Magni AB
AB Manufaktur & Konfektion
AB Marks Jacquardväveri
Medbergs AB
Mönsterateljern vid Textilinstitutet
Byggnads AB Oscar Ohlson
AB Olssons Mössfabrik
AB Henning Persson
AB J. A. Pettersson & Co
Rosendals Konfektions AB
Rydboholms AB
Sandwalls Ångbryggeri AB
AB Skyddskläder
Sportkonfektion AB
SJ:s Resebyrå
Strömsfors Bruk
Svensk Pappersindustri
AB Svenskt Konstsilke
AB Ludvig Svensson
AB Sveriges Förenade Trikäfabriker
AB Textilfabriken Merkur
AB Textilkompaniet
Tranemo Yllefabriks AB
AB Trikäfabriken Elit
AB Tryckericentralen i Borås
VEGETE-Bolagen
Wernlund Hovfoto
AB Wiskadals Fabriksbod
Viskafors Gummifabriks AB
Åkerlunds Bomullsspinneri AB

STYRELSEN FÖR DE SJU HÄRADERNAS KULTURHISTORISKA FÖRENING
BER ATT TILL INDUSTRIER, FÖRENINGAR OCH FÖRETAG FRAMFÖRA ETT
TACK FÖR GOTT SAMARBETE OCH FÖR VÄLVILLIGT EKONOMISKT STÖD,
SÅ BETYDELSEFULLT VID GENOMFÖRANDET AV FÖRENINGENS KULTU-
RELLA ARBETSUPPGIFTER

DE FLESTA ARTIKLARNA I DENNA ÄRGÅNG BEHANDLAR
ÅS HÄRAD. HÄR FÖLJER FÖRST ANNONSER FRÅN FÖRE-
TAG I ÅS, DÄREFTER FRÅN BORÅS OCH ÖVRIGA HÄRADER.

TILLVERKAS
I ÅS HÄRAD



DALSJÖFORS

Björnlinne



AB Borås Spetsfabrik
FRISTAD

Telefon 602 50 växel

STADION-kläder
— kvalitetskläder —

Företaget grundat 1863

A.-B. J. A. PETTERSON & C:o — MÅLSRYD

DALSJÖFORS MÖBLER
till Eder tjänst

Dalsjöfors
Tel. 701 08

Borås
Tel. 139 97

Gånghester
Tel. 561 20

Material till Toarpsdräkten och övriga dräkter
från Sjuhäradsbygden finns hos

HEMSLÖJDEN
BORÅS



STRÖMSFORS BRUK, Strömsfors

har gamla anor. Anlades som järnbruk 1859 av Anders Josef Larsson, född i Tostarp, Tranemo socken år 1813, vilken var ivrigt verksam som grundläggare av en rad olika företag. Såsom namnet anger ligger Strömsfors vid ett forsande vattendrag (Assman) och det var möjligheten att medelst vattenkraft driva maskiner som föranledde A. J. Larsson att tillsammans med bl. a. brodern Salomon Larsson, Limmareds Säteri, anlägga järnbruket. Järnet erhöles som tackjärn från hyttor vid Smålands Taberg och N. Unnaryd i Nissans dalgång, där också vattenkraft kunde utnyttjas. I Strömsfors inrättades en Franche-comté-ugn, för färskning av tackjärnet till smidesjärn, enl. en metod som då var helt ny och särskilt bränslebesparande.

Järnhanteringen i Sverige gick emellertid i senare hälften av 1800-talet framåt efter helt andra metoder och Strömsfors såldes 1872 till Limmareds Glasbruksbolag, där ovannämde Salomon Larsson ägde en fjärdedel. Glashytta anlades vid Strömsfors medan järnbruksrörelsen bedrevs i minskad omfattning.

Efter Salomon Larssons död 1881 skiftades Limmareds Glasbruksbolag och hans dödsbo fick på sin andel Strömsfors Bruk jämte ett stort antal andra hemman i Kind. Rörelsen fortsattes av sönerna Oskar och David Nylander från år 1883 och företaget blev helt mekanisk verkstad och gjuteri. Träbearbetningsmaskiner var under många år Brukets huvudsakliga tillverkning med en omfattande export till de övriga nordiska länderna.

Sedan 1920-talet är huvudtillverkningen automatiska maskiner för påsättning av etiketter på flaskor och burkar. Svenska bryggerier och vattenfabriker arbeta nästan uteslutande med Strömsforsmaskiner och en icke obetydlig export av etiketteringsmaskiner sker till ett flertal andra länder.

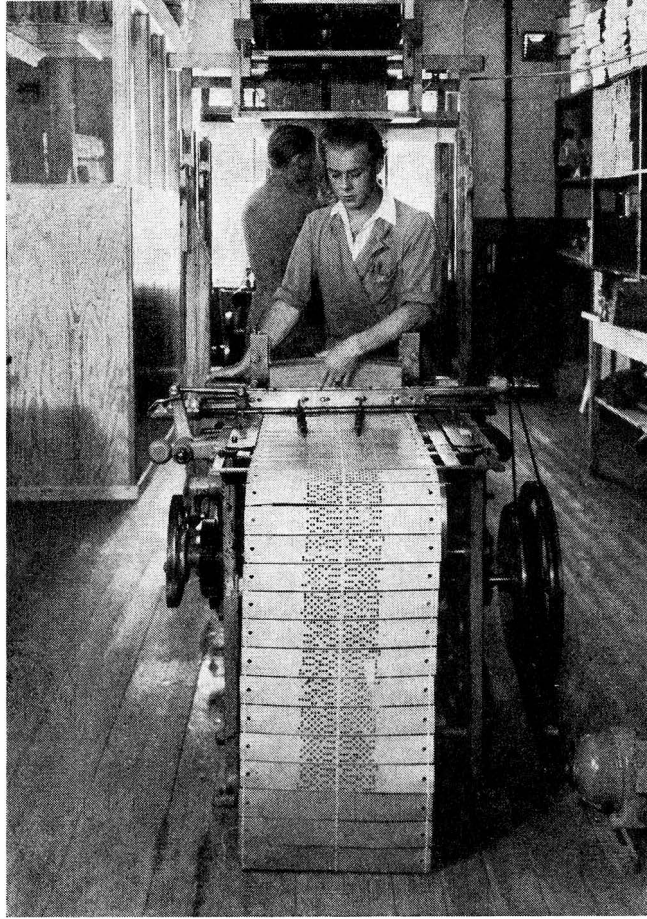

Detalj av jacquardkorttillverkning: kortkedjan sammansys

Mönsterateljern

vid

Textilinstitutet, Borås



"Det är Wäveribolagets ..."

*Betyder att Ni får
en bra vara
för ett byggligt pris*

BORÅS WÄFVERI AB

tillverkare av

BOMULLS-

RAYON-

SYNTETISKA VÄVNADER

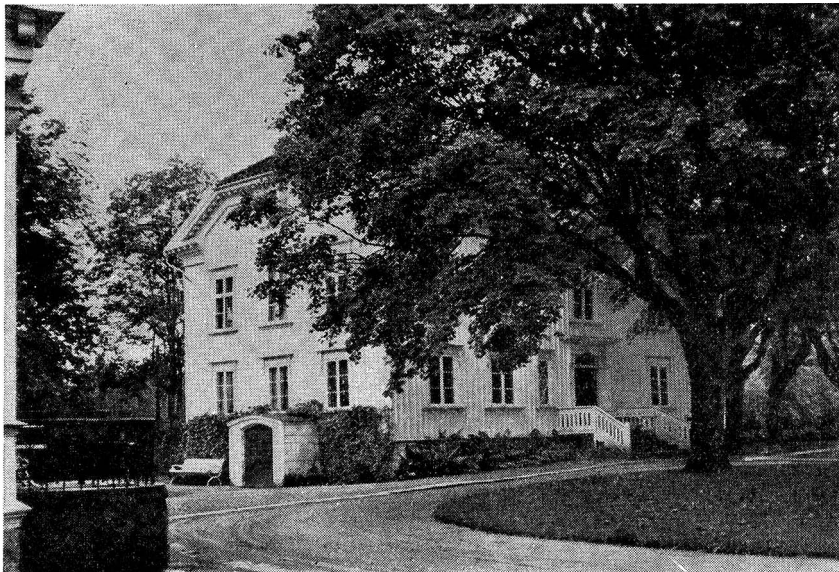

Kinna Sandens

gamla traditioner omvandlade i moderna former
leva vidare hos

AKTIEBOLAGET
CLAES HÅKANSSON
KINNA

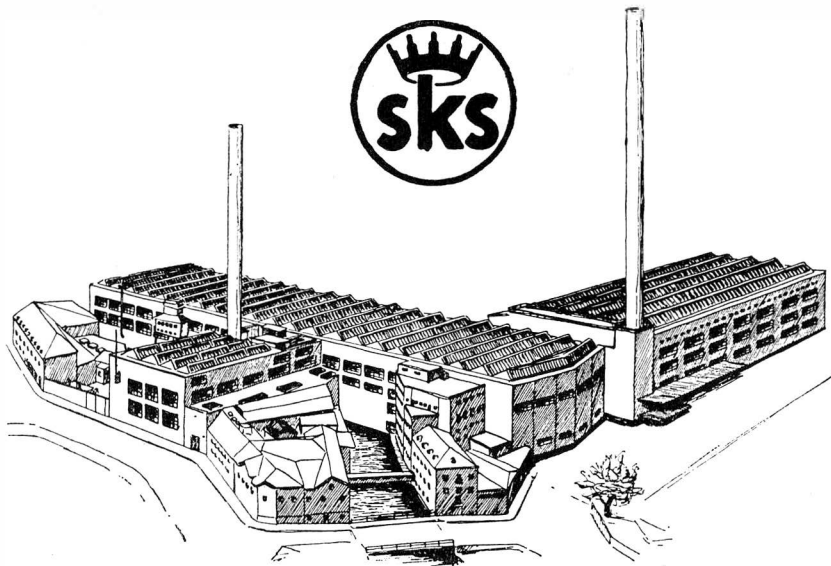

AB SVENSKT KONSTSILKE

BORÅS

*Tillverkar rayonsilke för textila och
industriella ändamål*

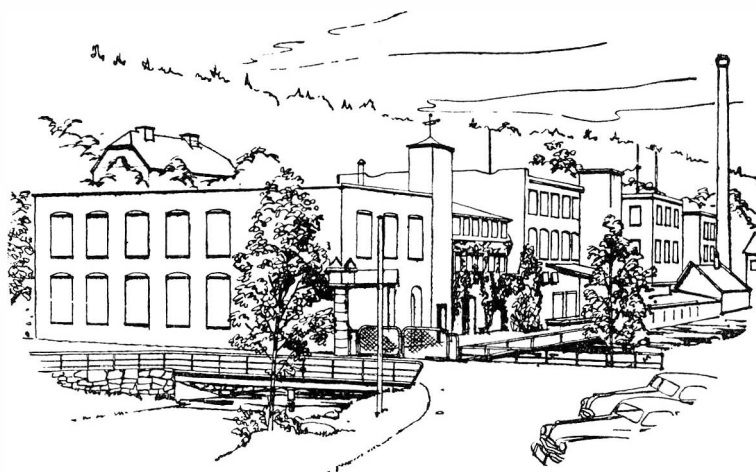

Viskafors

GUMMIFABRIK AB

— ÄLDST I SVERIGE —

Grundad år 1890



LUDVIG SVENSSON
grundade firman 1887

AB Ludvig Svensson, Kinna

MODERNA

GARDINER

AB Sandwalls Ångbryggeri

Borås



Therese Sandwall

Tradition och utveckling är kännetecknande för Sandwalls. Modern utrustning, traditionsbunden yrkesskicklighet och förstklassiga råvaror garanterar goda produkter. Sandwalls håller på kvaliteten — för den goda smakens skull!



AB
TRYCKERICENTRALEN
BORÅS



Tel. växel 171 90



Telefon 173 20 växel



AB LIBO-KONFEKTION
BORÅS



Borås Sparbank

Grundad 1831

Huvudkontor:

ALLÉGATAN 55, BORÅS

Avdelningskontor:

SVENLJUNGA
SKENE

SJÖBOTORG 1
BORÅS

KALVSJÖHOLM
KINNA

BYGGNADSAKTIEBOLAGET

OSCAR OHLSON

En firma med traditioner

Grundad 1899

För Borås Museum ha vi återuppfört museets senaste
tillskott av byggnader från äldre tid: Fällhultsgården
med loftboden från Finnekumla.

AKTIEBOLAGET TEXTILALEX ALEX. ENGBLOM & Co AB

BOMULL, GARN, VÄVNADER
FÄRGER, KEMIKALIER, FÖRNÖDENHETER

BORÅS
Kellgrensgatan 22

TELEFON:
224 32, 224 33, 224 34

SVEN ERIKSON grundade Rydboholms fabriker 1834. Det är således mera än 100-årig erfarenhet i tillverkningen, som garanterar kvalitén. Yrkesskickligheten — och den har stor betydelse, när det gäller tillverkning av vävnader — har så att säga gått i arv. Det är nu ättlingar till Sven Erikson och hans första medhjälpare, som handhava den procedur, som deras förfäder på sin tid skötte.



**BOMULLS - OCH
RAYONULLVÄVNADER**
RYDBOHO LMS AKTIEBOLAG

Rydboholm
FIRMAN GRUNDLAGD 1834



JOHN A:son BYTTNER AB

GÖTEBORG

Linjeväljare: 13 73 89

13 73 90

13 73 91



ASON

Telex 2262

TEXTIL
MASKINER – FÖRNÖDENHETER
GARNER

ASON

AB Erikson & Larson

BORÅS

Herrkläder - Sportkläder

AB BORÅS KOKSAFFÄR

BORÅS

Aktiebolaget

N. H. LJUNGBERGS

LÄDERFABRIK

Borås

Aktiebolaget Textilfabriken

MERKUR

BORÅS

C. L. BLOMQVIST

FRITSLA

Garnfirman i Mark med 70.000 väverskor
från hela landet till kunder

A. J. Borgs Väfveri AB

KINNAHULT

Bröderna Magnusson

Damkonfektionsfabrik AB

BORÅS

Ventiler, kranar och kopplingar för vatten, gas, ånga och tryckluft — s. k. teknisk armatur — tillverkas av Anderssons i Ljung, till ett årligt värde av över 9 miljoner kronor. 240 anställda svarar för produktion och distribution, och verksamheten sker i en anläggning om c:a 7.000 kvm, varav 3.000 kvm tillkommit för det nya kontoret och den nya verkstadshallen under 1957.

Anderssons i Ljung välkomnar alla besökare — portarna är öppna inte bara till en instruktiv armaturutställning utan även till själva fabriken.

ANDERSSONS I LJUNG

A H Andersson & Co AB — Ljung — Telefon 340

Vad modet än föreskriver

KILSUND

bar tyget!

KILSUNDS AKTIEBOLAG, Borås

Ylle- och Rayonsilkeväverier

*Dräkt-, Kapp-, Klännings- och Kostymtyger
samt Rayonsilkefoder*



Specialfabrik för herrkläder

Grundad 1915

MAGNI AKTIEBOLAG - Borås



Från en blygsam start år 1925 med endast 8 sömmerskor har AB Skyddskläder utvecklats till landets ledande företag inom branschen.

Företagets grundare och verkställande dir. John Magnuson, född 1892 i Häcksviks förs. Älvsborgs län.

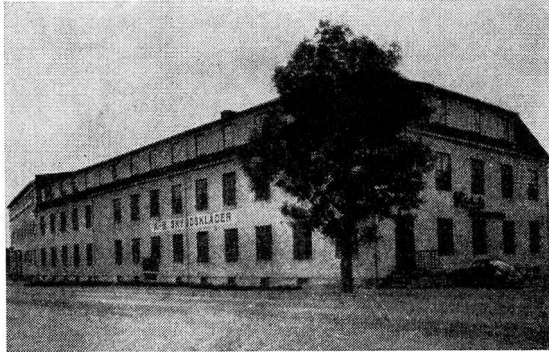

AB SKYDDSKLÄDER – FRISTAD

★ *Elit*
TRIKÅ

INREG. VARUMÄRKE.

AB TRIKÅFABRIKEN ELIT

BORÅS

Tranemo Yllefabriks AB

TRANEMO ÖSTRA

Tel. Svenljunga 701 40

Tillverkar:

JUMPERS, PULLOVERS, VANTAR m. m.

I sydda artiklar:

BARNOVERALLS, SPORTJACKOR
SKIDBYXOR m. m.



Guld- Silver- Brons-
märke

*garanti för kvalitet och slitstyrka
när det gäller arbetskläder*

AB TEXTILKOMPANIET

TRANEMO



AB
CORSETTINDUSTRI
BORÅS

Tillverkare av behå och corsetter

Peter Pan, Glamour, For You

Allt inom den grafiska branschen

OFFSET OCH BOKTRYCK, BOKINDUSTRI,
KLICHÉER, RETUSCHER OCH TECKNINGAR

BOK-LITO AB

Fabriksgatan 10 - Telefon växel 176 75

OSKAR JACOBSON

AKTIEBOLAG

Herrkonfektionsfabrik

BORÅS

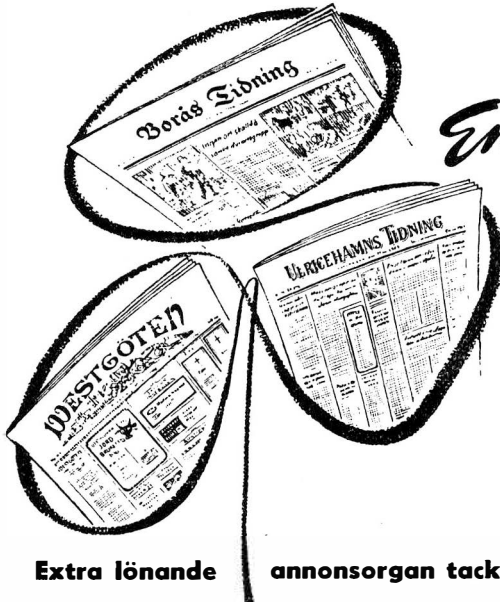

En treklöver

som läses

i mer än

45.000

hem i sjuhärad-

bygden

Extra lönande

annonsorgan tack vare samannonseringspris

En säkerhet för

GOD KVALITÉ

Med Kinnaströms märke på Edra varor har Ni en garanti för lättsålda nyheter i bomull och rayonull — mönstrade såväl som enfärgade. Försäljning endast genom grossister.

KINNASTRÖMS VÄFVERI AB
KINNA

AB K. W. KARLSSON

GÄLLSTAD

YLLETRIKÅ



Stockholm, tel. växel 106701 — Telex nr 1329

Borås, tel. 17225 — Telex nr 3825

SYTRÅD, SYSILKE, BLIXTLÅS

KNUT EVERS & CO

BORÅS — Tel. 179 40 (Växel)

Råvaror och Garner för Textilindustrin
Försäkringar

Biljetter till tåg, buss, båt och flyg
i Sverige och utlandet



RESEBYRÅ

Österlånggatan 32, Borås
Tel. 178 00 växel el. 145 00

KINNAHULTS VÄVERI
KINNAHULT

Gardiner, Draperi- och Möbeltyger
Tel. Kinna 100 43

AKTIEBOLAGET

Manufaktur & Konfektion

BORÅS

AB Marks Jacquardväveri

BJÖRKETORP

HÄGGÅSTRANDS VÄVERI AB

KINNAHULT — Tel. Kinna 104 75

Tillverkar Gardiner, Draperier m. m.

Halla Textil Aktiebolag

ÖVERLIDA

Halla gardiner hålla färgen

„Joflo“

Traditionell arbetsskicklighet är grunden för den höga standarden hos våra
ARBETSKLÄDER och SPORTKLÄDER

N. J. JOHANSSONS EFTR. AB - APLARED

Firman grundad 1876

SPORTKONFEKTION AB

Telefon 157 90

BORÅS

AKTIEBOLAGET KAMGARN

BORÅS

Grundat 1889

Rosendals

KONFEKTIONS AB
Limmared



MEDBERGS AB

BYGGNADSMATERIAL OCH BYGGNADSJÄRN
PLATTSÄTTNING

Ålandsgatan 3 (Göta industriområde), Borås

Telefon 179 50 växel

VEGETEBOLAGEN

för all försäkring

Tel. 147 37, 147 80

Sven H. Melander



HULTAFORS SANATORIUM

Fysikalisk-dietisk kuranstalt

Ensk. sjuk- och konvalescenthem

Vila och rekreation, reumatiska åkommor, mag- och tarmlidanden, blod- och hjärtsjukdomar, nervösa åkommor, ämnesomsättningsrubbningsar etc.

Överläkare: Dr I. Unhäll.

Begär prospekt! På Hultafors, tel. Borås 950 50

Kasthalls Mattfabrik

AB Ludvig Anderson

KINNA

HALDENS FÄRGERI AB

FRITSLA

JAGENBURG & MEDIN

AKTIEBOLAG

BORÅS

SVENSK PAPPERSINDUSTRI

Järnfors & Hall AB

SANDARED

Papperstuber — Spolpipor

Flänsrullar

Åkerlunds Bomullsspinneri

AKTIEBOLAG

BORÅS

Aktiebolaget Olssons Mössfabrik

BORÅS

Telefon 270 90

Mössfabrik — Pälsfabrik

AB JOHN V. HANSSONS

ELEKTRISKA AFFÄR

Järnvägsgatan 16 - Borås

Entreprenör för Borås stads elverk

Alltid vackra väggar med

BOROSAN PLASTTAPETER

Ljushärdiga - Tvättbara - Moderna konstnärsmönster i vackra färger

Försäljes av: Wm RUDELL AB Borås

Tillverkas av: Borås Tapetfabriks AB

E. W. JUST AB

FÄRGERI och BLEKERI

Tel. 174 65 växel

AB Bröderna Liljeros

BORÅS

Fabriks AB Bröderna Alström

BORÅS

*Herr- och gosskläder
Bättre herr- och gosskjortor*

BESÖK

AB WISKADALS FABRIKSOD

Skaraborgsvägen 21, BORÅS

*Allt för Dig själv, för hemmet och familjen.
Goda varor till billiga priser.*



PORTRÄTT-
INDUSTRI-
REKLAM-
SERIEPORTRÄTT
SMALFILM

FOTO



WERNLUND HOF FOTO

STORA BROGATAN 7

BORÅS

TELEFON 142 01

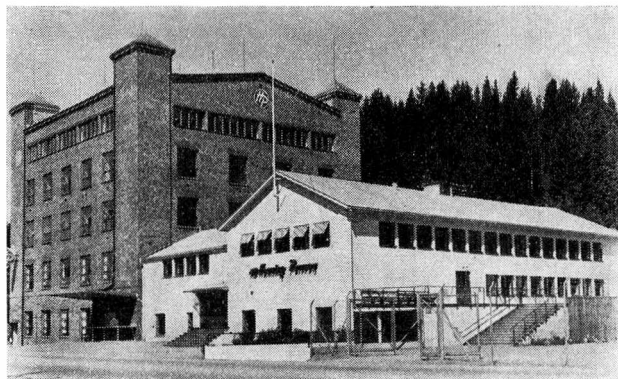

AB Henning Persson

Färg-, Ferniss- och Kemisk-Teknisk Fabrik

Göteborg – Bollebygd – Stockholm

Äldre årgångar av årsboken:

FRÅN BORÅS OCH DE SJU HÄRADERNA
kan rekvireras från Borås museum.

Årg. 1— 3 (1943, 45, 47) Kr. 4 per ex.	Årg. 8—11 (1953—56) Kr. 7 per ex.
„ 4 (1949) Slutsåld	„ 12 (1957) Kr. 8 per ex.
„ 5— 7 (1950, 51, 52) Kr. 4 per ex.	

Hela serien tillsammans kr. 55.

DE SJU HÄRADERNAS
KULTURHISTORISKA FÖRENING

BORÅS MUSEUM

Sommartid vardagar 10—16, söndagar 12—16

Vintertid „ 13—15 „ 12—16

Entré
Vuxna 1 kr
Barn 50 öre

Medlemmar
fritt

Årsavgift
10: — kr.



*St. Olofs-bild.
Från Varnums kyrka*

Adress
Borås Museum
Borås

Postgiro
26 39 23

Telefon
102 00

**Föreningar och andra sammanslutningar,
som önska se Borås Museum under sak-
kunnig ledning äro välkomna att disku-
tera program och lämplig tidpunkt (även
utanför ordinarie öppettid) tel. 102 00**

INNEHÅLL

HÄRADSDRÄKTER FRÅN ÅS	3
BILDER FRÅN ÅS HARAD	9
CLAS ERIKSON. Anförande 22 okt. 1957 av Arvid Richert	23
DEN GAMLA SVENSK-DANSKA RIKSGRÄNSEN. Av Curt Weibull	29
VÅRA TRÄDBJÄSSAR. Av G. A. Westfeldt	41
TOARPSDRÄKTEN, bilder och beskrivning	51
MÄRKLIG HÄLLKISTA I TÄRBY SOCKEN. Av Gustaf Adolf Hellman	65
GLIMTAR FRÅN OXEHUFVUDARNAS SÄBY. Av Ivar Westfeldt	71
JULFIRANDE PÅ SÄBY. Av Ivar Westfeldt	75
TING OCH TINGSTAD I ÅS HARAD. Av Gustav Källman	79
BRÄMHULTSBOR OCH ANDRA. Av Oscar Johansson	89
UR CARL ÖMANS ANTECKNINGAR. Red. av Ingegärd Vallin	109
DE SJU HÄRADERNAS KULTURHISTORISKA FÖRENING Styrelse	131
Årsberättelse	132
FRÅN HEMBYGDSFÖRENINGARNA	137
ANNONSAVDELNING	149







