

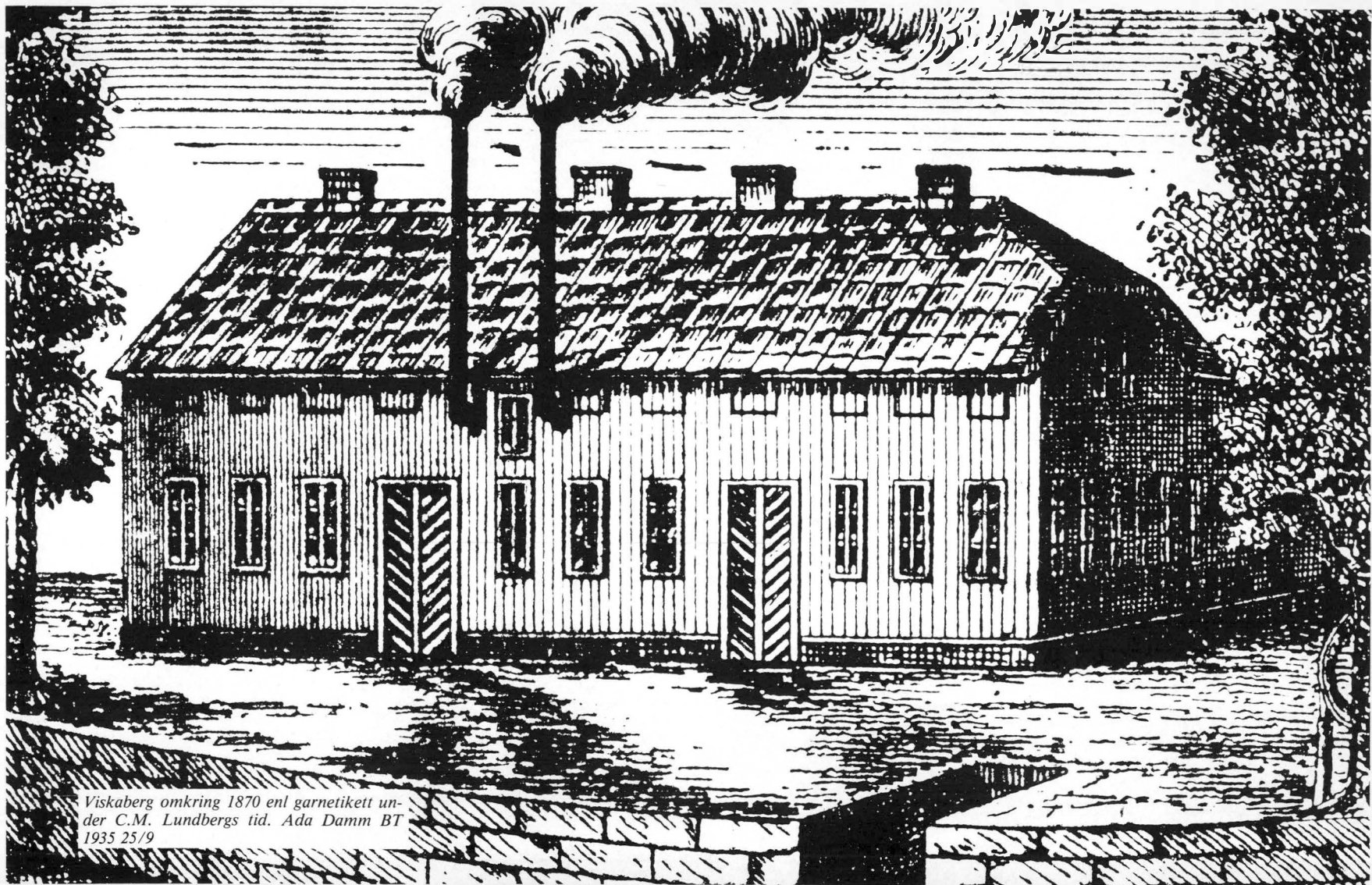

FRÅN BORÅS OCH
DE SJU HÄRADERNA

1983

KULTURHISTORISKA FÖRENINGEN



Viskaberg omkring 1870 enl garnetikett under C.M. Lundbergs tid. Ada Damm BT 1935 25/9

FRÅN BORÅS OCH
DE SJU HÄRADERNA
1983

ÅRGÅNG 36

KULTURHISTORISKA FÖRENINGEN

Redaktör:
ANDERS LARSON

Författarna är ensamma ansvariga
för innehållet i sina uppsatser

ESKILS TRYCKERI AB BORÅS

1983

1983-års Från Borås Och De Sju Häraderna

Med årsboken 1980 inleddes en serie temanummer kring Sjuhäradsbygdens textilindustri och textila hantverkstraditioner. Serien startade med en redogörelse kring vävnadsförläggarna i Marks härad och exempel på vadmalstillverkning i Kinds härad. En fortsättning 1981 presenterade museets textilindustriinventeringar med exempel från Rydal och Borås mot bakgrund av en artikel kring "Bomullens tidiga historia och spinningens mekanisering".

År 1982 skedde ett uppehåll för att lämna utrymme till lokalt material kring olika ämnesområden, varför vi i år åter kan anknyta till det textila temat.

Folke Millqvists kartläggning av bygdens färgerier bygger på omfattande arkivstudier, vilka avslöjat en mängd hittills okända förhållanden. Som vid all grundforskning är källmaterialet svåröverskådligt varför vi valt att ej tynga artikelmaterialet med ett omfattande notsystem. Källhänvisningarna återfinnes därför tillsammans med register efter artikeln. Det är viktigt att understryka att artikelförfattaren av tidsskäl ej har kunnat granska alla de handlingar som varit nödvändiga för en garanterat heltäckande redogörelse. Borås Museum vill därför uppmana läsarna att komplettera artikelns fakta kring Sjuhäradsbygdens färgerier genom en kontakt med museet.

1983-års publikation innebär den sista årsboksutgåvan då Borås Museum står i direkt huvudmannaskap under Kulturhistoriska Föreningen. Redaktören vill därför tacka för de gångna årens förtroende samtidigt som den kommande årsboksredaktionen tillönskas all framgång.

Borås Museum med Tekomuseum kommer med all säkerhet att bedriva sin verksamhet i nära kontakt med Föreningen även i framtiden varför årsboken även framledes kommer att bli något av ett språkrör för de kulturhistoriska museerna i Borås.

Årsbokens läsare kan därför se fram emot publikationer vilka såväl ger möjlighet för lokala författare att presentera olika ämnesområden samtidigt som museernas verksamhetsinriktning följs upp genom planerade temanummer kring bygdens näringsliv.

Anders Larson
Borås Museum

INNEHÅLL

FÄRGERIER OCH TRYCKERIER I BORÅS, ULRICEHAMN OCH SJUHÄRADSBYGEN

av *Folke Millqvist*

Färgning och tygtryckning i gamla tider	7
Borås handels- och färgarstad	39
De stora stadsbränderna	63
Kattuntryckarna i exposition	99
Ulricehamn	115
Kinds härad	133
Redvägs m. fl. härad	175
Marks härad	184

Källförteckning

Förkortningslista	211
Att forska kring färgerier	213
Källmaterial	219
Litteraturförteckning	230
Personförteckning	232
Företagsförteckning	241
Kartor	250

DE SJU HÄRADERNAS KULTURHISTORISKA FÖRENING

Årsberättelse 1982	253
Gåvor 1982	263

FRÅN HEMBYGDSFÖRENINGARNA	264
-------------------------------------	-----

FÄRGERIER OCH TRYCKERIER I BORÅS, ULRICEHAMN OCH SJUHÄRADSBYGDEN

AV FOLKE MILLQVIST

FÄRGNING OCH TYGTRYCKNING I GAMLA TIDER — ODENS DRÄKT VAR BLÅ

Vid högtidliga tillfällen bars färgade klädesplagg av ledande personer redan under järnåldern. Våra gamla sagor berättar, att Oden var klädd i blått. I nordiska järnåldersgravar har man funnit små frön av vejde. Vejdeblått och krapprött var de förnämsta färgerna under vikingatiden. De berömda 1100-tals bonaderna från Överhogdal och Skog i Hälsingland är färgade i rött, blått, gult och i mindre grad grönt. I alla sina försakelser kunde den heliga Birgitta inte undgå att tjasas av färgerna och deras spel. I hennes Uppenbarelser skrev hon t.ex. på ett ställe ”färglärfter av den allra finaste kulör”.

Olaus Magnus omvittnade att svenska kvinnor var duktiga i att färga. Troligen åsyftade han främst fatburshustrur jämte väverskor på kungsgårdarna och vissa adliga slott. I början av 1500-talet besöktes Italien av Vadstenamunken, senare biskopen i Linköping, Peder Månsson. Hans först i nutiden publicerade iakttagelser är av största teknik-historiska intresse. Han talade om klädeslitare i betydelsen färgare och presenterade flera färgrecept. Användningen av vitriol vid svartfärgning är ett tema. Ganska detaljerat berättade han om brytningen av alun och den följande bearbetningen bl.a. för betning vid yllefärgning, och alunfyndigheterna ”wore yppere än något söloff eller kopper till winningh”. Peder Månsson uppmanade svenskarna att leta efter tillgångar. Redan vid slutet av 1500-talet bröts alun vid Dylta och senare på olika håll i vårt land. I nyare tid har alun ersatts med aluminiumsulfat. Färgstoffer importerades under 1500-talet enligt gamla tullhandlingar liksom räkenskaper i Slottsarkivet.

Hemfärgning baserad på färgväxter, som idag upplever en renässans, har urgamla anor. Enklast var färgning av ull. Linet var däremot mer svårbehandlat. Ofta nöjde man sig med att dölja en ofärgad grådaskighet med mer eller mindre rena grå eller bruna färger. Rött och blått var populära men också mer svårhan-



Färgare med en "chillon" vid en "vriddocka". Jerk Werkmästers takmålning i gammal stil i trappan till färgerirummet på Göteborgsutställningen 1923. Chillonen var ofta av poc-kenholz, som gav en metallisk klang. GHM.



Tygfärgare i Nürnberg, miniatyr 1437. Förädlad Textil.

terade. De färgade lätt av sig, och ofta blektes hemfärgen kraftigt redan före första tvätten.

Enligt gamla folkvisor gick ofta danssvängen i granna folkdräkter. Färgstarka kjolar och västar lyste tidigt upp våra kyrkbackar. En tidig massprodukt blev för ledande färgare uniformsklädet i mörkblått med gul eller röd insida. Mörkblått ibland med dragning åt svart, brunt eller grönt var länge den dominerande färgen i böndernas vadmalsrock.

FÄRGVÄXTPLANTAGER

I den högt uppburna samhällsnyttans tecken vände man sig under 1700-talet mot den stigande importen av färgstoffer. Omfattande, som regel dyrbara och orealistiska försök gjordes att i merkantilismens anda få till stånd inhemsk odling av färgväxter. Särskilt på Gotland och östkusten vittnar än idag restbestånd av vejde om dessa odlingar. Längre fanns också gulfärgningens vau, en reseda, växande vilt på vallarna utanför Lund och i trädgårdar i Alingsås.

Främst var det dessa två växter, för uniformernas blå och gula färger, som jämte roten av krapp för rödfärgning liksom även stora kardborrar för ruggning av kläde och vadmål, som på olika sätt befrämjades av myndigheterna. Berömda



256. VEJDE, ISATIS TINCTORIA L.

Vejdebladen torkades och maldes.

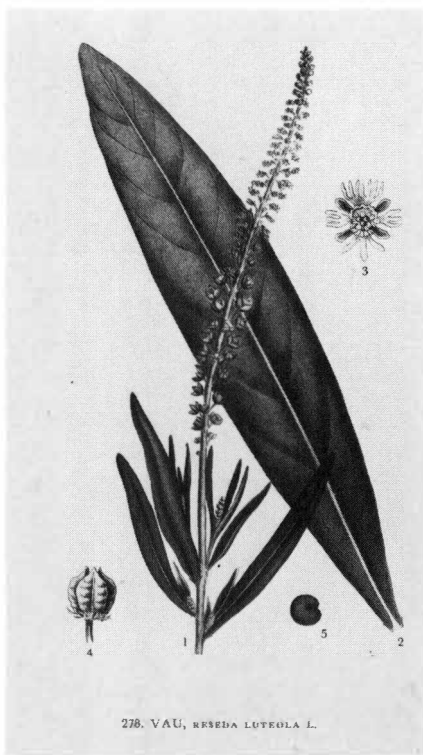

278. VAU, RESEDA LUTEOLA L.

Vau — färgreseda

var de plantager, som skapades av Jonas Alströmer i Alingsås och av naturalprofessorn Liedbeck i Lund och på olika håll i Skåne. Ett större statsunderstött vejdekvarnverk i Lund blev ett dyrt misslyckande. Även i Åbo under Per Kalm och ända upp i Vasa fanns anläggningar. I en officiell skrivelse till landshövdingarna år 1752 behandlades åtgärder för att befrämja odlingen av lin, hampa, tobak och färgväxter. Även mullbärsträdet uppmärksammades i vissa andra sammanhang, medan potatisen i stort sett utan officiell medverkan endast långsamt spred sig över landet.

Privata färgväxtodlare premierades. Kända var odlingarna och malningskvarnarna för vejdeblad och för stora korborrar omkring Kalmar. I Norrköping gjordes omkring 1750 intensiva vejdeförsök av en färgare Ezechias Westrell. Omkring 1800 kom en ny odlingsdrive, i vilken även Patriotiska Sällskapet var engagerat. Några exempel härpå kan nämnas. Apotekaren i Jönköping Daniel Berzelius — farbroder till den berömde kemisten — anlade en vejdeplanteing dock utan större framgång. På Sundby gård vid Huddinge bedrevs stora vejdeodlingar av en färgare C.G. Hoving under medverkan av myntvärdien Peter Jacob Hielm. Försöken flyttades senare till Drottningholm. År 1811 skrev färgaren Johan Fredrik Francke från Varberg om sina odlingsförsök inte enbart med vejde utan även krapp. Det utmärkande för alla dessa försök var dels återkommande vädjobrev om statsbidrag, och dels att de efter inledande löften ganska snart

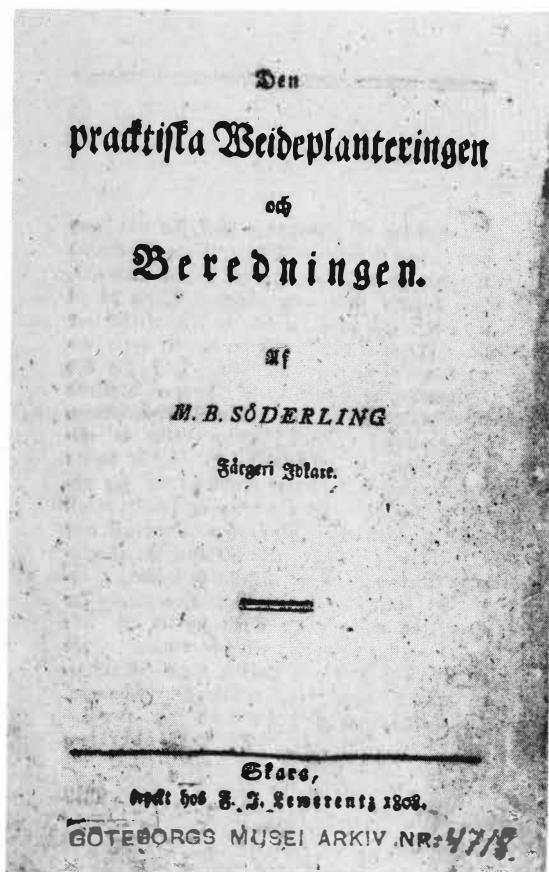

Försättsblad till Söderlings skrift.
GHM.

kapsejsade mestadels på grund av hårda vintrar eller svår torka. Västergötland deltog knappast alls i dessa patriotiska strävanden. Vid Claestorp utanför Skövde gjordes dock under 1800-talets första år ganska omfattande försök av Söderling. Detta tycktes ha skett utan myndigheternas medverkan. Ogynnsamt klimat gav även här dödsstöten åt projektet.

Den spansk gröna mineralfärgens hemlighet önskade man utröna. Flera stipendier utdelades utan påtagliga resultat. Ett tillverkningsprivilegium till C.J. Lindman i Ulricehamn år 1782 torde inte ha lett till någon produktion.

FÄRGTRÄ

Från transkontinentala länder importerades olika trädslag, som efter malning i kvarnar omvandlades till färgstoffer. Bresilja för blå färg och gulholz torde ha varit de vanligaste typerna. I Borås drev Philip Langlet IV, efter det att familjen överlätit sitt färgeri i andra händer, en bresiljekvarn vid Druvefors.

Den kände bygdeforskaren Gustaf Thulin skrev ingående om Katrineberg i BT 24/12 1959. Där berättades om en bresiljekvarn, som installerades under 1820-

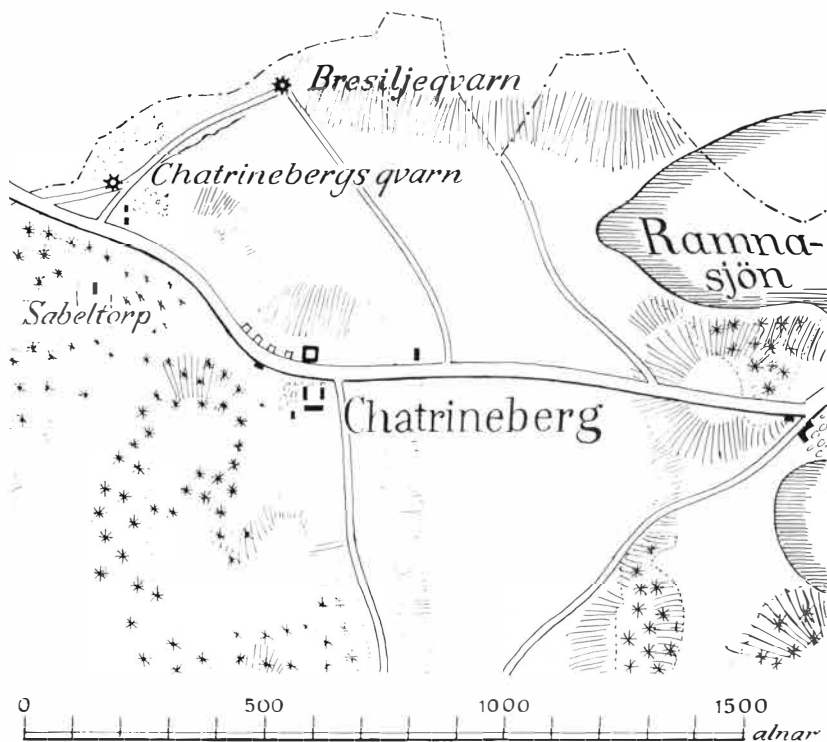

Bresiljegvarnen på Katrineberg, enligt Gustav Thulins karta.

talet. Ännu omkring 1850 var den i bruk under kamrer Anders Lindgrens hustru Amanda. Denna kvarn skulle sålunda ha drivits ungefär samtidigt med den allmänt mer kända bresiljegvarnen vid Druvefors.

ARMINIANERNA SOM INFORMATIONSSPRIDARE

Författarinnan Astrid Pettersson i Lindome har i en personlig intervju meddelat vad hennes farmor berättat om vad som genom generationer förts vidare från ursprungliga invandrare:

Till de mossiga trakterna söder om Göteborg anlände under 1620-talet ett antal landsflyktingar ur den holländska-vallonska religiösa sekten arminianerna. Där hade år 1619 i ett fördrag mellan Gustav II Adolf och Kristian IV en gränsrätning genomförts. Från svensk sida tycks syftet bl.a. ha varit att införliva mossmarker för torvtäkter till Göteborgs bränsleförsörjning.

I Kattunga gamla kyrka i Marks härad fann arminianerna en samlingspunkt, dit de färdades genom skogar och över sjöar. Dessa valloner förde med sig mycket kunskap om hantverk och hemslöjd, som spreds vidare även i Mark. Kontakt erhöles bl.a. med flera av det 50-tal spinnerskor som levererade garn till Älvsborgs fästning. När svarta får infördes från Skottland för att förbättra uniformsklädet utnyttjade de vävande valloner ofta den svarta ullen endast i väften, medan varpen gjordes av enklare svensk ull. Denna svartfärgades med granris utan föregående sköljning för att bli säkrare mot ohyra. Man var sålunda väl förfaren i hemfärgning och utnyttjade bl.a. ockrafärg på olika håll i järnhaltiga myrmarker.

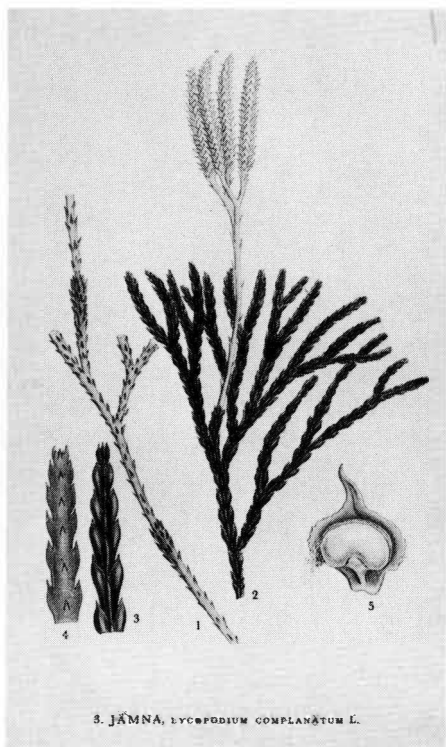

3. JÄMNA, LYCOPODIUM COMPLANATUM L.

Jemma eller jämna är en speciell lummersort.



448. MJÖLÖN, ARCTOSTAPHYLOS UVA-URSI (L.) Spreng.

Mjölön användes även i Sjuhäradsbygden för gulfärgning.

VÄSTGÖTE SPRED KUNSKAP OM LUMMER

Färgare i Borås införskaffade ängsskärn från Östergötland, Halland och Skåne för gulfärgning. För gulfärgning använde man vidare vau från Frankrike. Vejde kom från Erfurt medan svart tillverkades av mjölön och vitrol. Om allt detta berättade Linné år 1746. Åtta år senare uppmärksammade Anders Tidestrom i sin reseberättelse från Dalarna, att resande västgötar informerat om användningen av lummer för färgning av ull. I sin beskrivning av Ås och Veden år 1865 berättade Claes Johan Ljungström, att ur skogarna alltjämt erhöles nyttiga alster av mjölön och jemma (= lummer) även för leveranser till färgerier. Så sent som under 1870-talet gjorde den idealistiskt inställda storfärgaren Ernst von Scheele i Alvesta kraftfulla insatser för att insamla och bereda gul färg av den gamla ofta brukade vilda färgväxten mjölön.

Enligt rapporter i Västsvenska Folkminnesarkivet i Göteborg berättas i ganska sen tid från Ö. Frölunda i mellersta Kind om hur vadmal färgades brunt med stenmossa, och hur björklöv gav gul färg. Även från Sätilla, Bollebygd och Töllsjö finns uppgifter om hemfärgning. Under tidigt 1900-tal var det främst i ganska enkla hem, som denna färgning ägde rum främst för att minska en grådaskig ofärgad tråkighet. Tyvärr är dock rapporterna från Sjuhäradsbygden ganska få-

taliga. På något olyckligt sätt har denna bygd ur insamlingssynpunkt hamnat mitt emellan de olika arkiven i Göteborg, Lund och Uppsala, utan att aktivt tillhöra något av dem. Tänkbart är också, att den väl utvecklade stamp- och färgeriorganisationen i Borås, som stod i ständig kontakt med bygdens gårdfarihandel, i viss mån kom att verka hämmande på hemfärgningen.

OMFATTANDE LITTERATUR

Från 1700-talet finns en överraskande rikhaltig litteratur. Redan år 1720 gjorde Johan Linder, senare Lindestolpe, en intressant sammanställning icke blott av olika sammanplockade, men uppenbarligen icke av författaren testade, färgrecept utan även av förekommande färgväxter. För hemfärgningen torde Cajsa Wargs Hjelpreda särskilt fr.o.m. den tionde upplagan ha haft den största betydelsen.

Kungl. livmedicus Johan P. Westring publicerade år 1805 en innehållsrik bok om Svenska lavarnas färghistoria, som sedan utkom i flera upplagor. För färg-



*Vår tidigaste färgbok
av Johan Linder 1720.*

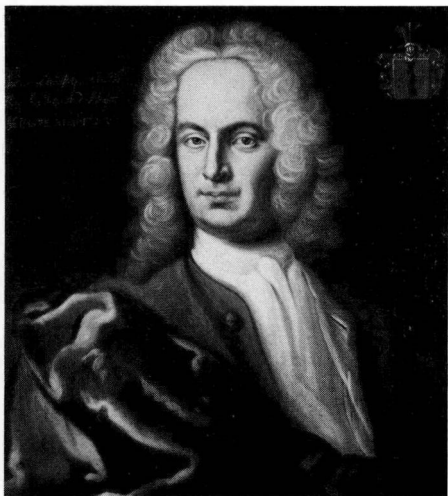

Johan Linder — Lindestolpe. Porträtt Medicinalstyrelsen. Natinalmusei Porträttarkiv.

blandningen rekommenderade han gammal urin i stället för vatten. Det borde vara morgonurin från friska människor. Därigenom blev färgningen klar med fin lyster på 8 dagar i stället för sedvanliga 2 å 3 veckor. Lavar med urin gav vanligen en brun färg. Genom tillsats av vitriol erhöles svart färg. Likartade recept har på andra håll omnämnts för indigofärgningen, där man brukade föredraga manlig urin, gärna hopsamlad efter ett supgille.

BLÅTT OCH GULT

Med vejde eller indigo ofta i lämplig blandning kunde färgaren i speciella kärl erhålla vackra blå färger i uppvärmda kopparkypar för ull och kalla träkypar för

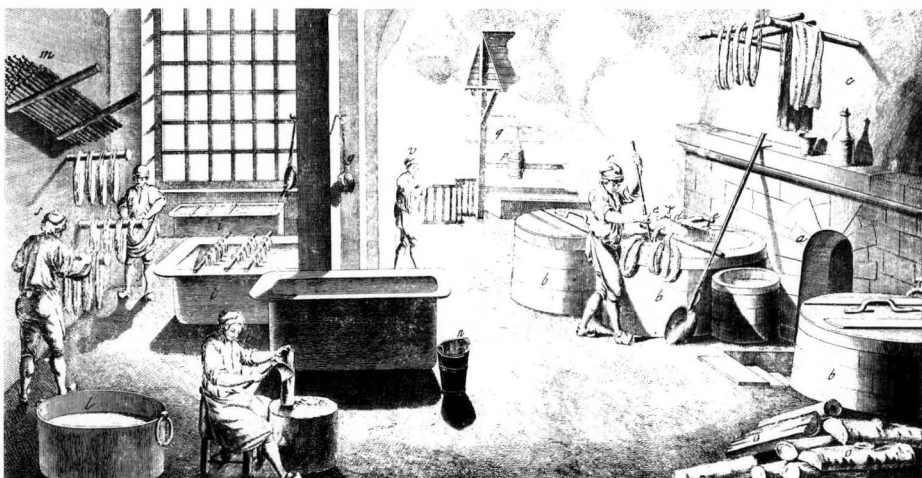

Franskt skönfärgeri. Diderot.

*Avklappningen vid rivning av indigo.
Teckning av Knut Jansson i Sahlins
Vollsjöbok.*



lin och bomull. Så färgades flaggan blå och försågs sedan med ett kors ofta i vau-
gult. För att få grön färg kunde vejdeblått blandas med gult från mjölon.

Om färgning i kyp berättar Robert Johansson:

Grundsatsen till kypen var indigo, som först stöttes i en mortel och sedan revs i en skål, en större järngryta med utstående handtag på vardera sidan, i vilka man kunde hålla då man rev. Grytan var nämligen rund i botten och handtagen voro till för att man skulle kunna vicka grytan så, att de fem kanonkulor, som man hade i grytan, skulle dansa runt och på så sätt mala indigo. När man så valsat runt med grytan en halvtimme fyllde man på vatten och klappade av. Avklappningen gick så till, att man trummade med två käppar på grytans övre kanter och på sidorna tills indigoslammet sjunkit till botten och fastnat där, så att man kunde tömma ur det tunna i kypen utan att något indigokorn följde med. Så fortsattes rivningen tills allt var som vatten, varefter vejde och krapp tillsattes. Denna sorts varmkyp kallades för vejdekyp. Härefter började man eldningen för kypens uppvärmning, en brasa tre gånger om dagen, samtidigt rördes bottensatsen om mycket väl med en s.k. luta. Vanligtvis dröjde det åtta dagar innan kypen 'gick upp' så att man kunde börja färga på den. Värmen fick inte bli mer än omkring 40 grader. Då kypen var klar att börja färga på, visade sig på ytan blå strimmor och rosor. Man sade då att kypen 'gått upp'. Men om en sådan kyp skulle 'gå tillbaka', hade mästararen gjort en förlust på 200—300 kronor, en vid den tiden ej obetydlig summa. Hade kypen emellertid blivit klar, började färgningen. En av förtennt järn eller annan rostfri metall tillverkad krans med ett nät av grova snören, på vilket vadmalen skulle ligga, och som upptill var försedd med linor och hakar, vilka kunde hakas fast omkring kypkransen, sänktes ned i kypen för att förhindra att vadmalen skulle komma i beröring med bottensatsen. Så hade man en s.k. kyphake i vardera handen, samt hakade d.v.s. förflyttade under badets yta vadmalsstyckena från den ena sidan av kypen till den andra i en och en halvtimmes tid. Härefter upptogos de och fingo rinna av. De voro då gröna, varför man fick lägga dem på ett långt bord och genom taffling lufta dem. När de så svalnat, framträdde den blå färgen. Kypen var omkring 5—6 alnar djup och omkring 10—15 alnar i omkrets. Sedan man väl fått kypen igång kunde man färga mycket och länge på den, men man måste elda tre gånger om dagen för att kypen skulle hållas vid omkring 40 grader. Vidare måste den röras om varje gång man eldat. Dessutom behövde man endast skärpa eller söta den.

En kallkyp sattes med indigo, som maldes på samma sätt som till varmkyp. Därjämte tillsattes kalk. Den fick icke vara varm. Vanligtvis färgades på densamma endast bomullsgarn, pärlblått, ljusblått, mellanblått eller mörkblått. Garnet drogs på tre gånger om dagen, morgon, middag och kväll. Det vreds och stöttes mellan varje gång, tills det fått den färgnyans, som önskades.

Yrkesstoltheten i branschen var hårt knuten till det s.k. blåeriet. Det var färgarens alla heligaste utrymme, och där ville en yrkeskunnig gesäll ha sin stadiga placering.

Att Sångur Wammillögummi Ösktu
hæll þú átt Eiridiska Páttat. -

Reinlæstánda Procep ur nu
Gunnliggat, þun i Galu Egnin
Þunfátur i rttat ur þatun
vitan miltat. þat Eiridun,
-ur, ut mundan þun i rti
at þat Partic uli Eiridun.
Constantinopolitaniska Öskun
uli þun þun Eiridun
vigt þun þun.

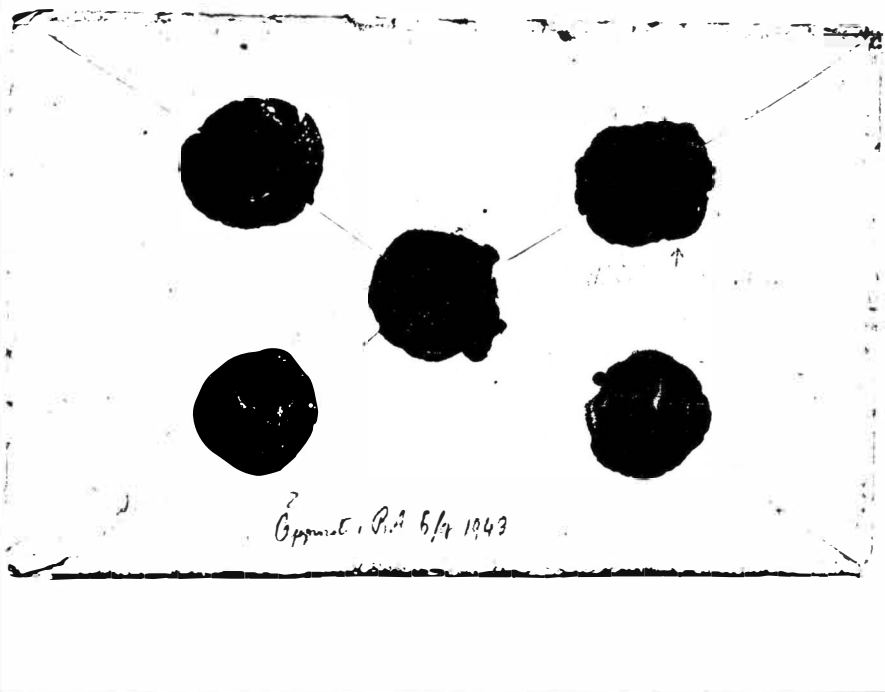

Inledningen i dokumentet om turkiskt rätt — förslutet i kuvert med fem sigill. RA KKH Fc 46.

TURKISKT RÖTT

Även om blått var branschens viktigaste färg, så rådde kring den röda färgen än mer av förtätad mystik. Purpurrött var den högst skattade färgen i antikens värld. Fenicierna fiskade purpurnäckor i otroliga kvantiteter, eftersom endast några droppar erhöles ur varje snäcka. Purpurfärgandet upphörde så gott som helt under 1400-talet. En ny förtrollad färg, turkiskt rött, trädde i dess ställe. Även i Sverige var det mången färgare, som drömde om att behärska denna färgningskonst. Trots inledande löften slutade det dock nästan alltid i misslyckanden. Redan år 1747 överlämnades till KK ett avancerat recept av vår chargé-d'affaires i Turkiet Edvard Carlsson, senare kansliråd och adlad Carleson. Endast övervakaren av landets färgerier Olof Malmsten fick del därav. Därefter förslöts dokumentet under sigill. Först 1939 öppnades det tillsammans med ett antal liknande brev i Riksarkivet under högtidliga former. Dokumentet innehöll dock icke de verkliga hemligheterna. Malmsten lyckades sålunda aldrig få fram en acceptabel färg.

Understöd utdelades av KK under årens lopp till en mängd förslagsställare. Av bitter erfarenhet lärde man sig så småningom, att visserligen kunde stundom prov uppvisas på hållbara turkiskt röda färger, men i så fall ställde sig framställningskostnaden skyhögt över importpriserna. Tillverkningstillstånd lämnades dock till en rad av färgare. Många namn skulle kunna räknas upp. Ett bland dem var Fredrik Hummel, grundaren av vårt första bomullsspinneri vid Kullen i Lerum. Framgången uteblev för honom liksom för hans konkurrent spinneriägaren och grosshandlaren, Daniel Asplund, tillika innehavare av Bergsund landets förnämsta gjuteri. Försöken genomfördes där av den framstående mekanikern och spinnmaskinkonstruktören Johan Elvius, som dock fick ge upp efter goda inledande ansatser. Ständigt nya försök satsades för att komma i närheten av kvaliteten i tyska Elberfeld-Barmen, som dock trots olika gesällbesök kunde konsten att hemlighålla sina recept och teknik. Även i Elsass framställdes förnämligt turkiskt rött.

Den första verkliga framgången kunde äntligen noteras år 1828. Från Elberfeld-Barmen hade kommit en tysk gesäll Wilhelm Röhss d.ä. Under färgmästren J.C. Morian blev han engagerad i Örgryte hos J.G. och J.N. Grönvall. I ett företag, som senare kallades Grönvall & Röhss och därefter Levanten, tillverkades för första gången ett någorlunda färgäkta och samtidigt priskonkurrenskraftigt rött turkiskt garn i Sverige, trots att man ännu inte var i nivå med de tyska förebilderna. Morian övergick till ett av G.F. Hennig, intill dennes spinneri i Mölndal, anlagt färgeri. Något godtagbart turkiskt rött framkom emellertid först långt senare, och stora tvistigheter uppstod mellan Hennig och Morian även inför domstol.

I tulltaxan gynnades det svårtillverkade turkiskt röda garnet genom lägre tull än annat bomullsgarn och genom importtillstånd, när förbud i övrigt var rådande. Enligt bomullsfabrikanten Fürstenberg var år 1842 importen alltså klart

överlägsen. Han önskade få införa ett större garnparti tullfritt men fick avslag. På samma sätt fick Levanten avslag på sin ansökan om tullfrihet för krapp 1833, under hänvisning till Teknologiska Institutets uttalande, att krapp borde kunna odlas i Sverige. Först år 1858 ströks turkiskt rött bomullsgarn som en särskild position i vår tulltaxa.

Gustaf Hammar, civilingenjör och vår kanske främste färgtekniker under 1900-talet kom till Nääs utanför Göteborg. Där färgade man turkiskt rött efter enahanda principer som hos Levanten. Andra leverantörer var Gamlestaden och Kampenhof. Hammar, som gjort flera studieresor till Tyskland bl.a. till Elberfeld-Barmen, gav sig i lag med uppgiften att komma upp till deras kvalitetsnivå. Till slut fann han lösningen i början av 1920-talet. Med några små ändringar i tillsatserna och genom att låta färdigfärgningen fortgå ända fram till dess att färgbadet var uppe vid kokpunkten erhöles en absolut perfekt färg. Kunderna blev stormförtjusta, och orderna strömmade in. Äntligen hade man lyckats med att t.o.m. slå ut tyskarna. Nääs blev till slut den ende svenske tillverkaren, men glädjen blev kortvarig. Snart kom nya slagkraftiga färgämnen i handeln. Den tekniska kampen för turkiskt rött var ett minne blott. Den framstår närmast som en saga ur Tusen och en natt. I denna tusenkonstens saga tycks dock Borås och Sjuhäradsbygden ha undvikit att aktivt delta. Där fanns flera grossister och även färgerier, som t.ex. Schlichting i Fritsla, som ännu i ganska sen tid höll lager av turkiskt rött från Elberfeld-Barmen.

BORÅSFÄRG OCH ORSEILLE

BÖTTELET är en röd färg, som västgötarna sälja över hela landet, om vilken jag aldrig kunnat få genom förfrågan någon redig beskrivning, ehuru denna färg överallt i Sverige är bekant. Jag fick höra, att västgötarna ifrån Boråssidån årligen fara hit till havsklipporna, men besynnerligen till Hisingen, som på norra sidan stöter hit in, varest de samla en massa, av vilken de sedemera förfärdiga sin böttele. Vid tillfrågan visste man var att visa oss denna färgemossan, som här växer över alla klippor och var LICHEN leprosus candidus, scutellis fuscis, margine albo, en massa, som utom Sverige ej är synnerligen allmän, åtminstone har jag icke bekant, att någon utomlands vetat använda honom till någon röd färg. Han växer som en skorpa, vitgrön utan blader; dess partiklar äro avlånga och trubbiga; man finner sällan dess scutellas, som äro mycket vida, flata, gulaktiga med en vit trubbig kant. Mossan avskrapas helst efter fuktigt väder, torkas och males sönder, lägges i vatten, omröres, att all jord och grus må sjunka, torkas, lägges i en kruka, begjutes med urin, står således 4 å 5 veckor. Med detta färgas sedemera rött garn.

Så skrev Linné år 1746. Böttele fick ute i landet beteckningen boråsfärgen. Från och med 1770-talet gick mossan eller örnlaven på export till Storbritannien för tillverkning av den berömda orseillefärgen. Det var mestadels västgötar, som levererade lavarna från Bohuslän, där hela familjer begav sig ut under lämpliga plockningsdagar, till handelshus i Göteborg, främst till kommerserådet Christian Arfwidsson. Under 1780-talet uppmärksammade myndigheterna den nationalförlust, som uppstod vid export av oförädlad svensk färgråvara. Man införde en exportavgift, vilket indirekt kom att gynna den norska exporten. Utförseln nådde en topp omkring 1800 och sjönk sedan långsamt tillbaka.

År 1788 infördes också ett statligt monopol på tillverkning av orseillefärg. Produktionen utarrenderades och kom igång året därpå i gamla Engelska Garveriets lokaler nära den plats, där senare Garnissionssjukhuset byggdes på Kungsholmen i Stockholm. Gustav III uttalade sitt stora välbehag, som dock blev ganska kortvarigt. En kungörelse, som utfärdades om försäljningen, fick nämligen ringa effekt. Färgtunnorna lagrades och produktionen måste avbrytas. Det hela hade blivit alldeles för dyrt. Efter långa utredningar, förhör och förhandlingar avyttrades anläggningen för en spottstyver. Inte heller under denna tid var det lätt för statliga organ att styra en produktion, som krävde en invecklad teknik och en väl upplagd distributionsapparat.

Mer naturligt borde det varit att förlägga produktionen till Göteborg. Detta ansåg en konsul Olof Bäckman. Han kunde år 1820 konstatera att örnlaven var utplockad men fann tusch- eller skinnlaven användbar. KK bombarderades med skrivelser, och 1824 hade Bäckman en färgämnesproduktion igång. Två år senare fick han ett patent på skinnlavberedning för färgstoffändamål.

Redan år 1828 måste han tyvärr konstatera att även denna lav var på upphällning i Göteborgsområdet. Produktionen skulle då flyttas till Segermon i Värmland, men upphörde snart. Enligt sammanställningar i KK förekom även i Vingåker en omfattande förbrukning av tuschlav för färgning. I Göteborg importerade B. Keutel år 1835 en maskin för rening av mossor. Förbrukningen av lavar var emellertid internationellt i avtagande, samtidigt som mer färgstarka stoffer introducerades av mer slagkraftiga organisationer.

Ännu så sent som 1865 skrev dock C.J. Ljungström, att bötteleter för blott tio år sedan varit ett begärligt färgämne omkring Borås. Från 1900-talet finns alljämt rapporter om mossor för hemfärgning i folkminnesarkiven.

ANILINFÄRGERNAS GENOMBROTT

Omvandlingen av färgerierna från hantverk till mekaniserad industri gick hand i hand med införandet av de intensivt färgstarka anilinfärgerna, framställda syntetiskt ur stenkolstjära. Som ämne upptäcktes anilinet vid destillation av indigo år 1826 av den tyske kemisten Unverdorben, vilket efter några år i Sverige rapporterades av Berzelius. Detta föranledde emellertid inga egentliga initiativ. Det blev engelsmannen W.H. Perkin förunnat att med ett par månaders försprång framför tyskarna taga fram en anilinfärg år 1856. Alla problem var ännu inte lösta, men på 1860-talet började försäljningen taga fart.

Carl Sahlin har berättat, att i det helt hantverksmässigt organiserade färgeriet i Vollsjö tog hans fader hem ett parti anilinfärger redan år 1868. Det kom främst till användning för att färga illröda strumpor. Försäljningen blev en stor framgång. Att färgen snart bleknade, och att damerna fick illröda ben ledde inte till några större protester. Snart nog lyckades man syntetiskt taga fram krappväxtens alizarinämne och därmed åstadkomma både färgstyrka och hygglig färgäkt-het. Alizarin, ja det är samma ämne, som finns hos kräftorna, och som vid kok-

ning framträder i de röda skalen. Anilin för blått och grönt var nästa steg, och snart fanns hela färgskalan utom en perfekt svart. Först år 1910 kom denna färg i verkligt förstklassigt utförande. Helsyntetisk blå indigo lanserades av tyska Bayer 1897. Anilinfärgerna svepte fram genom färgerierna och förkvävde de gamla växtfärgerna. De renodlade hantverksfärgerierna stod maktlösa gentemot anilinfärgernas och mekaniseringens frammarsch.

BLEKERIER

För linne och senare även bomull låg den utländska överlägsenheten bl.a. i den blekning, som skedde av materialen före färgning. Detta stod helt klart för aktuarien i KK Olof Hamrén. Som inspektör under Manufaktorkontoret ivrade han för en satsning på blekerier i början av 1740-talet. Utöver det redan anlagda blekeriet i Flor rekommenderade han nya anläggningar dels i Västmanland, troligen hos inspektörens kollega, linnemanufakturisten Hedman vid Kättesta, men främst i Borås. För finansieringen förordade han uppläggning av ett par lotterier. Efter ett par år blev Hamrén klädesfabrikör i Halmstad, och hans förslag var snart bortglömda.

År 1774 upptäcktes klor av den svenske kemisten Scheele, dock tydligen utan direkt sikte på det textila området. Tio år senare presenterade fransmannen Buttollet en användbar blekningsprocess. Denna förbättrades ytterligare av ångmaskinskonstruktören James Watt för svärfaderns verksamhet i Glasgow.

Först omkring år 1800 torde dessa erfarenheter på allvar ha nått Sverige. Den på olika områden aktive myntvärdien Peter Jacob Hielm medverkade till anläggning av ett blekeri baserat på klor. Med kraftiga statsbidrag inrättades under 1820-talet en stor och förnämlig blekeriinrättning av skotten Cumming vid Frescati norr om Stockholm, dock utan att någonsin komma i egentlig produktion.

Den övertogs år 1838 av spinnerifabrikanten August Bergman, som där bl.a. anlade en vaxduksfabrik året därpå. I Sjuhäradsbygden inrättade Sven Erikson vid grundandet av Rydboholm under 1830-talet ett jämförelsevis stort blekeri.

ÖVERSKÄRARNA TIDIGA FÄRGARE

Vårt första dokumentariska vittnesbörd om yrkesmässig färgning torde vara en uppgift från 1573 om Hans Färgare i Stockholms stads tänkebok. Emellertid torde överskärarna, som med speciella saxar renskar ludden på kläden och vadmal, även utfört färgning. Överskärarna var ett tidigt organiserat skrå med en förordning från 1501. Ämbetets emblem visar en överskärarsax av i stort sett samma slag, som på sina håll användes mot slutet av 1800-talet. Färgningen dominerades länge av tyskar. En mantalslängd från Stockholm år 1676 uppräknade fem färgmästare samtliga med tysk klingande namn.

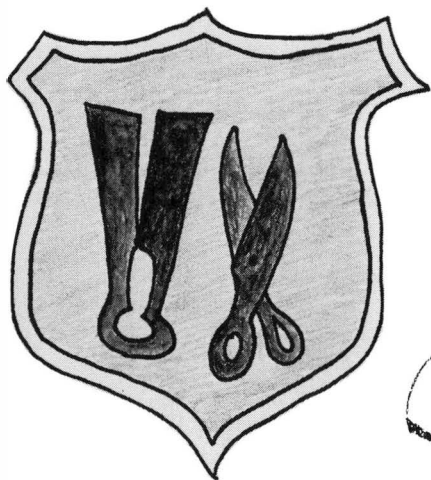

Överskärarnas emblem år 1501.

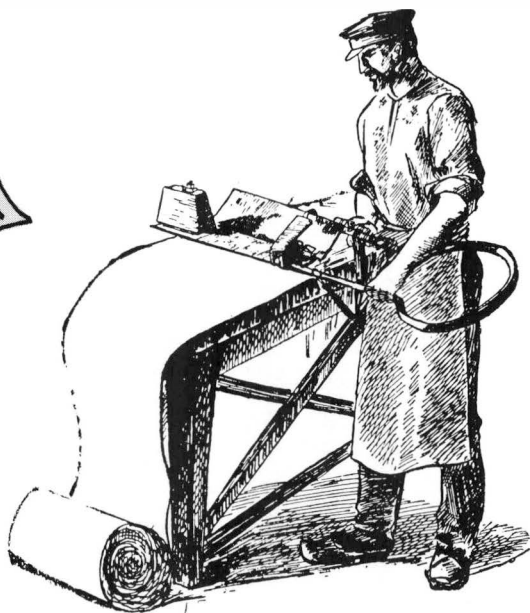

Överskäring med sax för vadmal. Vollsjöboken.

SVERIGES FÖRSTE SKÖNFÄRGARE

I anslutning till en riksdags-session tycks Boråsfärgaren Philip Langlet II, ha varit i kontakt med kanslipresidenten Ekeblad. Han informerade om att farfadern Philip Langlet I på 1670-talet av Karl XI:s sändebud, Momma-Reenstierna inkallades från Holland som Sveriges förste skönfärgare. Samtidigt berättade han om hur en äldre anfader torde ha blivit mördad under religionsförföljelser i Frankrike. Han bad om hjälp med ytterligare utforskningar. Ekeblad noterade sig detta till minnes och skrev i april år 1763 till vår minister i Paris, baron Schaffer.

Begreppet skönfärgare användes understundom i Sverige, dock icke med den skarpa definition, som tillämpades i Frankrike och Tyskland. En skönfärgare ägnade sig där enbart åt silke och ylle, och hans viktigaste blandningskärl var indigo- eller vejdekypen. Mycket strikta regler fastlade redan under tidigt 1600-tal vilka färgämnen och vilken färgteknik, som han fick använda. Skönfärgaren hade högt socialt anseende och betraktade sig närmast som en konstnär. En betydligt enklare yrkesman var slätfärgaren, som främst färgade linne. Även han var dock hårt uppbunden av olika regler. De var organiserade i var sitt skrå. I Sverige fanns ingen direkt motsvarighet till denna uppdelning även om det 1756 uttryckligen fastställdes, att silkes-, ylle- och linnefärgerier ej skulle blandas, och i alla händelser var för sig krävde speciella privilegier.

Consid' mon Compe Misenholt.
 Juss' farfarer 12^{te} Laken liden grönd ut 22^{de} M. Laken
 264^{te} gr. Inopre farfarer inge bekommit 3¹/₂ Laken.
 D. 3 Laken Ragg. Och Juss' Laken Laken ut 2^{de} M. Laken.
 ut 2^{de} M. Laken Laken ut 2^{de} M. Laken. Och Laken ut 2^{de} M. Laken
 ut 2^{de} M. Laken Laken ut 2^{de} M. Laken. Och Laken ut 2^{de} M. Laken
 Laken ut 2^{de} M. Laken Laken ut 2^{de} M. Laken.

Vre tres affectione Serviteur
 Philip Langlet

Langlet rapporterar 1676 om mottagna varor och rekvirerar 1 st fyrlod eller grovt kläde. RA.

Intressant är följande citat ur Ull och Ylle:

Från 1670 finnes ett förslag till kontrakt mellan Reenstierna och färgaremästaren Philip Langlet. Enligt detta skall Langlet förbinda sig att betjäna Reenstierna med färgning av kläde, rask och vad övrigt kan förekomma. Till den ändan skall han inrätta ett gott färgeri med erforderliga redskap jämte goda färger och tillbehör, så att ingen försening av arbetet inträffar. I främsta rummet skall han mottaga arbete av Reenstierna och utföra detta till följande pris för varje ordinarie »Laken, sowoll 4 Lodt als keren Laken»:

gelb	10 dlr kmt
gullschwartz blumerandt	12 dlr kmt
kornblaw	16 dlr kmt
muskgraw	18 dlr kmt
oranguis fuelmorte	20 dlr kmt
grün und roht	22 dlr kmt

En prislista för färgning av rask finnes också. F.ö. skulle man rätta sig efter priserna i Hamburg. Reenstierna åtog sig att giva Langlet förskott till inrättande av färgeriet mot 8% ränta. Förskottet skulle efter vissa regler återbetalas i samband med de 2 gånger om året — påsk och Mikaeli — skeende avräkningarna. Ehuru kontraktet icke är underskrivet framgår av en inläggande brevlapp ställd till »Herr Patron», varuti Langlet meddelar, att han färgat ca 30 laken och nu begär hjälp med 70 daler till att köpa indigo, att han gått i Reenstiernas tjänst.

Kontraktet, som ingår i Momma-Reenstiernasamlingen i RA skrevs på tyska, som synes ha varit Reenstiernas vanliga affärsspråk dock omväxlande med svenska, holländska och franska. Langlets rekvisitioner m.m. utskrevs av andra personer på tyska. Underteckningsmeningen formulerade han emellertid på franska.

Själv tecknade han sig Philip Langlet. I kontraktet titulerades han Meister Philip Langlet. I vissa andra handlingar benämns han Langlois. I samband med kontraktsskrivningen skedde en avräkning av färg.

Färgeriet, som sattes upp i Norrköping, utarrenderades av Reenstierna dock med i kontraktet klart formulerad plan på hur det genom avräkningar skulle övergå i Langlets ägo.

Bröderna Momma var holländare men adlades under Karl XI. De hade en mycket stor verksamhet i Sverige med omfattande internationella anknytningar. En huvuddel av affärsförbindelserna var holländare i moderlandet men många även överflyttade till Sverige och även till andra europeiska länder.

FÄRGERIERNA BLEV MANUFAKTURER

Under frihetstidens intensiva satsning på att driva upp vävnadsproduktionen insåg man vikten av att även uppmärksamma färgerierna. Färgerinäringen klassades definitivt som en manufaktur och stadsmannanäring i Kungl. Majt. utfärdade Hallordning och Factorierätt år 1739. Den hantverksmässiga prägeln kvarstod dock allttjämt. I t.ex. Ulricehamn inräknades färgarna i kategorin hantverkare, och man uppgav där under långa perioder, att man helt saknade manufakturer. Inte förrän 1830 insände man till KK fabriksberättelser, som omnämnde färgerierna som manufakturer.

Närmare bestämmelser utformades år 1756 i Kungl. Majts. nådiga reglemente för Silkes-, Ylle- och Linnefärgerierna i riket. Manufakturkontoret och dess kommissarier liksom KK var kraftigt verksamma för att skapa kvalitetsfärgerier. Ett statligt modellfärgeri blev upplagt under den kände färgaren Olof Malmsten, som också blev direktör för övervakning av hela branschen. Detta system upphörde dock efter något tiotal år. Mycket i 1756 års bestämmelser påminner om en skråordning med många bindande regler. Rättstvisterna hopade sig snabbt hos de höga myndigheterna, vilket dock något lättade, när hallrätterna år 1771 fick utvidgade beslutsrättigheter. Men besluten kunde överklagas. I Vimmerby hade man t.ex. nitiskt stipulerat om förbud att över länsgränsen transportera garn från den kringliggande bygden till angränsande orter för färgning. KK upphävde förbudet. Däremot blev det ett definitivt avslag för den färgare i Uppsala, som önskade flytta sin verksamhet till Tierp med bibehållen bod i staden för godsmottagning. Trots den krångliga styrningen kvarstod dessa bestämmelser i stort sett oförändrade fram till 1847, då en allmän ökad manufaktur- och handelsfrihet infördes, något som än mer utvidgades år 1864.

FRÅN LÄRLING TILL MÄSTARE — GRÖNA KANNAN OCH BLÅ HANDEN

Innan någon fick undergå mästarprovet skulle han ha genomgått lärlings- och gesälltid på minst fem år vardera. För en färgarson eller annan nära släkting kunde något kortare tid accepteras.



Gesällkäpparna var ofta sirligt utformade. BMR.

Färgarnas krav på arbetsdisciplin och låga löner understöddes av myndigheterna i deras strävan att tillgodose samhällsnyttan. Centralt uppgjordes fram till 1792 enhetliga lönetaxor. I 1740 års hallordning stipulerades böter för den idkare, som pressade upp lönerna. I en reviderad förordning år 1770 fastslogs:

Arbetslönerna för gesäller eller andra arbetare må idkare icke höja vid 20 dalers bot. Fordrar någon gesäll eller annor arbetare högre lön än allmänt består, böte 10 dal. Begär han för sådan orsak avsked, vare han skyldig att kvarbliva dubbelt så länge, som eljest föreskrives, om husbonden det äskar. Sammansätta sig gesäller eller andra arbetare i uppsåt att orsaka stegring i arbetslöner, plikte var sine tjugu dal., men upphovsmannen och den, som med skrifers uppsättande deras förehavande befördrar böte dubbelt.

Följden blev att särskilt gesällerna ofta satte sig i skuld hos färgarna och blev mer eller mindre livegna. Därvid förelåg nämligen förbud för gesällvandringar och för att taga anställning hos annan arbetsgivare. Även i övrigt förelåg mängder av förbud, och olika böter utdömdes emellanåt för de felande. Genom förordningarna 1846 och 1864 förenklades arbetsvillkoren. Av det gamla husbondeväldet och patriarkaliska systemet fanns dock länge mycket kvar. Mot lärling eller annan anställd, dock ej gesäll, fick fortfarande 1846 husaga utövas, när varningar visat sig otillräckliga. Fram till 1851 rådde i Borås förbud för gesäller att vistas utomhus efter kl. 22.00.

Från 1880-talet har Robert Johansson berättat: "Arbetet började i regel kl. 6 på morgonen för gesällerna, men då skulle lärpojarna "ha pannorna på kok", de måste därför vara uppe redan kl. 5 för att elda på. Den vanliga gesällavlönningen var endast 3 kr. i veckan, vartill emellertid kom fritt vivre (kost och bostad)." Gesällen bodde i regel hos mästaren och åt vid hans bord. Även vid hög ålder utgick man från att en gesäll skulle vara ogift. Ofta blev han offer för dryckenskap och andra laster. När Göteborg Färgeriarbetares Fackförening bildades år 1885 beslöts att en inträdesavgift på 25 öre skulle ersätta den tidigare traditionen, att den unge gesällen skulle bjuda laget runt på dricka, den "Gröna Kannan".

Skrifbok för Joh: Strömberg,
 Född den 14 November 1811
 i Neder Calx och Graeckens
 flötat Ten
 Haparanda den 23 juli 1837
 Joh: Strömberg
 Haparanda

Haparandafärgaren Johan Strömbergs antecknings- och receptbok. NFM.

Socialt intog gesällerna en ofta svår mellanställning. Själv såg han ner på många yrkeskategorier. "En trådmålare ville inte ha med en trädmålare att skaffa", enligt den yrkesstolte färgargesällen. Skomakare och särskilt skraddare var simpelt folk, som man gärna drev med. En accepterad kollega var däremot garvaregesällen. I arbetet ville man stå vid blåeriets indigokyp. Indigon var visserligen svår att tvätta bort, men detta eftersträvades icke heller vad händernas ytter-sidor beträffade. Den "Blå Handen" blev närmast ett adelsmärke bland gesällerna.

Gesällernas tillvaro var mestadels mycket otrugg. Ofta fick de vandra från färgeri till färgeri utan att vinna någon anställning. Även när en "condition" kunde landas blev det kanske endast för en kort tid. När färgningen mer eller mindre tillfälligt avtog, återstod ofta inget annat än att packa ränslan och draga vidare.

Färgargesällens mästestycke bestod, ifråga om silkesfärgningen, dels i att "sätta och behörigen sköta en silkesblåkyp", dels i att "färga, efter förelagda prover, silke blått, grönt, äkta carmoisi, äkta couleur de rose och några så kallade avanturiner, till 6 å 8 skålpund av vardera slaget". Vad klädesfärgningen beträffade utgjordes provet därav, att "en vejdekyp sättes i behörigt stånd och att däruti färgas ett stycke blått och ett stycke svart fint kläde samt jämväl av de fina kläden, efter företedde prover, ett stycke äkta rött, ett stycke chamois och ett stycke grönt". En ylletygsfärgare skulle även "göra prov av sådane färger på camlotter eller annat dylikt tvinnat gods". Slutligen var för linne-färgare såsom prov fastställt att "sätta en god och försvarlig kyp samt färga lärft blått, ljusblått, grönt, gult, svart, rött och sailorrött, ett stycke av varje färg, samt ett parti linne- och bomullsgarn blått, krapprött och rosenrött", var jämte det åläge honom att "tillreda ett stycke glansedvåk av varje sort".

Det var emellertid inte många gesäller förunnat att bliva mästare och egna färgare. Färgeriprivilegierna gick ofta i arv och nya privilegier utdelades länge endast sparsamt. Dessutom var färgeriet liksom garveriet jämförelsevis kapitalkrävande. Icke övanligt var därför att en färgareänka öppnade vägen för en gesäll att vinna eget färgeri.

Även mästarna hade en yrkesstolthet. En färgare i Sala berättade om sin fader Johan Strömberg i Haparanda, att han blivit mycket upprörd, när han 1846 titulerades för fabrikör. "Vet hut, vilken bonddräng som helst kan kalla sig fabrikör, men färgmästare eller färgare måste man ha papper på".

GARNFÄRGNING

Färgaren Robert Johansson berättade år 1934 följande:

Jag var omkring sju år gammal och fick börja i färgarlära hos Magnus Larsson i Alsterbo. Min mästare hade på stallet en häst, som jag skulle rykta och ge foder klockan 5 på morgonen. Då detta var gjort hade jag att bära in ved i färgeriet och elda under så många pannor, som vi skulle ha i farten för dagen. Sedan blev det att bära vatten antingen med ett ämbar i var hand eller också, om någon gesäll hade tid att hjälpa till, fick man bära en så på en stång emellan sig. Man fick nämligen bära vattnet från Alsterån, som flöt förbi nedanför färgeriet. Sedan fick jag reda ut garn och sätta "på käpp".

För att inte garnpartierna skulle blandas bort under färgningen måste varje parti märkas ut med ett snöre och så skrevs det in i en kladd t.ex. 2 skålpund ullgarn, svart, 0-knut; 2 skålpund ullgarn, blått, 1-knut, osv. Därefter tvättades garnet i ett sodabad för att man skulle få bort allt fettämne, som förekom i ullen. På den tiden spunno kvinnorna vanligtvis sitt garn själva, men här och var funnos färgare, som tillika ägde ett litet handspinneri, dit de mer bekväma damerna kunde lämna sin ull för att få garnet spunnet. Men detta garn blev vanligtvis mycket oljigt emedan ullen före spinningen överstänktes med bomolja och soda. Detta för att garnet skulle gå lättare i maskinerna. Av den orsaken måste

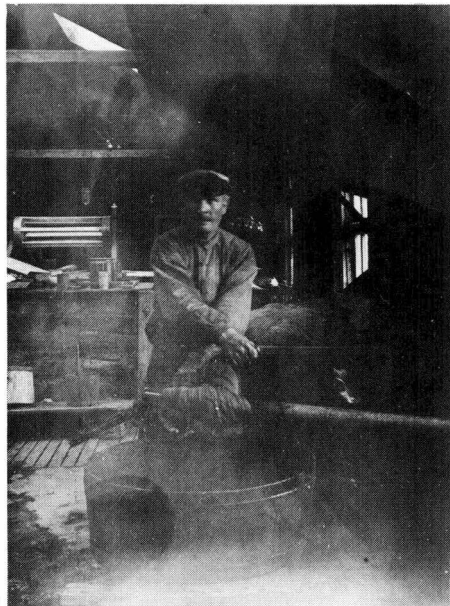

Vridning på "docka" i Linds färgeri omkring 1900. GHM.

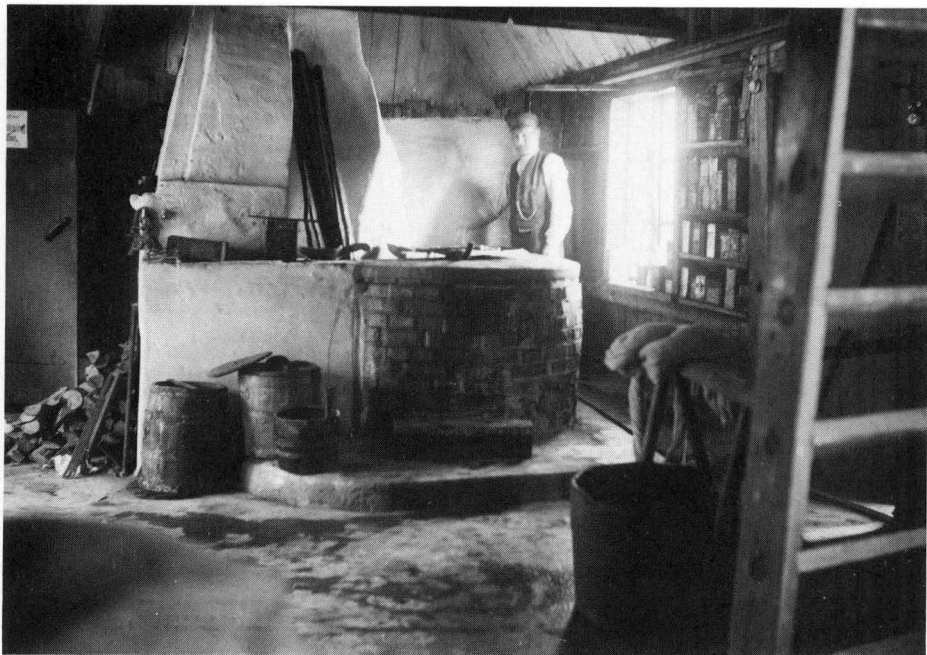

Liefgrens färgeri i Stenstorp. GHM.

garnet grundligt tvättas före färgningen och väl sköljas efteråt. Härefter företogs betningen med kromsyrat kali och svavelsyra för mörkare färger, såsom svart, rödbrunt, plummonbrunt. Till ljusare färger användes vinsten och till ljusgrått galläpple som betämne. Mörkare grått dunklades med järn-
vitriol. Till rött användes kochinell och till betning tennbeta (tennklorur), till grönt sattes mineral (det i färgaryrket vanliga namnet på indigokarmin). Svart ylle utfärgades efter betning med blåholtz (bresilja), som urkokades i en säck. För att få vackrare svart färg på godset lade man i lite gulholtz, som fick koka ur tillsammans med blåholtzen. Till rödbrunt användes rotholtz till utfärgningen. Även detta kokades i en säck före färgningen. Sandelbrunt färgades med sandel, som lades i blöt i urinen dagen före färgningen. Urinen var på den tiden en högt uppskattad vara bland färgarna. Den användes med förkärlek exempelvis vid stampning av vadmal emedan vadmalen hopfiltades mycket intensivare med urin än med t.ex. såplödder. Det fanns därför innanför färgeridörren en tunna, där "pigan" varje morgon kom med "Lotta" under förklädet för att avleverera det dyrbara innehållet. Såväl mästaren själv som gesäller och lärpojkar måste ovillkorligen vända sig till "tunnan" vid påfallande behov.

Då garnet färgades voro härvorna uppträdda på käppar, på varje käpp två "handfullar", som det kallades. En man stod på vardera sidan om pannan för att vända var sin handfull. Detta måste gå mycket fort till att börja med för att garnet inte skulle bli ojämnt. Innan mina fingerspetsar blevo tillräckligt "kokta", så brände jag mig så att det gjorde ont ända ner i stortån. Men hände det någon gång att jag tappade taget, så fick jag en "sitt-opp" så jag tappade lusten att tappa taget. Det var inte något himmelrike jag kommit till, när jag började färgarlära. Mästaren skulle jag passa upp, elda på kontoret om morgnarna, borsta mästarens kläder och skor m.m. Fyra döttrar i huset skulle ha in ved och vatten och passas upp än med det ena, än med det andra. När jag sedan kom ner i färgeriet hände det, att mästaren stod med en påk i handen och frågade var i h-e jag hållit hus. Det var ingen idé att försöka komma undan med några förklaringar, ty då kunde man vara förvissad om att få smörj.

Efter färgningen vreds garnet innan det hängdes på tork. Tidigt konstruerades enkla vridanordningar.

färgenda til et skälpsu garn
 et so jandel et dito vin sten et dito
 et so svart et dito along 1/2 skälpsu
 breselia et so blå sten
 Sker på foliande sat
 förft i oxas och vrides garnet i
 varmt vater
 sedan kokas 2^{ne} timar i vin sten
 jandel along och skälpsu
 sedan upitages och skölies
 och åter kokas 2^{ne} timar i
 i blå stenen och breselian

Hemfärgningsrecept i början av 1800-talet. Ginkalunda Smedsgård i Kinna.

FÄRGRECEPT OCH PROVER

För ett färgeri liksom för en gesäll var kunskapen om färgrecept, ofta samlade i en pärm med prover, bland de allra viktigaste tillgångarna. I Norrköpings Färgerimusei samlingar finns ett stort antal receptsamlingar och provböcker. I Borås Museum finns bl.a. en intressant pärm från mitten av 1800-talet. Den tillhörde på sin tid verkgesällen Anders Bohlin vid det Swartska färgeriet. En provbok insändes till KK år 1754 från Älvsborgs län främst med ullprover, men även med åtskilliga tygprover. Där finns även alltjämt färgstarka tryckta ylletygsprover bl.a. från Kinds välkände herredagsman Josef Hansson i Mossebo. Flertalet tyger var färgade i Borås och tryckningen utfördes i Borås och Alingsås. I en kommande rapport kommer Eva Goliger vid Borås Museum att berätta om dessa och andra tygprover från västra Sverige.

FÄRGAREMBLEM

Vetskapen om etableringen av ett färgeri spred sig snabbt bland invånarna i trakten. En skylt på dörren blev ofta den yttre markeringen. I Danmark var länge ett emblem obligatoriskt. En blå hand eller en färgad fana var ofta tecknet i söd-



Blå Handen, färgerskylt från Källegatan i Halmstad. Nu i GHM.

ra Sverige, medan man längre norrut mestadels på en stång hängde ut äkta eller konstgjorda garnknippen. Plåtskyltar med ägarens namn blev under senare delen av 1800-talet vanligt förekommande. Från sen tid kan för övrigt erinras om ett färgeri i Stockholm med Blå Hand i firmanamnet.

Annonsering förekom sällan förutom av de färgare, som även saluförde garner och andra varor. Tryckta prislistor förekom stundom. Färgarens förmåga att leverera färgäkta vara och att inge ett fast förtroende hos de många kunderna var helt avgörande för omsättning och framgång.

Ett färgeri kunde mestadels på långt håll lokaliseras av främmande besökare och vandrande gesäller. Där fanns torkramar ute i det fria och färgfläckar i ån, liksom sköljbryggor, som under 1800-talets senare del var försedda med en valsutrustad sköljmaskin.

Ett problem för färgaren var att efter alla färgbad kunna särskilja på ett otal leveranser. Märkning med gamla mynt och poletter var vanligt förekommande. De färdiga garnhärvorna hängdes upp på särskilda hyllräck. Allt detta ställde stora krav på ordning och reda under de olika processerna.

Icke gångbara mynt nummerades och hålslogs och användes för märkning av garn under färgningen. Ersattes senare med nummerade poletter. En alternativ metod var att knyta knutar efter lämpligt system. BMR.

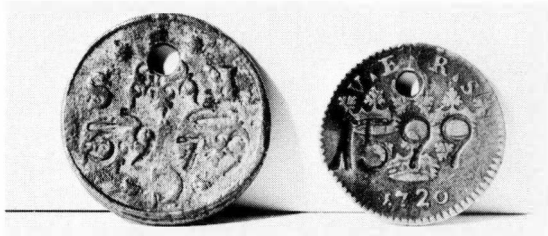



Färgmötesskylt. Ur Borgs i Lund.

TRANSPORTER OCH FÄRGMÖTEN

En vanlig syn i Sjuhäradsbygden var hemväverskor, knallar eller andra transportörer med stora bördor av garn utefter vägarna från och till färgerierna. På andra håll var det vanligare att färgarna med vagn for ut i bygderna och tog emot och återlämnade färggods. De ordnade med bodar på marknaderna och regelbundet återkommande "färgmöten" på centrala punkter. Bl.a. i södra Mark blev det efterhand allt vanligare med lanthandlare eller andra personer som förmedlande kommissionärer.

STOCKHOLM—BORÅS—NORRKÖPING

Under 1600- och första delen av 1700-talet var Stockholm helt ledande på färgeriområdet. Här fanns många företag varav ett par med 15—20 anställda. De uppväxande klädesmanufakturerna i Norrköping erfordrade också färgning. Färgerierna betraktades emellertid ej där som manufakturer utan inrapporterades till KK som hantverk. Borås torde dock som färgarestad åtminstone tidvis ha varit större än Norrköping. Det Langletska företaget låg från och med 1740-talet i samma storleksordning som de ledande Stockholmsföretagen. Även de övriga färgerierna i Borås tillhörde de större i landet. Utmärkande för Stockholm var de många småföretagen. Vare sig i Göteborg eller Malmö fanns någon verksamhet av större omfattning.

Att döma av fabriksberättelserna skedde inga större ändringar i denna situation fram till 1820-talet. Då inleddes med bomullen en expansion i Borås, som dock hämmades av två stora stadsbränder. Siffrorna från 1830 pekar dock på att Borås för ett antal år var störst i landet. Sedan seglade emellertid Norrköping om Borås under en längre period, och även verksamheten i Stockholm tog ny fart.



Hantverksfärgerierna var synnerligen primitiva. Färgeri i Skillingsfors Värmland. GHM.

LYSANDE EPOK FÖR LANDSORTENS FÄRGERIER

Den ökade handel- och näringsfrihet, som liberalerna med olika intensitet eftersträvat ända sedan 1810 års riksdag, fick ständiga mothugg fram till ett genombrott 1847. Till dess hade färgarna i Borås och i Ulricehamn varit framgångsrika i att hålla tillbaka en påträngande utveckling i Sjuhäradsbygden. Redan 1824 hade dock utfärdats ett kungligt brev om att färgerierna kunde få anläggas på landsbygden för väverihandlingens befrämjande. På många andra håll i landet medförde detta tillkomst av nya färgerier. I Sexdrega sydväst om Borås hade visserligen ett färgeriprivilegium beviljats redan år 1820, och i Ljungsarp nära Smålandsgränsen tillkom ett färgeri några år senare, trots att etableringen hade avslagits i alla instanser. Här och var pågick en icke obetydlig hemfärgning, som på sina håll övergick till en olovlig legofärgning för andras räkning.

Med den nya förordningen blev det från 1847 en våg av nyetableringar över hela landet. Den gamla besvärliga ansökningsproceduren ersattes av ett ganska enkelt anmälningsförfarande. Den ökade handelsfriheten medförde en allmänt ökad varuomsättning. I Sjuhäradsbygden utanför Borås och Ulricehamn var expansionen på färgeriområdet alldeles särskilt markant. Redan i början av 1850-talet fanns drygt 20 färgerier och 8 kattuntryckare. Tillströmningen till branschen hade dock varit väl snabb, och ett par färgerier hamnade i svårigheter och fick avvecklas. För de mer stabila företagen förelåg under huvuddelen av 1850-talet en i stort sett lysande epok.

NY BRANSCHSTRUKTUR

Den snabba utvecklingen fick emellertid ett hastigt slut. Bomullsbristens hårda år i början av 1860-talet märktes tydligt, men gav inga våldsamma utslag i de årliga fabriksberättelserna. Allmogen hade gamla lager av bomullsgarn och nyorienterade sig mot lin och ull. Vidare satsade man på omfärgning av gamla klädesplagg och duktyg m.m. Den livliga expansionen för de många färgerierna var dock borta. Efter bomullsbristen och de följande osedvanligt hårda missväxtåren stod emellertid en ny tid inför dörren.

Bygdens gårdfarihandelsmonopol, som länge hade urholkats fick sin dödsstöt i 1864 års näringsfrihetsförordning. Många knallar fortsatte sin verksamhet och utnyttjade ofta därvid järnvägen. Deras gamla privilegierade ställning hade dock gått förlorad. Betydelsen för färgerierna och bygdens textila distribution försvann alltmer. Utvecklingen hade givit upphov till nya distributionsformer. De allt vanligare förekommande lanthandlarna jämte järnvägarnas framväxt skapade nya inköpsmöjligheter för allmogen. Bygderna löstes från den isolering, som varit gårdfarihandelns speciella förutsättning. Med tiden blev postorderdistributionen, som på ett billigt sätt nådde fram till brevlådan, gårdfarihandelns effektive avlösare.

Om järnvägen var till nackdel för gårdfarihandeln, så fick den dock en avgörande betydelse för bygden däromkring. Genom stor framsynthet hos ledande personer i stad och bygd liksom hos landshövdingen anlades linjen Borås—Herrljunga som landets första verkliga provinsbana år 1863. Därigenom erhöles en förbindelse även till Göteborg, som blev av största betydelse för alla varutransporter. Detta var en verklig pionjärinstans genomförd ungefär samtidigt med att linjen Göteborg—Stockholm var klar, och långt innan stambanan Malmö—Stockholm färdigbyggdes.

Moderna textilfabriker växte fram, dock långsammare i Boråstrakten än i många andra bygder. När utvecklingen framemot sekelskiftet på allvar kom igång uppstod en våldsam expansion. Flera av de nya fabrikena skaffade sig därvid egna färgerier.

Än mer avgörande blev emellertid den tekniska utvecklingen. De nya anilinfärgerna, med av kemiska fabriker presenterade recept, reducerade de gamla hantverksmästarnas övertag. Av avgörande betydelse blev även ångmaskinen. Redan år 1836 hade C. G. Radbeer installerat en anläggning i Örgryte. I en begäran hos KK om lägre tull på halvylletyg beskrev han hur ångmaskinen gav bättre färgäktighet och större färgstyrka. Det skulle dröja till 1800-talets andra hälft innan ångfärgerierna på allvar började tränga fram.

Under 1860-talet breddade Levanten i Göteborg sin huvudsakligen på turkiskt rött baserade verksamhet och byggde ut ett modernt ångfärgeri. På några få år blev företaget ledande i landet. Andra företag följde efter och Göteborg med omnejd blev landets ledande färgeriregion. Allt detta medförde att de utländska färgleverantörerna i stor utsträckning lokaliserade sina huvudagenter till Göteborg eller Borås.

Civilingenjör Eskil Metzén, en av entusiasterna bakom Sveriges Färgeritekniska Riksförbund och det i Norrköping grundade förnämliga färgerimuseet, har på ett utomordentligt sätt belyst det svalg som förelåg mellan gånga tiders patriarkaliskt styrda hantverksfärgerier och de framväxande stordriftsföretagen:

Färgeri utgör benämning för två olika från varandra nästan fullständigt skilda yrken. Dessa, det gamla hantverket och det nutida moderna färgeriet, ha endast målet — att sätta färg på en eljest trist och oestetisk vara — gemensamt. Medlen däremot äro så olika, att det är fullt berättigat att anse dem som två olika yrken. Ty färgeriet av idag är en fullt modern industri, som tagit icke blott de senaste kemiska forskningarna i sin tjänst, utan även är beroende av en högt uppdriven maskinteknik. Det gamla färgeriyrket däremot var ett hantverk, där utövaren bevarade sina färgrecept som djupa hemligheter, han vågade icke ens anförtro dem åt papperet på annat sätt än nedtecknade med kabbilistiska tecken. Ty en gammal färgare var något av en svartkonstnär, och vid hans arbete häftade en doft av mystik. De moderna ångdrivna färgapparaterna voro på den tiden små obetydliga kopparpannor, som dåtidens färgare fingo elda med ved. I stället för nutidens vattenmassor från bekväma ledningar fick man förr skölja sina färgningar i "strömmen", vintertid i upphuggna vakar. Den nutida färgeriarbetarens åttatimmarsdag vid lättskötta maskiner var då en kraftprestation på 12 å 14 timmar med tungt arbete, så att lederna värkte av trötthet. De nu mellan fackförening och arbetsgivarförbund upprättade avtalen sköttes på den tiden patriarkaliskt och myndigt av "mäster", som ofta behagade i nåder själv aga sina gesäller och lärpojkar.

Utöver det nämnda museet i Norrköping finns söder Tingsryd bevarat ett gammalt hantverksfärgeri i Korrö, som omvandlats till ett museum.

ULLSPINNERIER OCH GARNTRYCKERIER

Samtidigt med denna utveckling mot stordrift fanns emellertid en tendens i rakt motsatt riktning. Hemvävning och hemstickning, särskilt av ylle, för eget bruk ökade kraftigt från mitten av århundradet över hela landet. Ullspinningen på spinnrock blev därvid en trång sektor. Samtidigt introducerades rationella tyska maskiner från Chemnitz med 250 till 300 spindlar lämpliga för vattendrift. År 1859 fanns i vårt land endast två specialiserade maskinella ullspinnare. Antalet hade år 1876 vuxit till 73 företag. Flertalet var lokaliserade till små vattenfall långt ute i jämförelsevis isolerade bygder.

När Gustafsfors spinneri till 1878 års tulltaxekommitté framhöll, att de dåliga kommunikationerna var ett begränsande handikapp, då förbisåg man, att just detta faktum var förutsättningen för de små ullspinneriernas existens. Utvecklingen i den på bomull alltmer inriktade Sjuhäradsbygden gick långsammare för den maskinella ullspinningen än i åtskilliga andra landsändar. På 1870-talet kom emellertid utvecklingen igång på allvar, dock endast i Kind, Redväg och Gäsene. De små ullspinnerierna kopplade ofta sin verksamhet med ett eget eller närliggande färgeri. Vissa små färgerier nyetablerades för detta ändamål och även för att tillgodose allmogens behov av omfärgningar av nedslitna klädesplagg.

Mark härads satsning på bomull var så omfattande, att ullspinning aldrig blev lika aktuell. Vidare var flertalet av fallen i Viskan alltför höga för att tämjas på

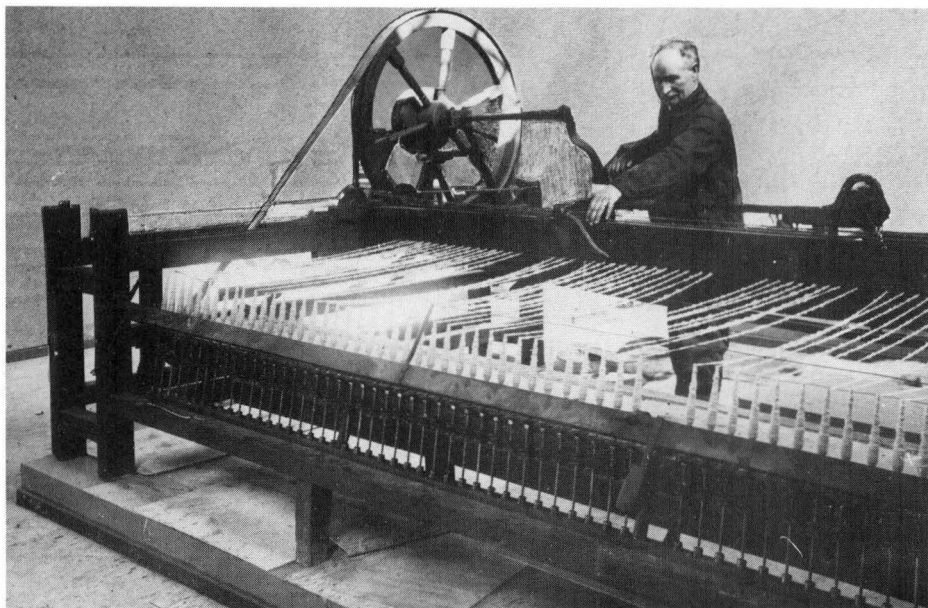

Handdriven ullspinningsmaskin av s.k. jennytyp från Fyllinge i Halland på Göteborgsutställningen 1923. Tillverkad av Sophus Tritzel i Lyngby, Danmark. Nu hos GHM.

ett enkelt sätt. Några ullspinnerier installerade ångmaskiner, som dock hade svårt att hävda sig mot de ”bränslesnåla” och ”explosionsssäkra” vattenfallen.

Även små garntryckerier växte fram för enkel maskinmässig stämpling av garnet. Därigenom kunde melerade effekter erhållas vid vävning och stickning. Maskinerna var handdrivna och administrationen obetydlig. Låga priser och lokalisering i närheten av förbrukarna gav god konkurrenskraft. En bit in på 1900-talet började emellertid både ullspinningen och garntryckningen alltmer att avyttna.

LINNETRYCK

Tryckning av tyger torde inte ha förekommit i Sverige förrän mot slutet av 1600-talet. Ett tidigt linnetryckeri inrättades i Göteborg på 1690-talet av Jacob Utfall — fader till den Katarina, gift Gathenhielm och senare von Döbeln, som enligt en legend var den som införde drällvävningen i Istorp i södra Mark. Även för kvalificerade yrkesmän förelåg svårigheter att trycka linne i skarpa färger. Det främsta undantaget var vitt mot blå botten. Lera behandlat till ett klistret pressades mot tyget med hjälp av mönstrade träblock. Därefter strödde man ut sand, som fastnade i klistret. Tyget doppades sedan i en indigokyp och efter torkning och tvättning framträdde ett ganska klart vitt mönstertryck mot blå botten. Vanligen skedde sedan en glättning. Blå-vitt dagens populära fotbollsfärg var en tidig specialitet just i Göteborg. Blå-vitt Tryckeriet grundades där 1748 av F. E. Bissmarck.

CASSIANTRYCK

Yllets något luddiga yta försvårade precisionen vid tryckningen, och annan teknik måste normalt användas än vid linnetryck. Vanligen skedde trycket från utgraverade metallvalsar. Små provbitar bland ullprover från Älvsborgs län från år 1754 visar hemvävda ylletyger, som försetts med kraftiga mönster i ganska starka röda och gröna färger. Tygerna torde ha använts för möbelklädslar, väggbeklädnader och sängförhängen.

FLANELLTRYCK

I Borås utfördes flanelltrycket mestadels på vadmal med hjälp av plåtar. Flanelldkaraktern torde ha tillskapats efter tryckningen.

KATTUNTRYCK

Bomullen ägnade sig väl för tryckning. Som råvara användes helst tunna s.k. kattuner, som länge måste helt importeras. Med starkt stöd av myndigheterna bl.a. med monopol på importen av ostindiska kattuner arbetade två tryckerier. Det ena var förlagt till Nacka och hade bland sina intressenter flera ledande stockholmsborgare. Det andra var Olbers & Schutz i den ostindiska handelscentrum i Göteborg. Samhällsnyttomålet i hattarnas näringspolitik framtvängde emellertid en begränsning av dessa monopolrättigheter och en ökad inriktning på att använda svenska linne- och bomullsvävar som råvara. Dessa båda företag präglades alltför mycket av de skyddande bestämmelserna och av försäljningens ensidiga inriktning på överklassens behov. I det hårda näringspolitiska klimat, som bl.a. tog sig uttryck i 1766 års överflödsförordning, blev bägge företagen snart nedlagda.

På tygtryckningens område saknades hävdvunna traditioner och skråliknande uppläggningar. Här fanns inga bindande bestämmelser om mästare och gesäller, som minskade rörelsefriheten. Mestadeels blev ärendenas handläggning endast en formsak, innan privilegium beviljades i KK.

En extra stimulans till etablering blev den välvilliga förordningen om judars rätt till bosättning på 1700-talet. Flera av dessa judar hade utländsk erfarenhet av kattuntryckning, vilket i förening med den ganska lättvindiga ärendebehandlingen på detta område gav upphov till åtskilliga tillstånd. I Stockholm — slakten Lamm m.fl. — i Norrköping och Göteborg medförde detta ett nytt uppsving för kattuntryckningen omkring och efter sekelskiftet.

KATTUNTRYCKARE BLEV STORFÖRLÄGGARE

I Göteborg fick det avsomnade kattuntryckeriet en energisk efterföljare år 1798. Handlaren Carl Bagge grundade då i Örgryte Nya Kattuntryckeriet. Efter hans död övertogs tryckeriet av den kände grosshandlaren Samuel Arvidsson.

Denne avyttrade verksamheten år 1814 till två judiska företagare Reis & Magnusson dock med viss bibehållen del av finansieringen. Det blev stark fart på tryckningen. För att få fram lämpliga bomullstyger startade man ett väveri under den tyske vävmästaren P. Kloppman. Försäljningen gick i stor utsträckning via västgötska GF, trots att dessa icke hade någon laglig rätt till sådan återförsäljning. Aron von Reis, som var företagets drivande kraft omlade verksamheten alltmer till hemvävning, förmodligen efter att ha fått en inblick i hur denna på linneområdet fungerade i Marks härad. Företaget synes av domstolsprotokoll att döma även ha deltagit i insmuggling av tryckta bomullsvävar. Denna trafik stimulerades kraftigt under Napoleontiden. Från Göteborg och Västkusten gick stora vävpartier med hjälp av västgötar ut över landet. En smuggelstråt gick över Vättern med båt och vidare på allmogens skogsvägar genom norra Östergötland. Bl. a. ett jättebeslag år 1813 ger misstanken, att varorna via Norrköping transporterades till den avspärrade kontinenten.

Reis & Magnusson växte och engagerade t.ex. 1822 över 1000 personer varav huvuddelen hemväverskor. Vid denna tid torde Anders Gulbrandson i Stora Kärret i Istorp ha varit Sjuhäradsbygdens störste förläggare. Han var dock betydligt mindre än Örgryteföretaget, som fick namnet Aronsdal. Ev. misstankar om deltagande i kattuntrycksmuggling negligerades av KK, som istället imponerades av de väldiga produktionsinsatserna. De båda kompanjonerna blev svenska medborgare och erhöll år 1822 av konungen en sällsynt belöning i form av medaljen "Ilis quorum mercure labores" för stora insatser till vävnadsslöjdens utvidgande. Aronsdal drabbades av en våld år 1827 — en våld som enligt KK förklarade tillbakagången detta år i fabrikanternas totala bomullsvävproduktion. Företaget återuppbyggdes snabbt och 1829 hade man 1/3 av landets kattuntryckproduktion. Magnusson lämnade dock företaget och Reis tvingades av finansiella skäl att draga ner och avyttra verksamheten. En annan känd jude i Göteborg tog över rollen som ledande kattunfabrikant, J. Pineus vid Eriksberg. Även han bedrev en icke obetydlig förläggarverksamhet och var synnerligen aktiv i att engagera GF. Omsättningen hade emellertid börjat stagnera. Sjuhäradsbygdens vävnadsförläggare och starka distributionsapparat via gårdfarihandeln kompletterad med stadsgrossister försåg marknaden med mönstervävda dukar och schalar. Även åtskilliga andra kattuntryckare liksom bomullsmanufakturister tvingades vid denna tid att avveckla sin verksamhet.

RYDBOHOLMSTYGER FÖR KATTUNTRYCKNING — LJUNGBERG I ULRICEHAMN

Omkring 1840 kom en ny faktor in i bild. Rydboholm kom i slutet av 1836 i gång med en produktion inriktad på massproduktion av jämförelsevis fina vävar. Trots Sven Eriksons gamla upparbetade kontakter med gårdfarihandeln uppstod överkapacitet. Detta medförde att kontakter inleddes med kattuntryckarna. Göteborgarna var inte sena att satsa på dessa vävar, som både vad kvalitet och pris beträffade var väl konkurrenskraftiga mot engelsmännen. Det blev

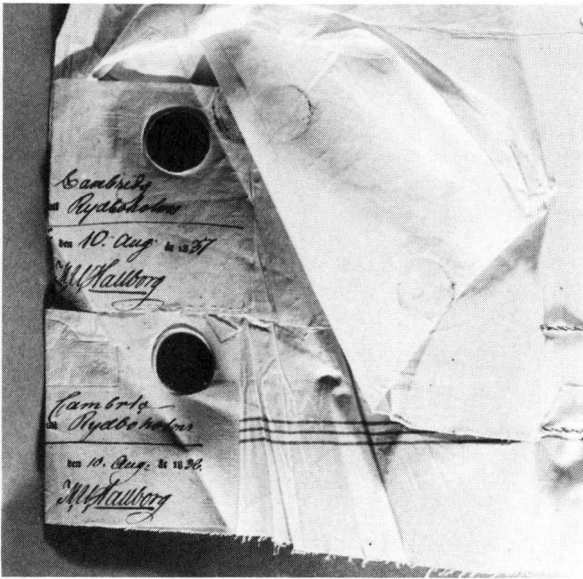

Kattunvävar insända från Rydboholm till KK för påvisande av kvalitetsförbättring efter ett års upplärning 1837—38. RA.

emellertid mer närliggande företag, det stora Ljungbergiska i Ulricehamn och sedan en hel rad tryckare i Borås, som blev helt dominerande på området.

Flerfärgstryck i valsmaskiner s.k. perrotiner, efter den franske uppfinnaren Perrot, gav stark stimulans åt kattuntrycket. Utvecklingen hade helt ominriktats, och vävnadsförläggarna fick nu en skärpt konkurrens för sina mönstervävda bomullsschalar och dukar. I förening med de ständigt stigande volymerna framvingade detta så småningom en omstrukturering av hemindustrin mot mer standardbetonade vävar. Därigenom öppnades också Sjuhäradsbygden som marknad för de svenska bomullsspinnerierna med deras låga eller med andra ord grova garnnummer.

BORÅS HANDELS- OCH FÄRGARSTAD

För allmogen i vårt land, van vid enkla gråaktiga tyger, blev det fest i storstugan, när västgötarna anlände och bredde ut sina färggranna varor. Kopplingen mellan bygdens monopol på riksomfattande handel och stadens stora väletablerade färgerier gav Borås en unik position. Tekniskt var färgerierna långt överlägsna de små konkurrenterna i Skaraborgs städer liksom i västkuststäderna utanför Göteborg. Reseberättelser och andra dokument belyser, hur man i Åmål och långt uppe vid t.ex. Ransberg i Skaraborg fann det förmånligt att i sina bytesaffärer med gårdfarihandlare även låta färga sina garn och vävar i Borås.

Från sin västsvenksa resa år 1742 berättade Olof Hamrén om hur handlare i Varberg fått en tysk färgare, som bl.a. varit gesäll hos Marnie i Borås, att stanna till i staden. Men man bråkade om enstaka felleveranser och gav inget stöd åt fortsatt verksamhet. Besviknen vände sig allmogen i Viske och Himle härad åter till Borås. Då äro vi "säkra om avsättning, fast de pruta, nära och mäta starkt". Återigen ett bevis på gårdfarihandlarnas stora roll som handelsförmedlare även för färgarna.

På många håll såg man med stor avundsjuka på Borås färgare. En färgare i Vänersborg L. J. Schwäger anhöll 1817 hos KK om att i likhet med Borås få sälja sina varor över hela riket. Han liksom många andra fick dock avslag. År 1837 ansökte färgargesällen Axel Samuel Hartzell förgäves om att i Karbenning socken av Norbergs bergslag få anlägga ett färgeri. Väntetiden i kringliggande städer uppgavs ofta vara upp till ett år, och därför gick affärerna ofta till de kringvandrande västgötarna. På liknande sätt sökte Lars Andersson i Mölleröd i Göinge år 1839 ett privilegium för att ersätta västgötarnas vadmal, "som i regel är vävda av islandsull och i mindre säkra färger", ett yttrande som utan tvekan innehöll överdrifter.

Under 1600-talet framstod handelsmännen som staden sociala stöttepelare. En förändring inträdde under 1700-talet. Ledande administratörer med borgmästaren i spetsen fick en stark social ställning. Ungefär samtidigt framträdde dock färgarna som stadens förnämsta ekonomiska skikt. Taxering och kommunal röstlängd bestämdes av fyrkatslängden. År 1766 svarade Langlet för 16 fyrkar, Butsch för 14 och Blommendahl för 12. I övrigt var det endast en borgare Peter Hall, som kom upp till 12 fyrkar. Denna ledande position behölls av färgarna århundradet ut. Den reducerades sedan under 1800-talets inledningsskede, då handelsmännen fick ett visst uppsving. Färgarna tillhörde även fortsättningsvis samhällets ekonomiska överskikt, men hade för alltid förlorat sin dominerade roll.

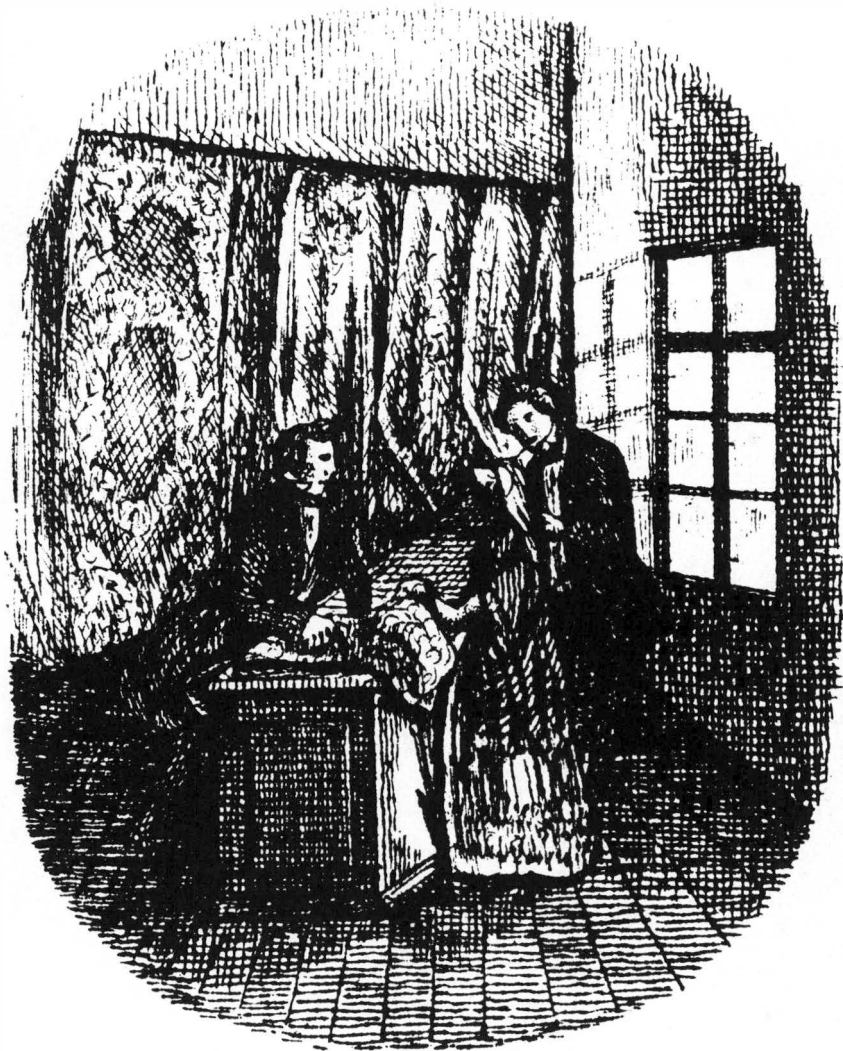

Manufakturhandelsinteriör i brevvinjetten från A. G. Jeansson Manufakturaffär i Borås. BSA 7951/54.

Statens dåliga finanser medförde omkring 1800 en mycket impopulär förmögenhets- och konsumtionsbeskattning. En sammanställning av flertalet konsumtionsskatter belyser den sociala ställningen färgarna emellan.

Märkligt är att bland de färgerier och kattuntryckerier, som anlades i Borås från 1690-talet och framåt, är det endast tre, som blev anlagda av infödda boråsare; färgaren Anders Pihlström omkring 1790 och kattuntryckarna Johan August Andersson och C.J. Jonsson. Även i arvsskiften blev det fr.o.m. 1800-talet mestadels utomstående, som övertog företagen. Ofta var det därvid gesäller eller andra, som gifte sig med änkan eller en dotter.

Konsumtionsskatter år 1801 för färgarna i Borås Ulricehamn

	Abraham Langlet II	Philip Langlet III	Abraham Butsch	Ambrosius Butsch	Pihlström	Bromberg	Lundahl	Merckel
Täckt vagn	1	1	-	-	-	-	-	-
Kalesch	1	1	-	-	-	-	-	-
Chaise	1	-	1	1	-	-	-	-
Chaissekärra	-	-	1	-	1	1	-	-
Lös hund	1	1	-	-	1	-	-	-
Guldur	-	1	-	-	-	-	-	-
Silverur	1	-	-	1	1	1	1	-
Kortspel	1	1	1	1	-	-	-	-
Fönsterlufter	19	-	9	1	18	14	13	2
Do, exklusiva	-	-	-	13	-	-	-	-

SKÅLEFÄRGARE I BORÅS

Enligt vad Björn Sterner redovisat i sin släktkrönika fanns i Borås mantalslängd för 1647 en skålefärgare Lars Jönsson. Han bör emellertid inte uppfattas som garnfärgare. Han torde snarare ha varit dekoratör av träskålar, en av gårdfarihandlarnas största artiklar vid denna tid. Skåleknalle är ju exempelvis ett känt begrepp för en gårdfarihandlare, som sålde träskålar.

1690-TALET ABRAHAM LANGLET I — BORÅS FÖRSTE MANUFAKTURIST

Borås första färgeri tode ha varit grundat av Abraham Langlet, f. 1678. Han var son till den Philip Langlet, som tidigare omnämnts. Han hade haft ett omväxlande förflutet, innan han hamnade i Borås. Förmodligen var det bygdens växande vadmalsslöjd och dess behov av en färgare, som lockade honom till en etablering. Om grundningsåret går uppfattningarna något isär. Borås äldsta kända fabriksberättelse år 1753 angav året 1690. Björn Sterner liksom bygdens store forskare Otto Mannerfelt har bl.a. baserat på tillgängliga längder ansett 1696 eller 1697 som mer korrekt.

Abraham var en skönfärgare i stort enligt de kontinentala normerna och var helt specialiserad på ull och vadmal liksom även kläde — ett finare och bredare tyg än bygdens vanliga enkla vadmal för uniformer och plagg till de högre stånden och vanligen framställt inom särskilda klädesmanufaktur. Företaget ut-

vecklades väl, och Abraham skapade en förmögenhet samtidigt som han blev stadens ledande borgare. Redan från 1698 finns vittnesmål i kämnärsrätten, som indirekt klargjorde, att han badade bastu tillsammans med ledande borgare i staden.

Vid stadsbranden 1727 var Langlet 59 år gammal. Färgeriet återuppbyggdes snabbt. Krafterna hade dock sinat, och han dog två år senare. Redan dessförinnan hade, trots hans protester, monopolställningen blivit bruten. En lång period med tre färgerier hade inletts. Det lyckades emellertid släkten Langlet att under tre ytterligare generationer upprätthålla ställningen som stadens ledande färgeri fram till dess att Ambrosius Butsch år 1810 gick om i storlek. Under nära 120 år sammanlagt svarade släkten för sitt företag. I nya händer, och med tiden i en ny lokalisering i Borås, fortlevde detta färgeri i ytterligare över 100 år.

1720 JOHAN MARNIE — EN STRIDENS MAN

I Stockholm fanns en klädesfärgare Nils Marnie (Marinie). Dennes son Johan lärde sig också färgaryrket. Resande gesäller torde ha berättat om Borås och dess möjligheter bl.a. på linneområdet. Förgäves sökte Langlet att protestera, när Marnie ansökte om privilegier. Besked önskades, om den nye färgaren tänkte engagera sig med ylle. Marnie hade emellertid varit klok och i denna omgång endast inriktat sig på linne. När väl ett privilegium erhållits den 20/7 1720, gick han ånyo snabbt in med en ansökan om en utvidgning av tillståndet till att även omfatta färgning av ull och ylle.

Trots fortsatta protester från Langlet lyckades han utverka rättigheter även här till. Företaget blev lokaliserat till en tomt, söder om Stora torget, väster om Langlets färgeri. Marknaden var i växande, och utrymme fanns för båda färgarna.

Stadsbranden år 1727 drabbade Marnie hårt. Även hans handdrivna mangel gick förlorad. Han ville ge upp och begärde intyg om sin verksamhet för att lämna Borås. Till slut bestämde han sig för att åter gå i gång. Ett nytt och modernare verk byggdes upp och utrustades med något märkligt, en mangel som drogs av en häst. Allt detta krävde nya lån. Situationen förbättrades inte av att han redan 1731 råkade ut för en lokal brand dock följd av en snabb återuppbyggnad.

År 1738 var Marnie klar för en ny utbyggnad. Vid Druveforsvägen anlades efter erhållet tillstånd först ett linne- och några år senare ett s.k. cassianstryckeri för ylle. Linné berättade från sitt besök 1746 då Marnie avlidit, följande:

Glanslroft gjordes med en slipad flinta, som fästad wid en stång prässade läroftet mot et höfladt bråde. Tryckläroftets stämplar woro skurna i päronträ, hwilka doppades uti en hwit materia, som stadigt ströks jämn, som en tunn gröt, af en annan gosse; sedan stämpelen war häruti doppad och trykt på läroftet, ströddes en hwit mo eller fin sand på de wåta characterer, och fastnade därwid; denna materien afhölt färgen, då tyget nedsläpptes i kättelen at färgas, så at de påtrykta Characterer blefwo efter färgningen hwite, eller ofärgade, sedan den påtrykte materien blifwit aftwättad.

Cassians-Tryckeriet bestod af 3 valsar eller Cylindrer, ibland hwilka den medlerste war af metall, prägtigt utgrafwen, men inuti iholig; en stor uppeldad jernbult kunde läggas uti honom, och därmed uppwärma honom; denna prässade tyget emot de twänne andra Cylindrar som woro af Björk.

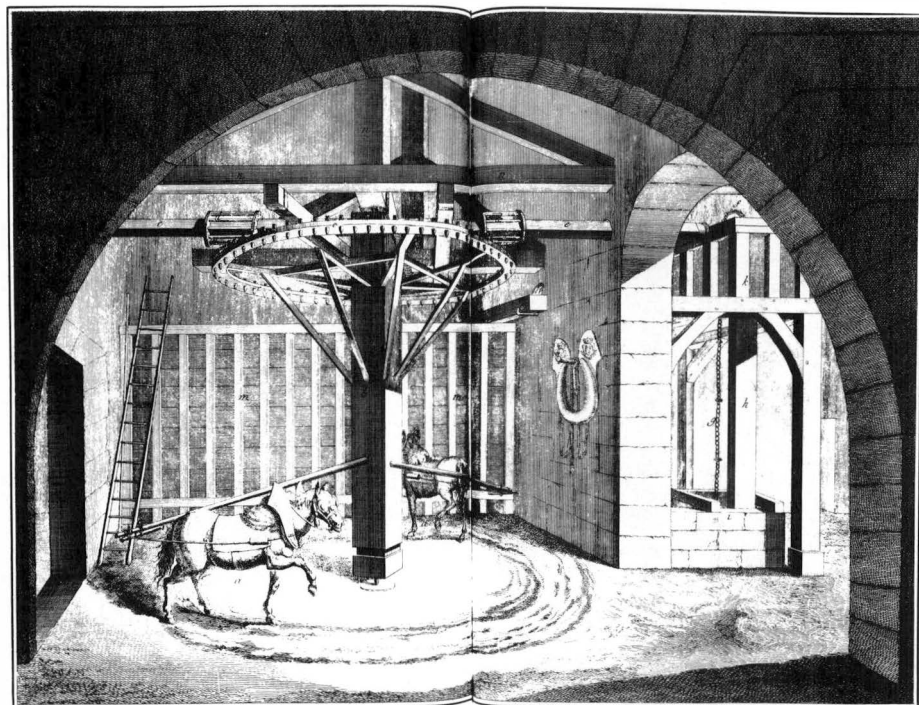

Cirkulär hästvandring. Diderot.

Cassianstryck fanns endast hos Marnie. Linnetryck blev i början av 1740-talet även inrättat hos Langlet.

När Eric Fincke sökte privilegium förklarade Marnie, att det inte fanns plats för tre färgerier. Han fick med sig Langlet i en hård motattack liksom senare även mot Butsch, när denne skulle övertaga Finckes verksamhet. När Langlet år 1741 sökte utvidga sitt verk genom att bl.a. satsa på linne lade Marnie in hårda protester. Själv skulle han bli arbetslös eftersom Langlet ”var släkt med halva borgerskapet”. Om hans lån blev övertagna, och ersättning lämnades för gjorda investeringar, var han beredd att istället låta Langlet taga hand om företaget. Allt förgäves. Några mindre framgångar kunde han dock registrera för sina skrivarier. År 1738 sökte Jacob van den Avelan tillstånd att driva kattuntryck. Magistraten tillstyrkte, men det blev avslag i högre instans. En ansökan av Paul Kullman år 1744 om lärfts- och flanelstryckeri avvisades redan av magistraten.

Som ett motdrag mot Langlets dominans och förmodligen mot dennes svåger Peter Halls planer på ett linneväveri beslöt sig Marnie för att starta en förläggarrörelse och erhöll tillstånd därtill. Han avsåg tydligen att engagera linvävare, som i hemmen utförde sina arbeten. Finansieringen av lager m.m. löstes genom att Lars Graf gick in som partner. Några förhållandevis små kvantiteter blev framställda. Ett streck i räkningen blev, att handlare från Göteborg i Mark, Bollebygd och Halland upphandlade ansevärd mängder linneväv och därigenom pres-

sade den lokala prisnivån på lärfter uppåt. Projektet tog aldrig någon större fart och avsmnade helt vid Marnies död 1745. Några år senare var det Langlets tur att söka avveckla de planer på ett linneväveri, som hans syster fått övertaga efter sin make riksdagsmannen J.P. Hall. Först 1762 slutreglerade Langlet den sista skuldposten till myndigheterna som avdrag på ett lån till manufakturverket i Viskefors.

Marnie var först gift med Margareta Engewiller, dotter till en färgare i Stockholm. Efter hennes död gifte han om sig med Birgitta Maria Bredberg dotter till kyrkoherden i Bredared. De skänkte år 1740 till Caroli kyrka två ljusstakar bestående av ett par lejonhuvuden med trepipiga ljusarmar i mässing. Stakarna totalförstördes vid stadbranden 1822.

Vid makens död övertog änkan verksamheten men gifte sig snart med förste gesällen Bengt Blommendahl. Färgeriverksamheten drevs sedan vidare på samma plats till efter den Rydinska konkursen år 1867 eller sammanlagt nära 150 år.

1733 ERIC FINCKE — ALLTFÖR KNAPPA RESURSER

Bland Nordiska Museets färgarehandlignar finns ett betyg registrerat under namnet Zincke. En närmare granskning visar, att det rör sig om ett gesällbetyg för Eric Fincke. Det utfärdades 16/5 1727 av Anders Meunier, färgare vid Norrtull i Stockholm. Fincke, som var född 1698, har antagits vara tysk, vilket dock motsägs av Emil Olmer, som anger som närvarande vid vigseln 1734 hans fader Olof Nilsson Rehnberg från Bollnäs. Redan under 1500-talet fanns för övrigt enligt SBL en svensk-finsk ätt Fincke. Fincke kom till Borås och blev där gesäll hos Langlet. Snart ansåg han sig färdig att påbörja egen verksamhet. Borgerskapet i Borås såg välvilligt på hans ansökan. Man ansåg, att det fanns plats för ytterligare en färgare, eftersom de båda tidigare ofta hade svårt att hinna med sina leveranser. Borgarna tvingades ofta vända sig till färgare ”uppe i landet”. Dessutom var priserna för vadmalspressning alldeles för högt i Borås.

Fincke fick sitt privilegium i juli 1733 oberoende av Marnies och Langlets överklaganden. Färgeriet anlades utanför Västerport på västra sidan av ån — nära Västerbron. De två gamla färgarna gav emellertid inte upp kampen. Under hänvisning till landshövding Olof Gyllenberg sökte man häva beslutet. Landshövdingen hade nämligen förordat att Fincke skulle slå sig ner i Vänersborg. Eftersom alltjämt ”ringa är tillgiordt” hos Fincke och han ”är en lös och ledig ogift karl och derhos aldrig lidit någon penningskada” kunde det inte vara rimligt att han ”skulle få taga oss vår lilla Brödbita utur munne”.

Eftersom tre färgare i Borås ansågs för mycket, så förklarade sig Marnie villig att att ”nedsättia sig” i Vänersborg. I så fall måste dock Fincke övertaga Marnies färgeriverk med hästmangel mot ersättning för däri nedlagda kostnader. Detta ”adelmodiga” erbjudande fick ingen effekt. Konungen gav det ironiska beskedet, att de tidigare givna privilegierna på intet sätt uteslöt möjligheter för andra att idka färgerirörelse.

§. 19.

Til första inrättningen af ett slikt Wäf-och Garn-blekerie, synes ingen tiemligare Ort vara än Borås; Och som Borgerskapet därstädes äga icke allenast goda och af Naturen väl Situerade platser utwid Staden, utan och derjemte förmögenhet, då de af Publico något litet blifwa upmuntrade, at bringa en så angelägen sak til behörig och skyndesam wärkställighet; Så lærer deras egen erfarenhet af med tiden dem tillflytande fördel, så mycket uträtta, at de med samnad hand warda ett så angelägit Wärf angripandes. Sedan detta blekeriet kommit i gång, låra flere på andra Orter, så mycket lättare stå at inrättas, som man dels genom detta kan pröfwa, hwad oförlifnelig nytta deraf med tiden tillskyndas Riket igemen, och desse Wärfens idkare i synnerhet, dels och, emedan härifrån kan fås erfarne och sicketlige arbetare.

Olof Hamréns förslag till blekeri i Borås 1738.

som grävning till vattnets ledande uti sine behöriga diken säkert böra skattas för de bästa man kan på något ställe i Sverige lærer kunna anträffa”.

Hamrén besiktigade också i staden en vadmalstamp, som han dock fann vara av samma ynkliga storlek som de befintliga stamparna i Kind och Halland. Han nöjde sig med att göra detta konstaterande. Langlets stora stamp vid Nol-Rya söder om staden tillkom några år senare.

Huvudärendet var att träffa riksdagsmannen J.P. Hall. Denne var dock alltjämt i Stockholm trots träffad överenskommelse om ett sammanträffande. Den planerade linnefabriken och den därtill tänkta utbildningen blev därför aldrig diskuterad. I och med att Halls planer aldrig vann gensvar i Borås, och han själv avled ungefär samtidigt med att Hamrén etablerade sig som klädesmanufakturist i Halmstad, bordlades blekerifrågan för gott.

1729 PHILIP LANGLET II — EN LYSANDE FÄRGEPOK

Endast 22 år gammal fick Philip Langlet övertaga arvet efter fadern år 1729. Det var i en tid fylld av stridigheter främst med Johan Marnie. En ny näringsvänlig period inleddes av de centrala myndigheterna manifesterad i 1739 års förordningar om upprättande av hallrätter och olika åtgärder för manufakturernas främjande. Hittills hade företaget levat på sitt upparbetade renommé. Nu gällde det att bevara den ledande positionen och att minska utrymmet för ev. nyetableringar i Borås. Företagets starka ekonomiska ställning gav Langlet möjligheter



*Philip Langlet II, en storman inom svensk färgeri-
hantering. Porträtt BMR.*

till en storsatsning. Något privilegium hade man tidigare aldrig bekymrat sig om. Nu blev detta en nödvändighet. I sin ansökan begärde han även om rätt att utvidga verksamheten på ylleområdet med överskärerier och cassianstryckerier. Föreliggande enstaka behov hade man dittills tillgodosett i Alingsås eller Göteborg. Langlet tog emellertid även ett avgörande steg från sin roll som äkta skönfärgare specialiserad på ull och vadmal. Linvävandet i Marks härad hade börjat växa allt intensivare samtidigt som borgarna i Borås och bygdens gårdfarihandlare fann avsättning även för färgade linvävnader över hela landet. I sin ansökan tog Langlet därför upp färgning av lin och linvävnader jämte linnetryckerier och hästmangling, m.a.o. alla de transaktioner ” som till lantmännens halfvärdiga varors mobiliterande hörer”. Även silkesfärgning liksom kattuntryckning var med i utvidgningsprogrammet. På den sista punkten fick han avslag med hänsyn till att många kattuntryckeriprivilegier redan beviljats i landet, men i övrigt blev det grönt ljus från KK den 30/5 1741. Marnies mångordiga protester hade förklingat utan effekt. Till skillnad från flertalet manufakturister i landet spekulerade Langlet inte i erhållande av gynnsamma diskontlån, utan verksamheten drevs ” helt med egna medel”, vilket framdeles regelbundet framhölls i stadens fabriksberättelser.

Hamrén rapporterade 1842:

Färgaren Langlet har ett stort färgerie, bestående af 2 stora blå kypar, 4 stora kopparpannor, några smärre och trenne prässar. Han har också i åhr gjordt byggnad til ett Linnefärgerie, och inrättat en ny Hästmangel til dwelkers, glantz och foderlärfifters tillberedande. I bland det stora quantum walmar, som nu hoos H:r Langlet war under arbete, funnos några få så fina, så til ull som spinsel, at de kunde swara emot 9 a 12 d:rs kläde, allenast de hafft bredden och garnet warit löst spunnit, at thet kunnat gifwa någon logg. Öfwerskiärerier finnes här icke, utan sändes det, när något stycke förekommer, som skall på Klädes maner beredas till Ahlingsåhs”.

På likartat sätt flödade berömmet i berättelser av Linné 1746 och Hülphers 1759. I 1753 års fabriksberättelse från Borås stad framgår att företaget ytterliga-

Relation om Borås Stad		Gammaldragg af hvar föregående Märck.	
Königens Tillstånd och Tillståndninga r		Åhr 1753	
Fabrik		Sjögery Märck.	
1750	1000	1750	1000
1751	1000	1751	1000
1752	1000	1752	1000
1753	1000	1753	1000
1754	1000	1754	1000
1755	1000	1755	1000
1756	1000	1756	1000
1757	1000	1757	1000
1758	1000	1758	1000
1759	1000	1759	1000
1760	1000	1760	1000
1761	1000	1761	1000
1762	1000	1762	1000
1763	1000	1763	1000
1764	1000	1764	1000
1765	1000	1765	1000
1766	1000	1766	1000
1767	1000	1767	1000
1768	1000	1768	1000
1769	1000	1769	1000
1770	1000	1770	1000
1771	1000	1771	1000
1772	1000	1772	1000
1773	1000	1773	1000
1774	1000	1774	1000
1775	1000	1775	1000
1776	1000	1776	1000
1777	1000	1777	1000
1778	1000	1778	1000
1779	1000	1779	1000
1780	1000	1780	1000
1781	1000	1781	1000
1782	1000	1782	1000
1783	1000	1783	1000
1784	1000	1784	1000
1785	1000	1785	1000
1786	1000	1786	1000
1787	1000	1787	1000
1788	1000	1788	1000
1789	1000	1789	1000
1790	1000	1790	1000
1791	1000	1791	1000
1792	1000	1792	1000
1793	1000	1793	1000
1794	1000	1794	1000
1795	1000	1795	1000
1796	1000	1796	1000
1797	1000	1797	1000
1798	1000	1798	1000
1799	1000	1799	1000
1800	1000	1800	1000
1801	1000	1801	1000
1802	1000	1802	1000
1803	1000	1803	1000
1804	1000	1804	1000
1805	1000	1805	1000
1806	1000	1806	1000
1807	1000	1807	1000
1808	1000	1808	1000
1809	1000	1809	1000
1810	1000	1810	1000
1811	1000	1811	1000
1812	1000	1812	1000
1813	1000	1813	1000
1814	1000	1814	1000
1815	1000	1815	1000
1816	1000	1816	1000
1817	1000	1817	1000
1818	1000	1818	1000
1819	1000	1819	1000
1820	1000	1820	1000
1821	1000	1821	1000
1822	1000	1822	1000
1823	1000	1823	1000
1824	1000	1824	1000
1825	1000	1825	1000
1826	1000	1826	1000
1827	1000	1827	1000
1828	1000	1828	1000
1829	1000	1829	1000
1830	1000	1830	1000
1831	1000	1831	1000
1832	1000	1832	1000
1833	1000	1833	1000
1834	1000	1834	1000
1835	1000	1835	1000
1836	1000	1836	1000
1837	1000	1837	1000
1838	1000	1838	1000
1839	1000	1839	1000
1840	1000	1840	1000
1841	1000	1841	1000
1842	1000	1842	1000
1843	1000	1843	1000
1844	1000	1844	1000
1845	1000	1845	1000
1846	1000	1846	1000
1847	1000	1847	1000
1848	1000	1848	1000
1849	1000	1849	1000
1850	1000	1850	1000
1851	1000	1851	1000
1852	1000	1852	1000
1853	1000	1853	1000
1854	1000	1854	1000
1855	1000	1855	1000
1856	1000	1856	1000
1857	1000	1857	1000
1858	1000	1858	1000
1859	1000	1859	1000
1860	1000	1860	1000
1861	1000	1861	1000
1862	1000	1862	1000
1863	1000	1863	1000
1864	1000	1864	1000
1865	1000	1865	1000
1866	1000	1866	1000
1867	1000	1867	1000
1868	1000	1868	1000
1869	1000	1869	1000
1870	1000	1870	1000
1871	1000	1871	1000
1872	1000	1872	1000
1873	1000	1873	1000
1874	1000	1874	1000
1875	1000	1875	1000
1876	1000	1876	1000
1877	1000	1877	1000
1878	1000	1878	1000
1879	1000	1879	1000
1880	1000	1880	1000
1881	1000	1881	1000
1882	1000	1882	1000
1883	1000	1883	1000
1884	1000	1884	1000
1885	1000	1885	1000
1886	1000	1886	1000
1887	1000	1887	1000
1888	1000	1888	1000
1889	1000	1889	1000
1890	1000	1890	1000
1891	1000	1891	1000
1892	1000	1892	1000
1893	1000	1893	1000
1894	1000	1894	1000
1895	1000	1895	1000
1896	1000	1896	1000
1897	1000	1897	1000
1898	1000	1898	1000
1899	1000	1899	1000
1900	1000	1900	1000

Borås äldsta kända fabriksberättelse 1753, första och sista sidan. RA.

re vuxit sedan 1742. Utöver överskärereri hade ytterligare en kyp och tre kopparrännor installerats. Sedan någon tid hade Langlet också anlagt en större vadmalsstamp vid Nol-Rya, 7 km söder om Borås med tre hjul och fem par stötar. I ett mycket konceptbetonat och svårläst manuskript till en reserapport av någon okänd ämbetsman från ett besök i Borås troligen i december 1755 skrevs följande, med reservation för mindre feltolkningar:

LANGLETS MAGASIN:

färdiga varor, lade in till pressning mönster.

Färghuset;

linne och ylle 4 kittlar, 1 kyp 11/4 djup liten och oren, 1 kittel, 1 stor do, innanför 3 färgkypar

På gården, färgade till torkning åtskilliga styck blå och vita

1:a våningen 2 tryckbord, innanför 1 tryckbord alla i arbete

Ett rum innanför, på andra sidan formförrådmagasin, 4 tryckbord som ingen nu arbetar på,

I förstugan, torkrummet med ugn för det som skall tryckas

ett annat färghus, nu 7 stycken kypar, varest färgades alla, 2 små kittlar att koka färgen därtill uti, 2

järngryor att koka pottaska och dylikt uti, allt inmurat, således en stor kyp tillökt, mortlar och pannor

att stöta och riva färgen uti

innanför en stor hästmangel i arbete med lärfter

2 pumpar ger vatten ifrån ån in i färghusen

på andra sidan om gatan framför överskäreriet; en disk, torkhus med ugn om vintern för 8 å 900 alnar

i sänder, sköljbygga vid ån där inunder,

två mästare

STAMPEN (uppenbarligen Langlets vid Nol-Rya)

Stampen 2½ fjärdingsväg härifrån med 4 par stampar i, och en stor kittel av koppar att värma uti — men inrättad till 5 par

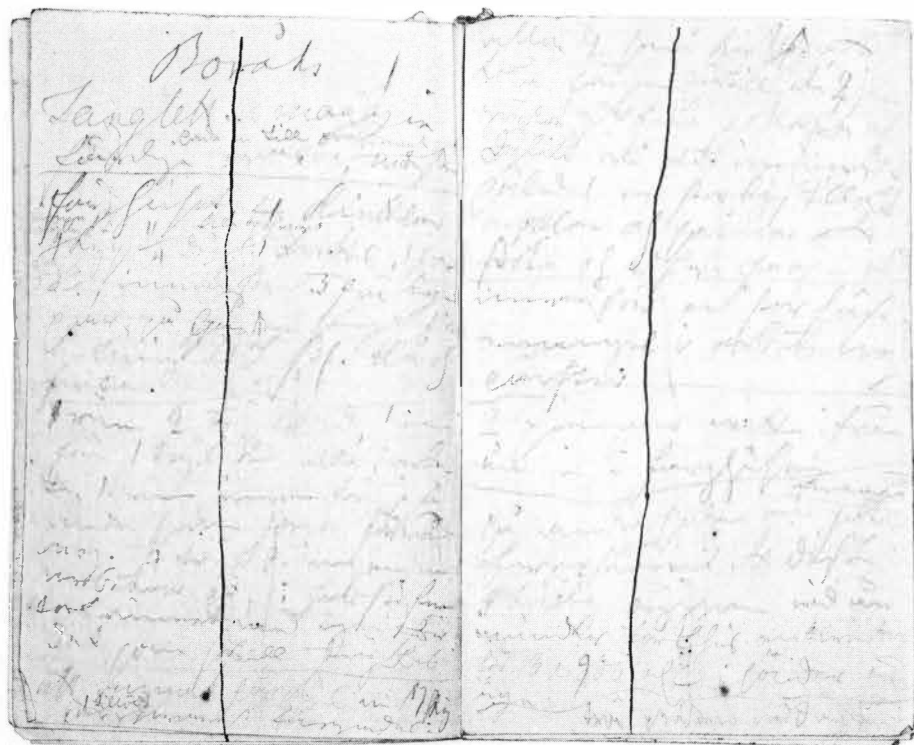

Langlets "magasin" i en kladdrappport 1755. RA.

De gjorda storsatsningarna hade god effekt, och företaget växte kraftigt. Ett stort antal gesäller och lärlingar engagerades. Verkliga blomstringstider var 1750- och 1760-talen. Företaget blev ett av landets största färgerier, endast ett eller två företag i Stockholm var större. Som tryckföretag var de två ledande företagen i Stockholm och Göteborg väsentligt större.

Langlets förnämliga utrustning behölls från 50-talet nästan oförändrad utan större nyinvesteringar i omkring 50 år framåt. Fabriksberättelsen från Borås år 1785 kan nästan ses som en kopia av 1753 års. Under 70-talet hade en tråkyp tillkommit för finare s.k. kallkypsförfarande. Vidare hade några pressar utbytts. Utrustningsdetaljer togs inte upp i berättelserna efter 1785, men några egentliga moderniseringar torde inte ha ägt rum förrän i början av 1800-talet.

1738 JOHAN GEORG BUTSCH — OFÖRTRUTEN FLIT

När Fincke dog och lämnade efter sig ett sterbhus i konkurs, hamnade hans änka Bolla Catharina Preutz i problem. På färgeriet hade hon emellertid en duggande gesäll Johan Georg Butsch eller Johan Jörgen Putsch, som han ursprungligen hette. Han var född 1715 i Eisleben i Sachsen och hade arbetat i ett färgeri i Halberstadt i Preussen. Hans fader, som också hette Johan Jörgen och moder

Anna kom på besök för att välsigna äktenskapet med änkan Preutz år 1740. Trots protester från Marnie, hos vilken han varit gesäll under ett år, fick Butsch burskap som borgare. Med osedvanlig flit arbetade denne med att få ordning på och utvidga färgeriet. Vid sitt besök 1742 observerade Hamrén den stora fliten. Tanken uppstod att Butsch borde flytta till Ulricehamn, som var i behov av en färgare, varigenom samtidigt den hårda konkurrensen i Borås skulle mildras. Särkerligen framstod dock Ulricehamn som alltför stillastående för den energiske Butsch. I stället fortsatte denne sin expansion i Borås och arbetade oförtrutet vidare. År 1745 fick han tillfälle att inköpa sin svärfaders tomter nr 135 och 136 strax sydväst om Caroli kyrka. Där byggdes ett nytt färgeri, troligen med någon enkel torkanordning nere vid Viskan.

KK genomförde år 1748 en stor räfst bland manufakturerna och begärde att från hallrätter och magistrater få in uppgift om det aktuella tillståndet, om alla tillverkare hade privilegier, och å andra sidan om givna privilegier utnyttjades. Borås insände detaljerade och uppriktiga protokoll, som klart belyste föreliggande tvistigheter. Langlet och Blommendahl tog tillfället i akt och angrep Butsch, som helt saknade privilegium men ändå var på väg att installera den hästmangel, som Fincke på sin tid utverkat tillstånd till. Klagomålen rapporterades vidare samtidigt med magistratens yttrande. Butsch var ”mycket flitig, nykter och arbetsam” och hade både ”inom och utom staden vunnit lovord”. Butsch hade yrkesstolt till Blommendahl ställt frågan om denne var ”en dräng, en bondepaika eller gesäll eller vad han är för en och huru han lärt sin profession”. Blommendahl begärde att få detta protokollfört, och däri instämde Butsch. Allt detta och mycket mera medtogs i de insända protokollen. Resultatet blev att Butsch fick ett färgeriprivilegium med tillstånd även till en hästmangel. I den under Philip Langlet II omnämnda reserapporten år 1755 berättades:

BUTSCH, hästmangel stor,
presshuset
glattverket, gods där också
färghuset 3 större, 3 smärre kittlar, 1 järngryta
innanför 3 kypar

Butsch passerade efter ett antal år Blommendahl i omsättning. År 1770 gifte han om sig med Anna Elisabeth dotter till den store handelsborgaren Ambjörn Kindborg. Han köpte sig en ny bostadsfastighet nr 189. Vid 59 års ålder drog han sig år 1774 tillbaka. Hans son Abraham var sedan länge en fullärd gesäll.

Kämmärrätten i Borås behandlade den 26.1 år 1749 ett mål med färgargesälerna Christofer Wacker och Andreas Andel. De båda hade pokulerat i rådman Grafvinkällaren en afton från klockan fem å sex till ett på natten. Väl utkomna vandrade de över till Butschs fastighet. Deras höga röster väckte upp färgaren, som kom ut i nattmössa och försökte tala gesällerna till rätta. De sökte gesällen Friedrich, som tidigare lämnat källaren utan att helt klara upp betalningen. Det slutade med böter. De fick vardera betala 5 daler silvermynt.

KYRK- OCH TAPETMÅLARE ROSS — ÅVALL — FORMSKÄRARE WESTIN

I mitten av 1700-talet hade Borås en mycket skicklig kyrk- och tapetmålare Dittlef Ross. Han monterade även gyllenlädertapeter liksom vaxdukar, vilka dock säkerligen införskaffades utifrån. Han var född 1726 i Melldorff i Holstein. Han är omnämnd i kladdrapporten till KK år 1755:

MÅLAREN ROSS. En målarverkstad och på gården press till tapetmålning viste faconer som formar till tapeter kunde ej determinera priset.
Hustrun hängde tapetrullar i taket.
Mannen nu på landet att måla en predikstol.

Ross gjorde stora dekorativa målningar i Caroli kyrka, vilka dock förstördes i storbranden 1822. Hans hustru var efter hans död med om att donera två av Caroli kyrkas vackra psalmnummertavlor. Endast 38 år gammal dog Ross år 1764. Privilegiet överläts på styvsonen Hindrik Wibeck, som dock inte hade Ross förmåga och aldrig etablerade sig i Borås. I stället kom en tapetmakare Nils Åvall, som verkade i Borås ett 20-tal år.

Under 1750-talet kom från Dalarö Johan Westin. Han blev gesäll hos Blommendahl. Senare startade han ett oljetryckeri för linnelärfter, urblekt siden och skinn, vilket var på modet vid denna tid. Han torde även ha samverkat med Langlet bl.a. med formskärning av tryckblock, vilket blev hans huvudsakliga sysselsättning under en 30-årig verksamhetsperiod.

1745 BLOMMENDAHL EFTER MARNIE — 1793 SEGERHOLM

När Marnie dog fortsatte änkan Maria Bredberg verksamheten. Ansvaret för driften föll på förste gesällen den 30-årige Bengt Blommendahl, son till bonden Bengt Olofsson i Solberga, Fänneslunda i östra delen av Ås härad. Efter några år gifte han sig med änkan. Han erhöll därefter 1747 ett privilegium matrimoni, ett begrepp som regelbundet upprepades i stadens fabriksberättelser. Under något år arrenderade han det Forssellska flanelstryckeriet. Färgeriet byggdes ut under 1750-talet och fick en stabil och säker utveckling. I den tidigare omnämnda reseberättelsen år 1755 sägs:

BLOMMENDAHL. Ett färgeri, 2 kypar, 1 linnekyp nu stilla, 2 kittlar, 1 järngryta till pottaska, innanför 3 linnekypar, 1 yllekyp allt i arbete, en liten kittel att koka kulör, 1 conroy (en sorts mangel) med ugn, hästmangel lika som hos Langlet, godskammare innanför med vita lärfter, innanför 2 pressar av järn, ovanpå 2 tryckbord allt i arbete, förråd av formar i samma rum, viss cassian tryckt, blått och grönt.

År 1771 utsattes färgeriet för en svår brand, som dock inte drabbade det vid Druveforsvägen belägna tryckeriet. Många blev husvilla och brandberedskapen

skärptes i staden. Märkligt nog hade man redan året innan efter föredöme från Göteborg tagit upp frågan om en brandassuransskassa. Uppslutningen var allmän och Blommendahl och Langlet ingick i den tillsatta kommittén. Kassan blev emellertid inte stadsfäst av konungen förrän 1772. Troligen utgick dock viss ersättning till Blommendahl.

Några år efter sin hustru dog Blommendahl år 1789. Tryckeriet, som länge drevits på sparlåga, torde därvid i stort sett ha nedlagts. Namnet "Kajanstrycket" eller enbart "Trycket" levde kvar vid Druveforsvägen ännu på 1890-talet. Det omdöptes då till Druvefors 14, men den gamla beteckningen figurerade alltså på 1920-talet. Det ingick då i Druveforsbolagets ägor. Det blev en betryggande bo-uppteckning, som upprättades vid "Blommendahls pulpet i dagliga rummet". Tillgångarna uppgick till 26.500 Rd och skulderna till endast 1.500:—. Eftersom dottern tidigare avlidit gick arvet till dotterdottern Anna Hedvig Brinck och kom för en tid att styras av hennes fader Sven Brinck, som dock låg i oupphörliga rättstvister i olika frågor. Färgeriet avyttrades först till Anders Pihlström, men fick förmodligen på grund av andra färgares protester återinropas av Brinck. År 1793 utarrenderades verket till gesällen Jacob Segerholm f 1767 i Växjö. Samtidigt flyttades hela tryckeriutrustningen från Druveforsvägen in till färgeriet i staden. Segerholm fortsatte fram till 1798 då verksamheten för någon tid upphörde. Han tycks ha etablerat sig i Karlstad men dog redan efter två år.

Sven Brinck avled och färgeriet övergick till en brorson Lars Brinck. Denne tog en snabb kontakt med sin svåger Ambrosius Butsch, som då var gesäll hos sin fader Abraham. Vissa oklara handlingar tyder på att Ambrosius redan tidigare under protester från de övriga färgarna och troligen även från fadern sökt förvärva färgeriet. Nu blev han arrendator fram till 1806. Då övertog han det som ägare, alltså med bibehållen föga använd tryckeriutrustning.

1749 FLANELLTRYCKARE FORSELL — 1783 FÄRGARE BROMBERG

I Alingsås såg man med ganska stort förakt på den "enkla" allmogevävningen i Sjuhäradsbygden liksom på krämarstaden Borås. Det fanns dock personer, som såg annorlunda på utvecklingen. Om Peter Rudbeck kommer senare att berättas under Ulricehamn. Bokhållaren Carl Forssell fick 1749 KK:s privilegium till ett flanelstryckeri. Själv lämnade han emellertid inte Alingsås, och starten gick därför synnerligen långsamt. Det kom dock säkerligen igång tidigare, än vad som antagits i äldre sammanställningar. På en granntomt fanns nämligen mantalskriven en flanelstryckargesäll Olof Junge åren 1752 och 1753. Tryckeriet arrenderades av Bengt Blommendahl, enligt Borås äldsta fabriksberättelse år 1753. Den uppgivna produktionen var dock obetydlig.

Forsells son Lars skaffade sig år 1754 en bostad i Borås, och därmed kom produktionen i gång på allvar. Redan efter två år råkade man ut för en vålded. Tillverkningen återuppbyggdes, trots att man fick avslag på understöd från KK

på grund av ett alltför stort antal flaneltryckerier i landet. Skadorna torde dock inte ha varit särskilt stora. Antalet tryckplåtar ökades först från 6 till 8 och senare till 16 plåtar, men produktionen fick aldrig någon stor omfattning. I reseberättelsen från 1755 rapporterades:

FORSSELL ej i staden,
presshuset med 1 press och 8 plåtar i arbete
sade att ärnade en press till och gjort flera plåtar nya
färghuset 2 kittlar, 1 liten, någon tillverkning

Lars Forssell avled plötsligt 1769. Änkan Catharina Collberg fortsatte verksamheten, som dock befann sig i en vikande marknad. År 1785 fick Catharina en ny gesäll Johan Petter Bromberg. Han var f 1752 i Stockholm och hade varit gesäll i Falköping och Hjo och sedan avlagt mästarprov i Alingsås. Han vann änkans förtroende och gifte sig 1784 med dottern Anna Christina. Det till färgeri omvandlade verket försågs med två kopparkypar, tre kopparpannor och en press. Tillståndet i magistraten kom snabbt, men bekräftelsen från KK dröjde på grund av intensiva protester från de gamla färgarna. Utan mangel satsade Bromberg huvudsakligen på färgning av garn. Tryckningen gick däremot alltmera tillbaka och torde år 1788 ha varit i det närmaste nedlagd.

Företaget fick en lugn och stabil utveckling under många år med bibehållen måttfull storlek. En vadmalsstamp blev anlagd vid Ryssnäs. Bromberg vann stort förtroende och tjänstgjorde under många år som rådman. Stadsbränderna blev hårda slag för Bromberg, som vid den första år 1822 uppnått 70 år. Efter denna brand återuppbyggdes färgeriet, men efter den andra branden tillkom speciella komplikationer, som senare kommer att behandlas.

Bromberg avled 1830. Bland ättlingarna fanns åtskilliga i färgaryrket. Dottern Johanna var gift med Sundholm, färgare i Borås, som flyttade till Ulricehamn. Dottern Carolina var gift med färgaren Bergholz i Jönköping, och två söner Lars och Christian var färgargesäller i Ystad och Värnamo. Christian skaffade sedan färgeri i Hjo med Lars som gesäll.

Endast vadmalspressningen blev återuppbyggd efter sista stadsbranden, och resterna av företaget inköptes av Ambrosius Butsch år 1831. Någon direkt efterföljare fick icke färgeriet. På platsen kom dock 1845 ett kattuntryckeri anlagt av F.A. Svensson.

1768 ABRAHAM LANGLET II — 1774 ABRAHAM BUTSCH — KONSOLIDERINGSPERIOD

Philip Langlet II dog 1768 och Johan Butsch drog sig tillbaka år 1774. Bakom sig hade de både långa och mycket framgångsrika verksamheter i en inom landet ganska expansiv ekonomi. När deras söner, båda med namnet Abraham, Langlet f 1734 och Butsch f 1745 övertog verksamheterna, hade en lång stagnationsperiod inletts i hela vårt land. Bygdens vävnadsslöjd fortsatte emellertid att växa. Borås tidigare dominans över handeln minskade dock kraftigt. Bygdens gårdfari-

1791 Nota
 Marti: 23 20^{da} bl. 1/2
 Apr: 7 28^{da} 2^{da} 1/2 11, 16
 M: 16 2^{da} 1/2 bl. 1/2 1, 24
 4^{da} 2^{da} bl. 1/2 4, 16
 7^{da} 2^{da} bl. 1/2 7, 24
 9^{da} 2^{da} bl. 1/2 9, 24
 11^{da} 2^{da} bl. 1/2 11, 24
 13^{da} 2^{da} bl. 1/2 13, 24
 15^{da} 2^{da} bl. 1/2 15, 24
 17^{da} 2^{da} bl. 1/2 17, 24
 19^{da} 2^{da} bl. 1/2 19, 24
 21^{da} 2^{da} bl. 1/2 21, 24
 23^{da} 2^{da} bl. 1/2 23, 24
 25^{da} 2^{da} bl. 1/2 25, 24
 27^{da} 2^{da} bl. 1/2 27, 24
 29^{da} 2^{da} bl. 1/2 29, 24
 31^{da} 2^{da} bl. 1/2 31, 24
 1791
 Langlet

Kvitto från Langlet till Magnus Mannerfelt år 1791. KA.

handlare blev allt fler, och ofta skedde garnfärgningen i hemmen. I Borås gick man till hård attack med stora klagomål. Även färgarna var undertecknare av skrivelsen. Från bygden svarade man och vann en övertygande seger år 1776. Antalet gårdfarihandlare ökade än mer fram till 1790, varefter en viss minskning inträdde. För Borås medförde detta en stark nedgång i invånareantalet, som från ett maximum år 1763 om 2.667 sjönk till 2.240 år 1780 och till omkring 1700 under 1790-talet, innan siffrorna åter började vända uppåt i början av 1800-talet.

Fortfarande skedde dock huvuddelen av avsaluslöjdens färgning i Borås. De tre äldre färgarna hävdade sina positioner rätt väl, alltjämt med Langlet, som den klart ledande. De båda Abraham höll sina förnämligt inrättade verk i stånd utan några egentliga nyinvesteringar. De kunde alltjämt upprätthålla goda vinster, som användes för att konsolidera ställningarna och för inköp av gårdar både i staden och ute i bygderna. Den expansion, som förelåg, absorberades av de två nya färgarna Bromberg och Pihlström, vilka båda främst var inriktade på garnfärgning, där allmogens efterfrågan var i stigande. Langlet var hela tiden dominerande på vadmalsområdet, medan Butsch var ledande i fråga om linnat.

Det Langletska färgeriet övergick år 1803 enligt testamente till sonen Philip Langlet III f 1761. Två år senare dog Abraham och lämnade en stor förmögenhet efter sig bl.a. i jordbruksfastigheter. Hans ledande sociala position belyses klart av den tidigare återgivna tabellen över konsumtionsbeskattning. Vissa förekommande uppgifter, om att Philip skulle ha anlagt ett eget färgeri omkring 1785 torde vara felaktiga.

En viktig investering gjordes av Abraham Butsch år 1788. Han anlade då en vadmalsstamp vid Sör-Rya en bit söder om Langlets Nol-Ryastamp. Dessa två

Ett Privilegeradt Färgeri i Borås Stad, beläget nära vid Ån och bebyggt på 9 och en half samt, bestående af 2:ne inmurade Koppalfvar och 6 fl. Pansker, Åfven af Koppar, jemte 2:ne Rora Arkar och inmurad Öfvert af Jern samt en Skåmangel, är till salu, och kan närmare beskrifning få värl på Egenomens Beskaffenhet, som köpeskillingen och betänings-terminens ares bestämmande erhållas genom Sienförklaring med an- dertecknad hvars adress är på nämnde Stad.

N. Butsch.

Enligt Eufkonungens uti af Färgeren Anders Pihlströms gäldbundna So anmälan, kommer ett Färgeri här uti Borås Stad, bestående af 2:ne Smickfvar och en liten Färgepanna samt Måttpråk, jemte dertill hörande Varnings och Utlys, att genom Auktion förs- säljas å Rådhuset Rörbagen den 3 månskonnande Dec. Kl. 11 f. m.; hvilket härigenom allmänt kungjordt was der. Borås den 17 Oct. 1814.

Borgmästare och Råd.

*Abraham Butschs och Pihlströms
färgerier utannonserade i Inrikes
Tidningar i oktober och december
1814.*

stampar var och förblev de enda stora och verkligt välutrustade inrättningarna i länet.

Förmodligen såg Abraham till en början icke alltför välvilligt på sonen Ambrosius övertagande av ett annat färgeri. Far och son samarbetade emellertid efterhand bl.a. i att ge sysselsättning åt stampen vid Sör-Rya och även genomföra en mindre flyttning av stampen år 1810. Den egna verksamheten testamenterade Abraham till sin "för närvarande sjuklige" son Johannes, som också utbildat sig som gesäll hos fadern. Johannes visade emellertid uppenbara tecken på svagsinhet, som vid faderns död år 1812 fått ett allt kraftigare utslag. Boupp-teckningen ogiltigförklarades. Eftersom hans "vansiniga tillstånd alltjämt fortsätter" fick brodern Ambrosius efter en ny skifteshandling uppdraget att söka sälja färgeriet. Det såldes på auktion, där värdet efter två års stiltje säkerligen rasat nedåt. Det annonserades bl.a. i Inrikes Tidningar. Förmodligen gjordes inropet av Ambrosius, varefter färgeriet avvecklades.

1789 ANDERS PIHLSTRÖM — 1815 PER OLOF SUNDHOLM

Anders, eller som han ursprungligen hette, Andreas Pihlström var den förste färgerigrundaren, som var infödd i Borås. Han var född 1752 och son till handelsmannen Anders Pihlström. Som gesäll hos Blommendahl gifte han sig år 1780 med Annika Andersdotter f 1754 i Fristad. De nygifta bosatte sig i fastighet nr 307 hos änkan efter Johannes Svensson Sjöberg, vilken avlidit redan på 1750-talet. Där fanns då även ett mindre garveri. Pihlström fortsatte som gesäll hos Blommendahl men sökte med alla medel ordna en etablering. Han anklagades år 1785 av Langlet och Butsch för olaglig färgning åt kunder i egen regi. Han fick dock Blommendahls bekräftelse på, att han haft medgivande härtill. Han var envis och lyckades trots hårda motinlagor utverka ett privilegium hos KK år 1789. Vid gjorda överklaganden kunde han hänvisa till, att han enligt KK protokoll

oförtrutet vidare med ett färgeri i tomt 307. Med jämförelsevis låga investeringar och med huvudsaklig inriktning på garnfärgning lyckades han så småningom hävda sig rätt väl. När han dog 1812, slutade bouppteckningen på låga belopp, dock med skulder, som något översteg tillgångarna. Bland de största fodringsägarna var Ambrosius Butsch.

Färgeriet fick stå stilla till år 1815. Under de oroliga Napoleonåren var det säkerligen svårt att få tag i en efterföljare till ett färgeri med ett minus i balansräkningen, och där en stor del av utrustningen förmodligen fått säljas på auktion. Det övertogs år 1815 av Per Olof Sundholm. Han var född 1794. Fadern var kyrkoherde och tillika välkänd hembygdsforskare i Thorsö utanför Mariestad och farfadern kyrkoherde i Timmele norr om Ulricehamn. Sundholm hade varit i arbete hos Bromberg sedan 1810 och gifte in sig i stadens societet med dennes dotter Johanna, sju år äldre än han själv. Här fick han erforderligt finansiellt stöd, vilket dock med tiden visade sig otillräckligt på grund av en alltför spendersam läggning. Han var en skicklig färgare och satsade omedelbart ganska stort. Redan efter ett par år hade han vuxit i kapp svärfadern. Branden år 1822 skärpte de ekonomiska problemen, och en fastighet tillhörig Sundholm togs i mät följande år. Han fick sedan ekonomiskt stöd från en handelsman Johannes Hållander, som då övergav sitt engagemang i det nygrundade Kindlund-Pompska färgeriet. Nya problem uppstod och Hållander tvingades gå till utmätning mot Sundholm.

Vid nästa stadsbrand 1827 hade Sundholm slarvat med försäkringarna, och eftersom Brandförsäkringsverket drabbats av en allvarlig kris, fick han ingen skadeersättning. Han försökte komma igång igen. Han tog kontakt med Ambrosius Butsch. Denne, som 1825 avyttrat sitt eget färgeri till C.G. Rydin, köpte 1827 tomterna. Sundholm började planera igen. År 1828 flyttade han emellertid till Ulricehamn för att där gå igång med ett färgeri. Butsch kunde inte längre hålla sig borta från branschen utan gav sig ånyo in i leken.

TOLLSTORP — KLÄDESMANUFAKTUR, FÖRLÄGGARVERKSAMHET OCH FÄRGERIRÖRELSE

Mångfrestaren J.P. Tollstorp fick i Borås 1785 privilegium till en lackfabrik och senare till en klädes- och strumpfabrik. En klädesfabrik kom igång vid Katrineberg i början av 1800-talet. Däri ingick senast 1804 även ett mekaniskt ullspinneri med vattendrivna skrubb-, kard- och spinnmaskiner. Detta var vid denna tid något nytt och ovanligt, och aktiviteten var några år ganska hög. Till rörelsen kopplades även en förläggarrörelse med vävning i hemmen. Under hård protest från de ordinarie färgarna inlämnade Tollstorp år 1806 en ansökan om erhållande av färgeriprivilegium. Landshövdingen ställde sig positiv, men det blev avslag hos KK. Året därpå inlämnade Tollstorp in en ny ansökan till KK om rätt att färga för den egna manufakturen och även för den egna förläggarverksamhetens behov. Skrivelsen återkallades emellertid, men istället insändes en ny direkt till Kungl. Majt. Tollstorp vann förståelse för sina synpunkter och lyckades utverka

rätt att färga även upphandlade varor. Några uppgifter om omfattningen av denna färgning, eller om den någonsin kom igång, har ej kunnat utforskas. Verksamheten hos Tollstorp visade många upp- och nedgångar. Den övertogs 1819 av Ambrosius Butsch, som dock efter några år upphörde med verksamheten. Kanske utrustningen följde med över till Rydin, som inte heller han gjorde någon större satsning, varom mera längre fram.

1798 AMBROSIUS BUTSCH — DOMINANT I BRANSCHEN

Under 1800-talets första decennier blev Ambrosius Butsch den helt dominerande personligheten i färgarstaden Borås. Överallt dök han upp, när något inträffade. Han övertog resterna av sin faders färgeri. Anders Pihlström var vid sin död hårt skuldsatt till honom. Efterträdaren Sundholm fick vid stadsbranden 1827 avyttra sitt företag till honom. Även resterna av det Brombergska gick samma öde till mötes. Dessutom var han den, som övertog det Tollstorpska klädesföretaget. I fråga om Langletska företaget var han en av delägarna i köpet 1818, men överlät efter kort tid sin andel till de båda kompanjonerna Edman och Bäfwerman.

Efter att ha varit gesäll hos sin fader Abraham övertog han år 1798 av Lars Brinck arrendet på det gamla Marnie-Blommendahlska företaget. Med stor iver grep han sig verket an. På några få år förvandlades företaget efter alla förödande tvistigheter till ett blomstrandeföretag. Med ens fanns det två färgare Butsch i Borås. Den gamle minskade successivt sin omsättning, men den unge ökade så mycket mer. På några få år passerade de tillsammans Langlet i storlek, och 1810 hade Ambrosius ensam övertagit den ledande positionen i staden.

År 1811 inledes en ny epok. För första gången rapporterade Ambrosius färgning av bomullslärf och var två år senare uppe i 12.000 alnar. Längre var han den ende, som satsade på det nya materialet, och som var rustad att efter Napoleonkrigen och den år 1816 införda importbegränsningen taga hand om den stora expansionen för bomullen. Som stor gårdsägare i Fritsla hade han nära förbindelser med de stora bomullsförläggarna i Mark. Även på vadmalsområdet hängde Butsch med. Tillsammans med fadern drev han stampanläggningen vid Sör-Rya. Stampen flyttades 1810 till ett läge nära Viskafors manufakturverk. Den brann 1813, men återuppbyggdes i större och modernare utförande, med 10 hoar och 10 stötar. När en ny stamp byggdes vid Getholmen år 1819, var Butsch snabbt framme och hyrde in sig som hälftendelägare. Sör-Rya utarrenderades någon tid senare till den på vadmal mer specialiserade Bäfwerman.

Stadsbranden år 1822 kom som ett hårt avbräck i den snabba expansionen. Färgeriet återuppbyggdes, och på granntomten nr 303 uppfördes ett runt timmerhus med en hästmangel. Övriga färgare fick emellertid möjligheter till en modernisering, och ett par nya färgare tillkom med betydligt större aktivitet än de äldre. Säkerligen var det för många en överraskning, när gesällen C.G. Rydin år 1825 erbjöds att övertaga det Butschska färgeriet.

Langlets finansiella ställning försvagades, men han var dock alltjämt ganska välkonsoliderad vid sin död 1814. Arvskiftet blev emellertid besvärligt med en nödvändig proclamakonkurs, ordnad av sterbhuset för att få fram alla fordringar. Nya skulder speciellt för indigoköp framkom, utöver dem som redovisats i bouppteckningen. Överskottet var dock alltjämt betryggande. Utöver änkan Britta Maria Rissling fanns emellertid inte mindre än 11 arvingar, vilket ökade svårigheten till en inlösning. Detta torde ha varit orsaken till att färgmästaren Hans Fredrik Langlet, som svarade för driften, avstod från överenskommelsen att köpa färgeriet till en diskuterad nettokostnad av 10.000 Rd. Kanske också den allmänna konjunkturnedgången under Napoleonkrigen skapat tveksamhet. Detta blev en snöplig avslutning för ett färgeri som i omkring 120 år drivits med framgång av fyra generationer Langlet. En av sönerna Johan Philip IV slog sig ner vid Druvefors och drev där under ett antal år bl.a. en bresiljekvarn för framställning av färgstoffer. Affärerna blev trassliga, och efter konkurs begav han sig till USA. Sonen Olof blev färgaregesäll och erhöll privilegium till ett färgeri i Riseberga i Skåne. Senare kom han till Önnesvalla i Halland alltjämt som färgare. Patric blev färgaresäll i Falkenberg. Han fick en utmätning år 1839. Vid en bouppteckning 1852 var vistelsen okänd. Dottern Rebecka blev gift med färgaren Francke i Varberg, men dog tidigt.

Färgeriet arrenderades först ut av sterbhuset till handelsmannen B.J. Scherman. Denne liksom hans medhjälpare handelsmannen S.P. Winberg, som senare blev färgare i Sexdrega, blev båda förklarade i konkurs och fick lämna det Langletska färgeriet. År 1818 såldes det till Daniel Edman och J.Chr. Båfwerman. Äntligen blev det mer fasthet över rörelsen, även om alltjämt det personliga färgarengagemenget saknades. Båfwerman övetog senare färgeriet i egen regi. Färgeriet återuppybyggdes efter första stadsbranden men såldes år 1826 till Ekengren och Hedenlund. Efter branden 1827 fick företaget ånyo en period med lugn och stabil utveckling. Båfwerman behöll vadmalstampen vid Nol-Rya, som alltjämt var upptagen i hans bouppteckning 1857.

FÄRGERILOKALISERING

Läge vid rinnande vatten var viktigt för färgerierna bl.a. för sköljningsprocedurerna och för utsläppet av avfallsvätskor. Miljöproblemet var man ännu inte medveten om. Vatten behövdes också vid själva färgningen. Det borde vara mjukt kalkfritt vatten. Linné konstaterade år 1746, att Viskan hade "ett godt vatten, och till färgerier synnerligen tjänligt". Låg kalkhalt är utmärkande för Viskan liksom bifloden Häggån i Marks härad. Vattnet var inte lika förmånligt i Ätran med dess ursprung nära den kalkhaltiga Falbygden.

Färgerierna var länge dominerande i stadsbilden. Stadens fyra färgerier låg vid stadsbranden 1822 i stort sett sida vid sida söder om torget mellan Lilla Brogatan och Viskan. Dessa lägen valdes ursprungligen av Langlet och Marnie. Finckes färgeri låg väster om Västerbron, men flyttades till en tomt sydväst om Caroli

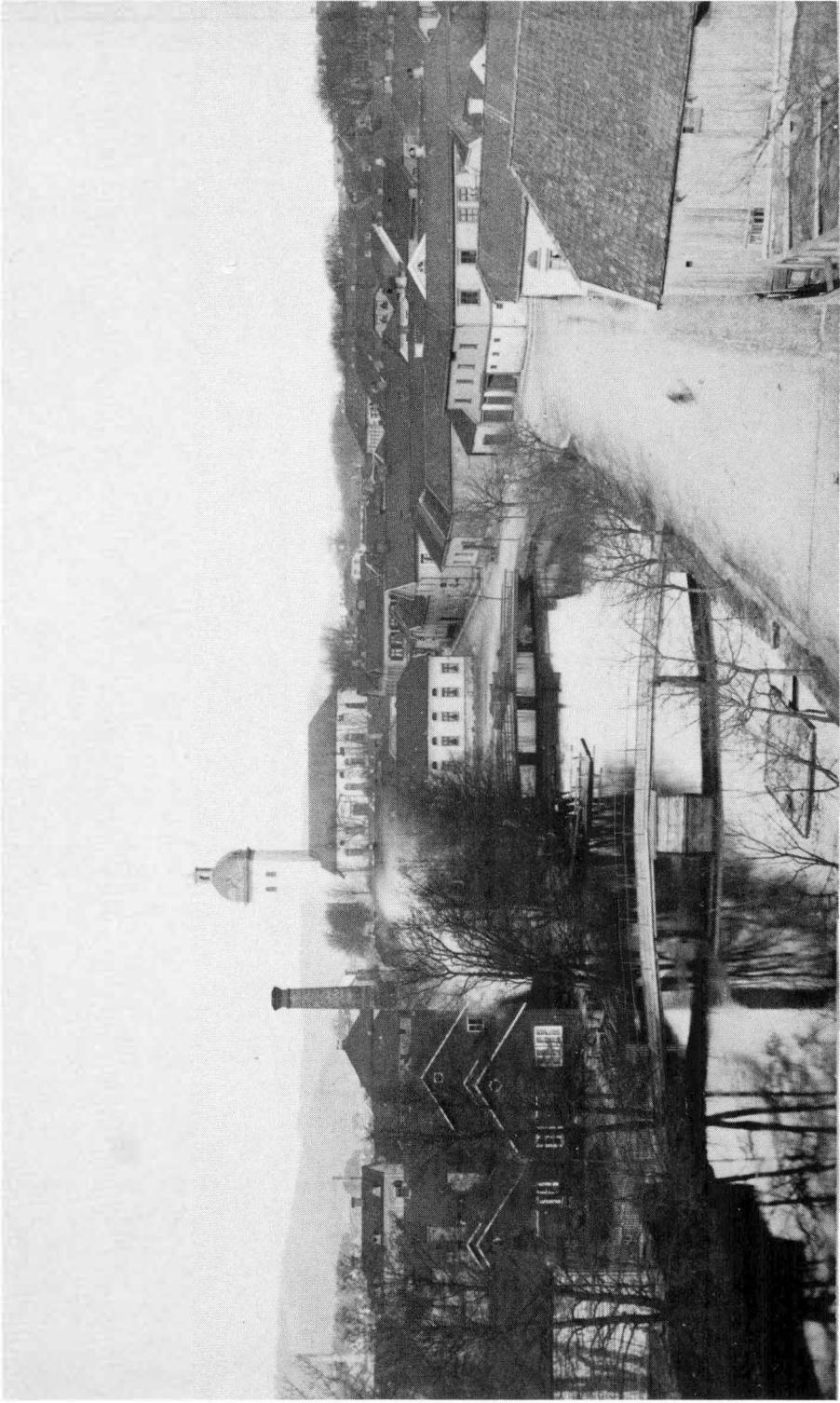

Skölbrygga utanför Lundbergiska färgeriet Kilen på 1880-talet.

kyrka av Johan Butsch. Detta färgeri blev dock nedlagt efter Abraham Butschs död 1812. De nya färgerierna valde sedan friare lägen, vilka dock efterhand inringades av den växande staden.

Sköljningen var en viktig procedur. För ändamålet anlades särskilda sköljbryggor sida vid sida med allehanda tvättbryggor. Så sent som 1840 ansökte färgare Lidén om tillstånd för att anlägga en sköljflotte, en form som var vanligt förekommande bland färgerierna. 14 år senare fick kattuntryckaren Kromberg tillstånd att få "överbygga" sin sköljflotte, tydligen med ett regnskyddande tak.

1822 OCH 1827 — DE STORA STADSBRÄNDERNA

Vid 1727 års stadsbrand drabbades Langlet, men särskilt hårt Marnie. Hos Forssell förekom en mindre vålded år 1756, och hos Blommendahl förstördes färgeriet men ej tryckeriet 1771. Under 1820-talet ödelades Borås två gånger av svårartade stadsbränder. År 1822 förstördes 124 försäkrade och 77 oförsäkrade hus. Endast 60 hus stod kvar i stort sett oskadda. Alla färgerierna brann ner. Vid branden 1827 drabbades återigen de centralt belägna färgerierna medan både Kindlund och Swartz i stort sett undgick skador. För branskadorna 1827 utbetalades från det till Stockholm lokaliserade Brandförsäkringsverket (BFV) icke mindre än 323.000:— Rd, trots att man var mycket hård i bedömningarna och bland annat utslöt dem, som slarvat med premieinbetalningarna. Detta var en otrolig summa i den tidens penningvärde. BFV skakades i sina grundvalar särskilt som hårda bränder strax innan drabbat Norrköping, Uleåborg och Göteborg. Efter långa diskussioner beslöts den 3/9 1827 om inkassering av ett extra premietillskott för att fylla den tömda stadsfonden. Nya förödande bränder drabbade emellertid Åbo redan följande dag och Uddevalla två dagar senare. BFV:s stadsfond fick träda i likvidation och upplösas. I stället bildades mycket snabbt ett nytt bolag Städernas Allmänna Brandstod, (SAB), medan BFV helt koncentrerade sig på landsbygdsförsäkringar.

Under övriga tider var Borås jämförelsevis förskonat från färgeribränder. Ett antal torkhusbränder inträffade dock, och på 1850-talet brann det Brobergiska kattuntryckeriet ner. Ganska svårt drabbades Bäck först 1855 och sedan vid upprepade tillfällen bl.a. 1878, då misstankar om mordbrand var starkt företrädda utan att dock leda till någon bevisning. En verkligt stor och förödande brand drabbade år 1809 det Vennerstenska färgeriet och kattuntryckningsföretaget.

I tider, då eldning skedde med ved och stickor, och då belysningen erhöles med stearinljus och senare fotogen- eller gaslampor, var givetvis brandrisken betydande. En brandordning antogs år 1806. Däri ålades färgerierna att sända häst och vagn för att hämta stadens vattentunnor och efter påfyllning köra dem till brandplatsen. Vid sträng vinter var de ålagda att först värma vattnet. I en byggnadsordning 1875 förbjöds anläggandet av färgerier, som spred lukt eller orenligheter inom tätbebyggt område. Särskilda bestämmelser fanns om tornväktare, och färgerierna hade alltid folk nattetid i anslutning till anläggningarna. Tornväktarsysslan vid 1822 års brand har drastiskt belysts i Olmers anteckningar. Endast en av de två tjänstgörande tornväktarna uppfyllde sin funktion — den som, när branden utbröt, hade sitt sovpass.

Borås var som redan berättats, tidigt med att inrätta en brandassuransskassa år 1772. BFV, som inrättades år 1782, fick ganska snart stor anslutning från Borås liksom senare SAB.

Vid brandklassificeringarna upptogs färgerierna bland brandfarliga inrättningar, men i ganska låg klass. Det var speciellt torkinrättningarna som skapade problem. Konstateras kan för övrigt att det icke var i färgerierna, som de stora stadsbränderna hade sitt upphov. Brandfarliga kemikalier liksom garn och tyger medverkade emellertid till att öka brändernas intensitet. Efter 1827 års brand infördes inga särskilda bestämmelser för själva färgerierna. Däremot fastställdes av magistraten, att alla torkhus måste flyttas utanför stadskärnan. Detta föranledde skarpa protester från Bromberg, Sundholm, Rydin och Ekengren & Hedenlund. Man vände sig till konungen med ett överklagande. I skrivelsen framhölls, att torkhus ej var speciellt brandfarliga, och att Borås ej drabbats av färgeribränder bortsett från ett tillbud hos Butsch beroende på ett nybyggnadsfel några år tidigare. Man eldade med kol i torkhusen, vilket gav mindre gnistbildning än bostadshusens vedeldade kakelugnar. Men ödet var inte färgarna nådigt. Knappt hade skrivelsen avsänts, förrän det uppstod en brand i det Rydinska torkhuset. Det jämnades med marken, men man lyckades förhindra eldens spridning. Därmed tystades kritiken. Redan följande dag kallades färgarna till magistraten, där de motvilligt fick acceptera det lagda förslaget.

Efter den sista stadsbranden beslöts även att anlägga en brandgata. Detta drabbade Brombergs tomter. Efter en hård och intensiv kamp dömdes Bromberg till böter. Han hade tillåtit sig att klaga på borgmästarens "maktspråk", vilket uttryckssätt av magistraten bötfälldes.

STADSBRÄNDERNA — EN NY FÄRGARGENERATION — BOMULLSEXPANSION

Stadsbränderna inträffade i ett skede av stark expansion. Bomullsvävningen växte lavinartat i Marks härad. Att döma av stadens fabriksberättelser blev dock de svackor, som hade kunnat förväntas, förvånansvärt kortvariga. Ulricehamnsfärgarna var alltför gammalmodiga och kraftlösa i konkurrensen. Bygdefärgerierna i Sexdrega och Ljungsarp var alldeles för små och liksom Ulricehamnsfärgerierna inte alls inrättade för en effektiv färgning av bomull. Boråsfärgarnas kunder accepterade uppenbarligen leveransförseningar. Vidare torde man omedelbart fått igång viss verksamhet utomhus eller i mycket provisoriska lokaler. Dessutom skedde återuppbyggnaden förvånansvärt snabbt. Vid branden 1827 torde för övrigt de oskadda färgerierna, Kindlund & Pomp och Swartz, båda lokaliserade utanför stadskärnan, ha lämnat viss leveranshjälp. Om både Swartz och Pomp berättades för övrigt, att de mycket aktivt deltog i räddningsarbetet bakom brandsprutor

Märkligt nog möttes inte dessa två nya färgerier, som sökte sina tillstånd inom några få veckor efter branden 1822, av några protester från de gamla färgarna. Någon tid efter det att de erhållit sina tillstånd kom ytterligare en ansökan från C. G. Rydin. Inte heller denna gång gick färgarna till motattack med överklaganden. Förklaringen kan dock denna gång ha varit, att det var storfärgaren Ambrosius Butsch, som avyttrade sitt färgeri. Om man hoppats att på så sätt ha elimine-

rat sin värste konkurrent, så blev man säkerligen besviken, när Butsch vid den andra storbranden hoppade in och övertog Sundholms ekonomiskt nergångna företag. Efter flera oroliga år fick Langlets färgeri strax före andra stadsbranden återigen en färgeriutbildad ledare Z.G. Ekengren. Finansiering erhöles av en verkligt gedigen affärsman Jacob Hedenlund. Till slut den åldrige Bromberg som, enligt vad som redan berättats, gav upp efter att ha förlorat sin lokaliseringskamp mot de lokala myndigheterna. Butsch övertog 1831 Brombergs tomter utan att där sätta igång någon ny verksamhet.

På några få år hade en helt ny färgargeneration trätt till. Av det gamla gardet var det endast branschens tidigare ledare Ambrosius Butsch, som fanns kvar. Det var emellertid inte enbart en ny generation som tagit vid. Samtliga färgare hade nya välutrustade färgerier beredda att taga hand om bygdens växande vävproduktion.

1828 BUTSCH IGÅNG IGEN — DEN STORA KRASCHEN — 1848 O.G. WALLICH — VIDARE UTFÖR

Ambrosius Butsch förlorade sin hustru Ulrica Brinck år 1816. Bouppteckningen ger belägg om en mycket god ekonomi och en påkostad bosättning. Hennes bortfall var säkerligen ett hårt slag för Butsch, som inte gifte om sig. Helt överraskande avyttrade han 53 år gammal sitt färgeri till Rydin ett par år efter första stadsbranden. Förmodligen tänkte han pensionera sig. Han ägde ett stort bränneri och åtskilliga fastigheter både i staden och på landsbygden. Tillsammans med kammarjunkare Uggla och G. Brincks sterbhus erhöles han 1826 burskap som bryggare. En exklusiv bostad återuppbyggdes efter andra branden med täljstensskorstenar och andra finesser. Socialt hade Butsch en ledande position i staden. Hos honom ordnades logi för landshövdingen under ett långvarigt besök 1828. Butsch debiterade emellertid staden härför med 3 Rd per dygn, vilket dock blev reducerat till 2 Rd. Under en kort tid stödde han tydligen färgare Sundholm, men samarbetet skar sig, och Butsch gick in och övertog färgeriet. Även det som återstod av den Brombergska verksamheten övertogs. Det gamla färgarblodet kom åter i svallning och flera nya investeringar genomfördes. Bl.a. byggdes ett torkhus vid Södra Staketgatan nära Annelundsområdet, strax intill det bränneri, som nog hade blivit honom en alltför kär investering. Till en början gick allt väl, och redan 1832 hade Butsch återtagit positionen som stadens störste färgare med hård inriktning på bomull.

Glädjen blev emellertid kortvarig. Genom alla fastighetsköp och ett högt leverne hade han kommit att långt överskrida sina resurser tydligen utan att fordringsägarna anade oråd. Det blev en ordentlig krasch. Tillgångarna var visserligen stora, men skulderna var betydligt större. Det var mycket höga siffror för denna tid 67.000:— Rd mot 104.000:—. Släktingar, boråsare, vävnadsförläggare och leverantörer i Göteborg m. fl. gjorde stora förluster. En uppgörelse träffades, och på sitt gamla renommé fick Butsch fortsätta verksamheten, trots att han nu var 63 år. Energin och de gamla kundkontakterna fanns kvar, och år 1840 var han efter

Sångeri verk Mästaren Herr F. D. Elgerus
 Om banditjämvalet har underskredt mina Ett och en
 Lörjan under samma vijak utmärkt tillförlitligt
 i Sångeri yor ketj dugelam först, En Miska og stielig
 Vandel, og sålde, gvarit till mitt fullkunnige
 Nöje han med flit, og trojst utbrakt allt
 Gvad Hanom anföradt blifvit, var för hans
 till det bästa Recommenderas, tänken, nu blifva, sin
 Egens Part till enlykt Hanom all Sånging
 Hanom utlygerna för året betales betales af
 Underskredt Doras Lörjan, 1843.

L. Butsch

Butschs betyg till Elgerus 1843. NFS.

Wallich var handelsman och under många år en dugande rådman. Han blev även en aktiv ledamot i den nyinrättade Sparbanken. Han var emellertid inte den färgare, som behövdes för att sätta ny styr på företaget i en allt hårdare konkurrens. Icke branschman fick han till magistraten anmäla engagemang av en s.k. verkgesäll under ett år, Leopold Karger, som kommit till Butsch från Tyskland. Det blev konkurs 1853 dock med ett ganska obetydligt negativt saldo. Efter en ny start var man snart framme vid 1860-talets bomullskris. Företaget, som var helt inriktat på bomullsgarn, och som saknade flexibilitet, drabbades hårt, och Wallich fick finna sig i en ny konkurs år 1867. Den försiktige storförläggaren Lars Börjesson i Haby i Örby hade stora fordringar dock med goda säkerheter. Konkursen torde dock inte ha varit alltför allvarlig, eftersom tillgångarna något översteg skulderna. Wallich var dock tvungen att lämna färgerirörelsen men kunde fortsätta med sitt garveri. Redan 1870 kom nästa konkurs, och då var det ohjälp-

ligt slut. I hans bouppteckning, efter det att konkursboet avvecklats, upptogs tillgångarna till 237:—.

I hemmet nedanför Caroli kyrka hade fru Tilda, född Butsch, varit känd för sin matlagningskonst. Där bevarades sedan under många år makens osedvanligt stora toddyglas. Wallich fick följande ganska oskyldiga vers i en nidvisa skriven vid en kille-bal i Borås i mitten av 1840-talet av löjtnanten Gustaf Lorents Sommelius:

Riddar Blåskägg, den förnämste
utaf bode-knoddarne,
och bland brandkorps den främste,
är en man av kvalitet.

Till en ung släkting Julius von Sydow skrev biskop Butsch år 1849. ”Moster Tilda tycks åtminstone tillsvicare trivas med sin Wallich. Måtte det fortsätta.”

I Pihlströms, Sundholms och Ambrosius Butschs gamla företag hade färgning-
en upphört efter 80 år. Liksom för den Langletska släkten blev slutet snöpligt för familjens omkring 130-åriga stolta färgartraditioner i fyra generationer; Johan, Abraham, Ambrosius och den ingifte Wallich.

KINDLUND — POMP — LIDBERG — ODENIUS — SUNDBECK — DAVID SVENSSON — VISKABERG — STORFÖRETAG, SOM LÅNGA TIDER LEDDES AV ÄNKOR

Under slutet av 1700-talet bodde i Viks Västergård i Kinnarumma en stor gård-farihandlare Anders Kindlund. Han var en av dem, som mot gällande bestämmelser bodde och var mantalsskriven ute i landsbygden, men som utnyttjade Borås handelsrättigheter. Det var många aktioner mot dessa ”lagbrytare”, och efter en ny skärpt förordning år 1803 tvingades många av dem till inflyttning. Kindlund skaffade sig en gård i staden, men behöll sitt gamla ställe, där han dog år 1844. Hans son Anders Kindlund f 1790 blev handelsdräng hos handelsmannen Frumerie och blev sedan borgare med egen verksamhet år 1816. Han drev upp en omfattande rörelse främst i vadmal och reste själv framförallt i östra Svealand och utefter Norrlandskusten. Vid olika sammanträden i Borås noterades han ofta som bortrest.

Johan Peter Pomp var född i Hedemora år 1795 och kom till Borås 1819. I Hedemora hade han erhållit burskap av magistraten som färgare. Beslutet överklagades av övriga färgare hos KK under hänvisning till för få gesällår. Pomp förlo-
rade sitt burskap och lämnade bittert Hedemora. I Borås arbetade han som gesäll och avlade mästarprov hos Sundholm. Bara någon vecka efter den stora stadsbranden lämnade han in sin ansökan om tillstånd. Den tillstyrktes av alla stadens färgare och beviljades snabbt.

Pomp hade fått kontakt med Anders Kindlund och med dennes svåger handelsborgaren Johannes Hållander. De tre beslöt sig gemensamt för att grunda ett

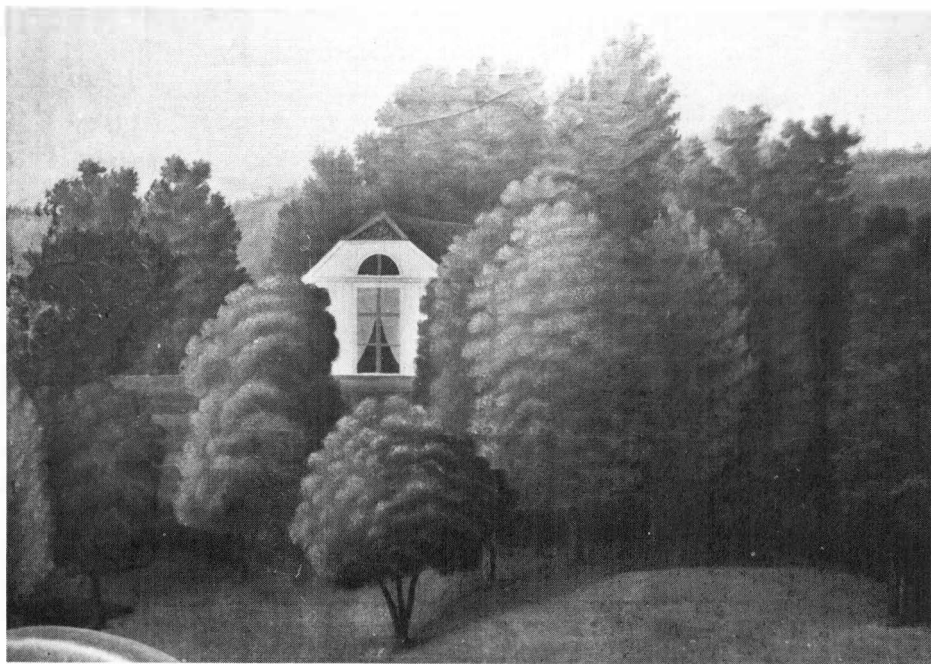

Pomps lusthus; målning i Bergendahl-Flaménska huset.

färgeri, där Pomp blev driftsledare. Kindlund fortsatte sin försäljning på sitt gamla distrikt, och Hållander svarade förmodligen för de mer lokala kontakterna. Redan 1825 avyttrade emellertid Hållander sin andel till den finansiellt starke Kindlund. I stället övergick Hållander till att för en tid uppbacka konkurrenten Sundholm. Kindlund erhöll genom denna transaktion ett $\frac{2}{3}$ -dels majoritetsägan-
de.

Färgeriet anlades utanför Södertull intill nuvarande Flaménska eller som den snarare borde heta, Bergendahlska gården. Denna iordningställdes av Pomp för Kindlunds dotter och svärson Claes Bergendahl.

Färgeriet byggdes från början stort och rejält. En stark specialisering skedde på ullgarn och vadmal, vilket passade Kindlunds försäljning. För detta ändamål anskaffade man sig också rätt att driva en vadmalsstamp i Mölarp.

Med sitt läge utanför staden undgick detta färgeri allvarligare brandskador 1827. Indirekt medförde branden sålunda närmast en gynnsam utveckling. Man torde dock ha bistått de övriga färgarna. Enligt kungaskrivelsen 1829 tvingades även detta färgeri att flytta sitt torkhus tvärs över älven, dock med ett extra an-
stånd på ett år.

Plötsligt avled Kindlund år 1832. Änkan Britta Maria Hasselström gifte snabbt om sig med Pomp, varigenom färgeriets finansiella framtid tryggades. Pomp var en mycket driftig man. Färgeriet riktades alltmera mot bomull. På egen bekostnad fick han år 1835 tillstånd att bygga en bro över Viskan till torkanläggningen. Där i närheten på nuvarande Stadsparkens högsta höjd lät han bygga ett lusthus.



Sandwallska bryggeriet byggdes på en av Poms tomter.

Denna kulle, som tidigare hade ägts av färgare Sundholm under namnet Mariekulle omdöptes i folkmun till Pompes Kulle. Senare blev den känd som Biörkes kulle. Av löjtnanten Sommelius behandlades Pomp på följande respektlösa sätt:

Han med vida ögonbrynen,
som i glaset cognac slår,
Och så röd som eld i synen
bredvid killeberget står.
Är en man av goda tonen,
nota bene i Borås,
Han har för sig Opinionen,
sådan som den här består.

Vid Butschs konkurs erhöll Pomp en snabb omsättningsökning och blev stadens klart störste färgare 1835. En viss avmattning inträdde följande år, men 1839 efter en utbyggnad med bl.a. två nya torkhus utefter Viskan ökades omsättningen kraftigt. Under hela 40-talet förblev han i stort sett dubbelt så stor som någon av sina kollegor. Tidvis hade han hälften av stadens hela färgeriomsättning. Han blev därigenom den troligen störste färgaren i Sverige med vissa år omkring 30 anställda.

I början av 1849 fick Pomp tillstånd att tillsammans med J.S. Wassberg starta ett bajerskt bryggeri. Han fick dock aldrig uppleva färdigställandet utan avled redan samma år i samma månad som Ambrosius Butsch. Änkan sålde familjens andel till Wassberg. Detta bryggeri blev sedan grunden till det Sandwallska. Bouppteckningen efter Pomp var stor och visade på goda affärer. Därav framgick också stora borgensåtaganden för Rydboholm.

Pomps änka sålde år 1850 färgeriet till en gesäll hos Hedenlund. Det var Gustaf Edvard Lidberg, som tidigare hade kommit från Varberg. Denne gifte sig med Emilia Carolina Holmberg, syster till en färgare i Ulricehamn. I vissa sammanhang har hon felaktigt beskrivits som Pomps änka. Detta kan ha berott på en viss förväxling med Emilia Kindlund, som emellertid var en ogift syster till Anders Kindlund.



Emilia Lidberg. BMR

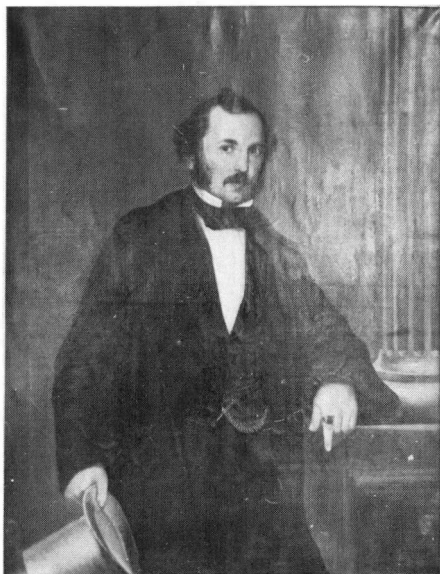

C.A. Sundbeck. BMR



David Svensson. BMR.



Viskaberg omkring 1880. BMR.

Det redan tidigare framgångsrika färgeriet fick en ny kraftfull ledning. Ett delvis nytt färgeri byggdes upp. Bl.a. installerades en glansmangel av helt ny konstruktion något nytt och mycket fint vid denna tid. Endast en sådan anläggning fanns tidigare i Sverige. Mangeln skapade en stor ordertillströmning. Denna mangel liksom ett nytt torkhus anlades på andra sidan Viskan.

Lidberg fick dock icke länge njuta frukterna av sina insatser. Han dog redan 1853, med en bouppteckning där skulderna något översteg tillgångarna. Änkan fick emellertid trots sterbhuskonkurs möjlighet att övertaga ansvaret med hjälp av färgmästaren Leopold Odenius, som börjat 1851. Ett stort beslut togs 1857 i samband med framdragandet av Strandgatan genom att flytta hela verksamheten till Viskaberg på andra sidan ån i sydöstra delen av nuvarande Stadsparken. Odenius fick 1857 övertaga företaget. Återigen blev det ett ganska snabbt dödsfall. Han avled 1867. Änkan Lidberg hade då alltjämt en fordran på färgeriet, men dödsboet var på intet sätt ekonomiskt nödlidande.

Det blev den ogifte Odenius syster Maria Wilhelmina och hennes make lantbrukaren C.A. Sundbeck, som övertog rörelsen. Denne gav sig med stor iver i lag med uppgiften. Han var starkt konstintresserad och målade emellanåt själv. "Den som kan måla på väv, kan också måla på garn", brukade han säga enligt Ada Damm. Det blev dock endast kortvarigt, eftersom han hastigt avled redan 1869. Återigen stod en kraftfull änka i ledningen för detta färgeri. Alltjämt fanns en skuld kvar till änkan Lidberg, men finanserna var fortfarande i gott skick enligt bouppteckningen. Närmast som spekulant på färgeriet kom en färgare från Falköping, E.A. Eriksson. I stället blev detta inledningen till en mer än 25-årig

WISKABERGS FABRIKERS AKTIE-BOLAG

BORÅS

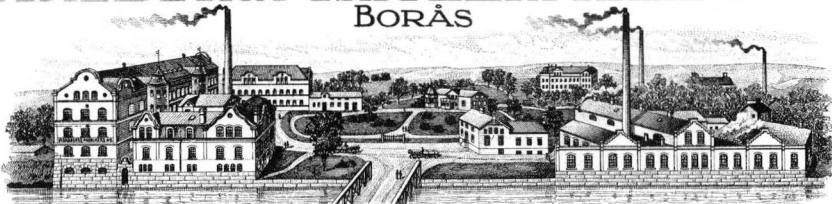

Telefon: KONTORET 124.
LAGRET 70.
Telegr.-sdr: WISKABERGS.



Borås den

Färgeriet till höger och väveriet till vänster i brevvinjett; Gåva av Hugo Davidsson till BMR.

samverkan med Eriksson som dugande fabriksmästare. God medhjälpare var gesällen J.W. Lennmalm. Wilhelmina Sundbeck sålde år 1896 sitt företag. Hon flyttade då tillsammans med Eriksson strax utanför staden till Kristiansfält.

Köpare av Viskaberg var David Svensson, som där också anlade ett snabbt växande väveri. David var f 1848 i Övrap i Toarp och hade under många år varit fabrikschef för Druvefors och även blivit måg till detta företags ägare P.A. Åkerlund. Färgeriet ställdes under den kände färgmästaren Edvin Ernst Krebs. En begränsad torkhusbrand inträffade 1902. Under åren 1904-05 skedde en stor utbyggnad av färgeriet med inrättande av bl.a. ett appreturverk för tygfärgning. Efter faderns död år 1904 övertogs verksamheten av fyra bröder Davidson. Efterhand övergick färgeriet till att närmast bli ett rent tjänsteverk. I slutet av 20-talet råkade företaget i ekonomiska problem och blev 1930 en länk i den stora Eisersedjan.

1823 SWARTZ — 1875 BERGLUND — 1899 LIND

Som en jämförelsevis gammal man kom Daniel Swartz f 1776 i Falun till Borås. Bara några veckor efter Pomp medan de stora brandutredningarna alltjämt pågick sökte och fick Swartz burskap i Borås som färgare. Återigen var färgarkollegorna förvånansvärt välvilliga. Swartz valde en tomt nära Viskan väster om kyrkan strax norr om den egentliga stadskärnan. Ett modernt färgeri byggdes med stark inriktning på vävnadsappretering. För ändamålet installerades en mangel av ny typ. En öppen gång lades kring alla inmurade kypor och pannor. Ett pumpsystem installerades, som bl.a. kopplades till en vattenreservoir inne i färgeriet.

Swartz sökte och fick privilegium till en klädesfabrik år 1823. Denna kom igång i liten skala med 10 anställda ett par år senare. Något större omfattning fick en ungefär samtidigt igångsatt förläggarverksamhet.

Swartz var beredd till offervilliga hjälpinsatser. Efter stadsbranden 1827 blev hans stora hem bostad för en mängd hemlösa, tyvärr uppstod sedan långvariga



Daniel Swartz. BMR.

problem att bli kvitt den medföljande ohyran. Han var starkt trädgårdsintresserad. Tvärs över ån anlades en mönsterträdgård, den Swartzska plantagen. Han fick tillstånd av magistraten att i egen regi anlägga en bro dit. På granntomten fanns både dans- och kägelbana och även gästgivare A. Bergendahls sommarrestaurant. Det var på detta område som Petterssons och Brobergs kattuntryckeri liksom Viskaholm och senare Borås Wäfveri lokaliserades.

Daniel Swartz dog år 1839. Bouppteckningen blev en stor besvikelse för hans närmaste. Mot tillgångar på 29.000:— stod skulder på 42.000:— Rd. Hans mycket dugande hustru Britta Maria Hägglund tvekade emellertid inte i fråga om att vilja fortsätta verksamheten. Hon fick hjälp av Pomp, som på auktion inropade färgeriet för hennes räkning. Priset var lågt 7.334:— Rd, vari dock viss utrustning icke ingick. Ett starkt stöd fick hon också av den alltid storsinte vävnadsförläggaren Anders Andersson i Salgutsered. Utan större avbräck kunde verksamheten därför fortsätta. En brand uppstod år 1849 i det torkhus, som efter mannens död blivit anlagt invid färgeriet i en tidigare bränneribyggnad. Ett förbud utfärdades av magistraten till att återuppföra en torkinrättning på samma plats. Likafullt iordningställdes det gamla torkhuset. Efter hårda strider erhöles till slut ett officiellt tillstånd. År 1854 blev ett märkesår för Borås stad. En ny förnämlig glansmangel anskaffades, och för dess drift inköptes stadens första ångmaskin. Därmed fick färgeriet ett starkt uppsving och närmade sig det Pomp-Lidbergiska i storlek.

Britta Maria Swartz f 1805 i Borås hade förmånen av goda medarbetare. Som lärling började Carl August Larsson Berglund år 1846. Han var född 1829. Han blev gesäll i företaget, och senare under hans ledning lyckades man behärska tek-

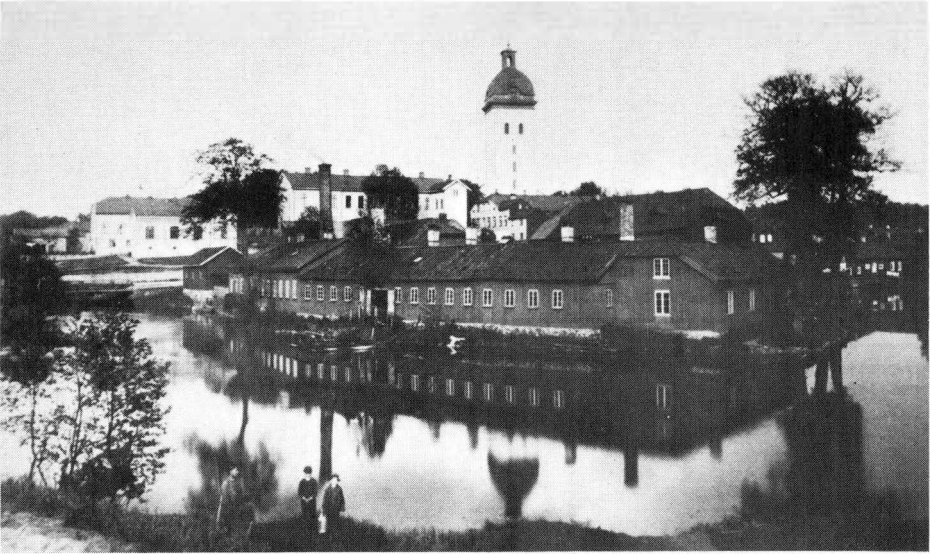

Färgeriet under Berglunds tid. BMR.

niken för det mycket svårfärgade sefignarvet för jacquardvävning. Detta är ett mjukt och poröst garn av finaste ull, som främst används till broderier. Det blev en stor framgång. Stor betydelse torde därvid gesällen Anders Gustaf Bohlin ha haft. Denne kom 1856 från Ulricehamn, där han arbetat ett 20-tal år hos färgare Lundberg.



C.A. Berglund. BMR.



Sigurd Lind. BMR.

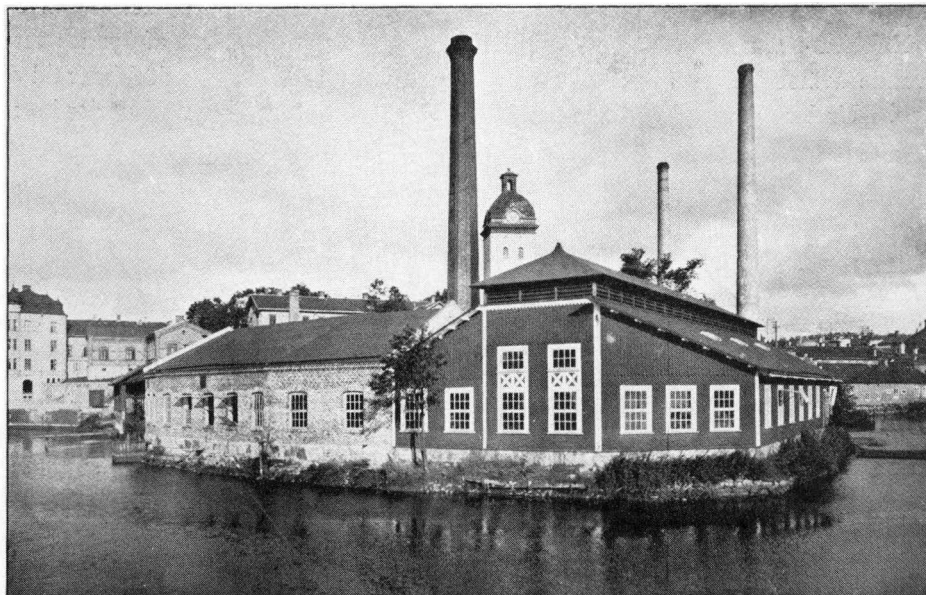

Färgeriet under Linds tid. SHI.

Bohlin blev utnämnd till verkgesäll och har efter sig lämnat en färgreceptbok, som nu förvaras i Tekomuseum. Bland de sista sidorna i receptboken, där tyvärr flera sidor är utrivna, finns ett antal prover med garnkonstruktion av kvalificerat slag.

Berglund gifte sig med Elvira Swartz och inlöste färgeriet vid svärmoderns död 1875. Företaget var vid denna tid enligt bouppteckningen i utmärkt skick och mycket solvent. Det blev efterhand huvudleverantör för garnfärgning till Viskaholm-Borås Wäfveri. När Berglund avled 1899 inköptes färgeriet av Frans Åkerlund och Axel Bergengren. Bergengren gick dock inte vid detta tillfälle själv in i branschen utan färgeriet utarrenderades till Sigurd Lind f 1876 i Norrköping och Claes Leonard Andersson f 1868 i Torpa och anställd i färgeriet som bokhållare sedan 1885. Tre år senare inköpte arrendatorerna färgeriet och genomförde en större ombyggnad med installation bl.a. av en 25 hkr ångmaskin. Lind & Co drevs som ett självständigt färgeri på sin gamla plats fram till 1981. Då ägde en överflyttning rum till Rydboholm, vars färgeri och tryckeri inrangerades i verksamheten.

1825 C.G. RYDIN — MÅNGSIDIG FÄRGARE OCH KATTUNTRYCKARE.

I Jönköping föddes år 1798 en av Borås stads genom tiderna märkligaste personligheter. Som ung engagerade sig Carl Gustaf Rydin i färgaryrket. Han valde emellertid en snabbare utbildningsväg än den sedvanliga. Efter en ganska kort

Kungl. Maj:ts
Königliche Revolution, Supplément des Färgere-
Gesellen C. J. Rydin's undersänighet
gjorda af förtäring, all ehuru han, som den 18
April 1820. till det Färgere i Färgeri-handte-
ringen, icke i sådant egenstaps arbetat den tid
som han är som författningarna för mästare-staps-
utnämnd (förskrifva), Kungl. Maj:ts Orsak
säkerhet, med afseende dera, att Rydin i allmänhet
genomgått en kurs i färgeri-konsten vid Welta-
staps Academiens Teknologiske inrättning,
utan ock, under en resa af tre års tid genom
Danmark, Tyskland, Schwitz, Frankrike, o. s.
England, skall inhämtat kännedom af många
här i Riket ännu obekanta, nyligen upfunna,
bättre och enklare metoder så väl för Wollens-
och Linned-färgning, som för färgning af Ulle
och Silke, och som förklara Rydin berättigad
att i Stockholm ersätta Högskolan i Färgeri-
handlingen; i hemman haaf kvarn id Rydin
undersänigt begärt att äfven få icke Pre-
missen Blekeri: äfven som han undersänigt



Carl Gustaf Rydin. BMR.

längre de tidigare protesterna mot en utflyttning. Stillatigande fick Rydin genomföra en flyttning av torkhusen till Lugnet öster om staden. Rydin hade utöver färgeriet byggt ytterligare två hus. Dessa var utformade som "stöphus" i en våning med vind. De var gjutna av kalk och sand, och väggarna blev "stenhårda". Det var hans första försök med sin sedan patenterade ganska revolutionerande byggmetod, som utnyttjades mot licens i stor skala över hela landet. I det ena huset var inrymt kontor och lager. I det andra inreddes en mycket exklusiv bostad med skorstenar och även trappor i täljsten. Åtskilliga väggar försågs med oljefärgsmålade spänd väv. Där fanns inte mindre än 14 halvfranska dörrar. Kakelugn installerades endast i sängkammaren. Sex av de övriga rummen utrustades med s.k. calorifair. Dessa erhöll uppenbarligen sin värme från ledningsrör i sandfyllda långa trälådor från den centrala värmemuren i blåeriet, m.a.o. en tidig form av värmeledning.

Rydin hade emellertid många strängar på sin lyra. Han tog ett starkt intryck av Sjuhäradsbygdens aktiva förläggarverksamhet och ville tydligen på sitt speciella sätt skapa något liknande. Han erhöll 1831 privilegium på en klädes-, siden-, ylle-, bomulls- och linnemanufaktur. En viss klädesproduktion kom efter några år igång. Tanken torde dock främst ha varit att framställa prover, som kunde ut-

nyttjas i en förläggarverksamhet. Någon egentlig fart fick dock aldrig detta projekt.

Eftersom Rydin mer ägnade sig åt tygappretur än garner, var det naturligt för honom att satsa på kattunområdet, där han fick ett privilegium år 1833. Särskilda produktionsuppgifter inrapporterades till KK endast spridda år. Detta bör icke tagas till intäkt för att produktionen var nedlagd under mellanliggande år. Längre var produktionen dock obetydlig, säkerligen sammanhängande med att utrustningen var gammalmodig och mycket enkel. Först på 1850-talet torde en modern tryckutrustning ha installerats förmodligen genom övertagande av utrustning från någon av de tryckare, som tvingades gå i konkurs. Åren 1857 till 1865 hade Rydin sålunda en ganska omfattande kattunproduktion. Ännu på 1860-talet trycktes för hand med trämatriser islandströjor främst åt Rydins måg på Borås Tricotfabrik. Tröjorna ruggades efter tryckningen på en maskin, driven av en hästvandring, belägen i färgerigården mitt i staden.

Utöver redan nämnda aktiviteter startade Rydin både tidning, boktryckeri och en teater och drev för en kort tid även en kortfabrik. Hans gjuthus installerades på många håll i landet. Rydin tog även fram nya färgstoffer, för vilka dock patenten efter misslyckade försök i Sverige såldes till Frankrike. Vidare blev Rydin en av stadens mest engagerade administratörer. Han presenterade tidigt och förutseende olika järnvägsplaner och försökte i det längsta få till stånd bredspårighet till Herrljunga redan från början. Som riksdagsman var han en framträdande talesman för stad och bygd och engagerade sig i åtskilliga viktiga rikspolitiska frågor. Självklart är att allt detta inte medgav erforderlig koncentration på färgning och tryckning. Rydin, som i yngre dagar var underbart detaljrik i sina ansökningar m.m., blev med tiden alltmer ordknapp i sina rapporter. Rydin var säkerligen också en välvillig och hjälpsam person. Han trädde till när en broder i Norrköping fick problem med sin klädesfabrik och gjorde stora förluster på den göteborgske grossisten och spinneriägaren J.W. Buschs konkurs år 1847.

Av fabriksberättelserna kan emellertid utläsas, att han trots sin ursprungliga mycket förnämliga färgeriutrustning visserligen hade vissa toppar, men också åtskilliga dalar, och att han snart fick se andra färgare taga ledningen i branschen. Bland hans anställda fanns 1840 en lärling Andreas Björklund, som med tiden blev färgare i Svenljunga.

Rydin drabbades med sin stora inriktning på bomull mycket hårt av 1860-talets kriser. På kattuntryckområdet fick han dock en överraskande stark uppgång år 1863. Förmodligen var dock prissättningen inte alltför förmånlig. Det var säkerligen en försvagad affärsställning, som framtvängde en avyttring av kattuntryckeriet till C.J. Jonsson år 1865. Med stort skuldöverskott kunde emellertid läget inte repareras. År 1867 blev det konkurs. Färgeriet övergick också till Jonsson, som snart genomförde en flyttning. Rydin levde ytterligare 10 år, varunder han synes ha ägnat sig åt tryckeriet och den av sonen övertagna tidningsrörelsen. Han dog 1877. I Borås Tidnings dödsruna stod ganska karakteristiskt, att Rydin efterlämnade "icke hopade skatter som rost och mal förtära utan hvad vida bättre är: ett älskadt och värderat minne". Det blev en mycket mager bouppteckning, som

Redovisning öfver förvaltning
af
Främmande Capitain Vogelbangs afgifter

Latter	Förskning mellan arfttagarne	Borås
1	Corporalen E. Malinquist Dotter Elisabet Elfström vid och Efterlevnads 3ne Barn	
a	Carolina Enka efter Fabricör Rydin	4 10 9
b	Wilhelmina Albertina gift med Fabricören C. Rydin i Borås	4 10 9
c	Euprosine Elfström	4 10 9

Arvskifte i Enköping till Wilhelmina Elfström gift Rydin; obs att system varit gift med fabrikören Rydin i Norrköping; gäva av Maj Palmér.

knappast räckte till att betala de jämförelsevis höga begravningskostnaderna. Dottern var emellertid gift med en av stadens ledande handelsmän J. Johanson, som uppenbarligen fick reda upp det hela. Deras söner tog namnet Rydin och gjorde sig kända som verkligt skickliga företagsledare bl.a. i Borås Spetsfabrik, Borås Gummiväveri och Spinneriet Kronan.

Det år 1720 grundade färgeriet var igång i samma lokalisering fram till omkring 1868 — nära 150 år, efter att under långa perioder ha letts av för Borås stad mycket gagnarika personligheter; Marnie, Blommendahl, Ambrosius Butsch och slutligen Rydin.

1833 BÄCK — STABIL UTVECKLING

Om Borås färgare i början av 1820-talet var oväntat välvilligt inställda mot inte mindre än tre nyetableringar i följd, så ställde man sig desto hårdare i harnesk, när färgargesällen Casper Bäck sökte sig till staden. Han var f 1804 i Stockholm och hade där avlagt mästarprov. Magistraten, som hade fått åtskilliga näsbrännor av högre myndigheter i samband med vägrade burskap i olika hantverk, tillstyrkte ansökan, som också snabbt fann godkännande i KK i november 1833. Beslutet blev överklagat. Butsch tog kontakt med sina många vänner bland vävnadsförläggarna i Mark. Han fick till stånd en skrivelse till konungen undertecknad med 21 namn med bl.a. Sven Erikson i Rättaregården och Anders Eriksson i



Casper Bäck. BMR

Sanden i Kinna och Håkan Andersson i Kronogärde och Olaus Johansson i Hansgården i Fritsla. Man intygade, att inget behov förelåg av fler färgare. Detta var kanske inte enbart en väntjänst utan sammanhängde kanske med att det efter bränderna fanns fem nyuppybyggda färgerier samtliga med i stor utsträckning ny utrustning. En viss överkapacitet förelåg säkerligen. Vidare hänvisades till att Hedemora på sin tid hade fått en bakläxa av Kungl Majt, när man hade beviljat burskap åt Pomp som färgare. Så till vida vann man en framgång, att KK fick en skarp reprimand av konungen för att man beviljat privilegium utan att avvakta klagotidens utgång. Mot beslutet fanns emellertid intet att erinra, och ett slutgiltigt privilegium beviljades den 18/1 1834.

Bäck var då redan igång. Färgeriet blev välutrustat, och från Viskan anlades en vattenledning av nergrävda ihåliga furustockar. Det var ett medelstort färgeri, som länge hade en lugn och stabil utveckling. Kring 1850 hade färgeriet sin glansperiod. Endast Pomp-Lidberg hade större omsättning. Bäck hade då en mycket stark ekonomi. Han var högst taxerad bland färgarna och hade köpt in åtskilliga fastigheter i staden. Troligen är det Bäck, eller kanske Lidén, som är föremål för Sommelius penna på 1840-talet:

Än maliser han utsänder,
är på smicker räven lik,
vrider sina blåa händer,
och basserar jämt som rik.

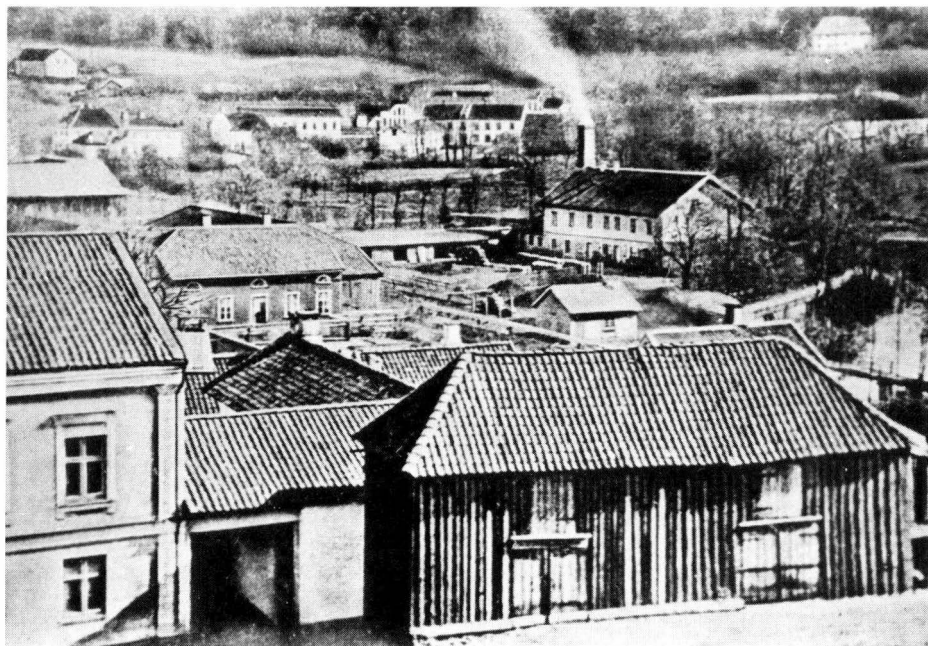

Bäcks färgeri på 1870-talet — med rykande skorsten sett från nuvarande Sven Eriksskolan.



Müllers färgeri. Vykort.

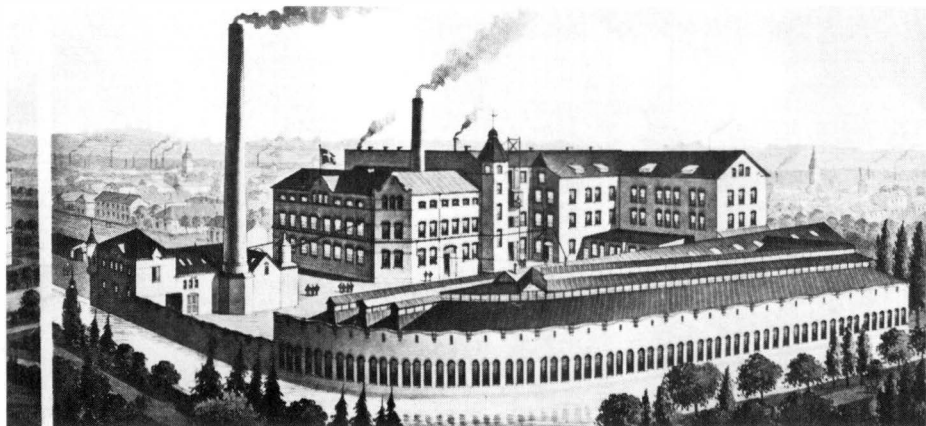

Förskönad teckning av färgeriet under Borås Wärfveris tid. BMR.

Företaget övertogs av vävnadsförläggaren Lundberg i Flenstorp i Kinnarumma, som under några år antog J.A. Mellander till arrendator. Denne torde ha varit samme Mellander som under mitten av 70-talet under några år rapporterades som färgare i fabriksberättelserna utan att det kunnat klarläggas var verksamheten bedrevs. Den gången slutade det hela med en mycket stor konkurs 1878.

En ny fast ledning erhöles år 1891. Verksamheten övertogs då av Richard Müller och österrrikaren Wilhelm Just, med den senare som färgmästare. Han höll en hög standard på färgningen, men en tid efter det att Just lämnat företaget, hamnade färgeriet i svårigheter, och det blev konkurs för Müller 1901. Borås Wärfveri övertog då verksamheten och fick därigenom en önskvärd komplettering av sin verksamhet. Företaget undergick en kraftig upprustning i olika etapper, och den gamla träbyggnaden ersattes av en tegelbyggnad, som i cirkelsektorform följde Viskaruddes strandremsa. Detta färgeri revs i slutet av 1960-talet, och där byggdes Grand Hotells etablissemang. Borås Wärfveri har sedan flyttat all beredningsverksamhet till Ryda norr om Borås.

1835 RAMBERG — 1853 ROOS — 1836 LIDÉN

Fredrik Wilhelm Ramberg f 1805 i Stockholm fick intresse för färgning. Han började hos Butsch. När han sökte bli mästare fick han avslag. Med framgång överklagades detta hos KK. Han startade ett färgeri i fastigheten nr 36 en bit norr om Caroli kyrka och gifte sig samtidigt med en dotter till smedåldermannen C. Roos i Borås. Där drev han även ett bageri förmodligen dock i makan Elisabeths regi. I verksamheten engagerades Carl August och Carl Emil Roos som lärlingar. Efter några år flyttade dessa till Bäck. År 1842 stoppade nämligen Ramberg både färgeri och bageri och begav sig till Göteborg, där han fick jobb på Levanten, berömt för sin röda turkiska färg. Han återvände 1846 och öppnade återigen sitt färgeri dock alltjämt med en helt obetydlig produktion. Sedan följde en rad uppsägningar och återupptagningar av burskap, tills Ramberg definitivt drog sig till-



I Österlånggatan 68 (Olssonska gården — senare museibygnad i Ramnaparken) låg Lidéns färgeri (närmast på vänstra sidan) BMR.

baka år 1853. Han avled två år senare. Färgeriet hade övertagits av C.E. Roos. Redan år 1854 fick denne en brand i det oförsäkrade torkhuset, vilket dock återuppfördes. Snart gick han igång även med kattuntryck. Produktionen var dock hela tiden ganska obetydlig och nedlades år 1861. Brodern blev färgare i Ulricehamn.

Gustaf Lidén var f 1804 i Lidsta. Mästarprov avlades i Eskilstuna. Efter en kort tid hos Pomp fick han tillstånd till färgeri i Borås 1836. Detta anlades vid Österlånggatans dåvarande yttersta ände intill Södra Staketgatan i den senare Olssonska gården, som därefter flyttats till Ramnaparken som museibygnad. Som lärling i detta företag fick en senare storfärgare i Fritsla Carl Leonard von Mentzer sina första lärospån.

Färgeriet var jämförelsevis litet, men produktionen utvecklades väl med god stabilitet fram till dödsfallet, som inträffade redan 1851. Bouppteckningen uppvisade en mycket solid ställning. Färgerirörelsen drevs för sterbhuset av gesällen Gasslander, men synes ha blivit övertagen av Jacob Hedenlund och flyttad till dennes företag. Vid Staketgatan igångsattes efter några år ett kattuntryckeri av Johan August Andersson.

1856 CARL EDVARD GILCK — BÉHA OCH EVEDAL

En ganska udda figur bland Borås färgare var Carl Edvard Gilck. Han var f 1836 i Tyskland och kom närmast från Göteborg, när han 1856 köpte in sig i den verksamhet, som strax innan hade påbörjats av Carl Oscar Falck f 1825 i Motala.



*Gilck med hustru omkring 1880.
BMR.*

Färgeriet var beläget väster om ån på den tomt, där Röda Kvarn nu ligger. Företaget gick emellertid i konkurs redan efter två år med bl.a. stora skulder till Rydboholm. Fastigheten övertogs av förläggare Lundberg i Flenstorp i Kinnarumma. Gilck kunde emellertid fortsätta verksamheten som arrendator. Gilck återköpte fastigheten, men flyttade senare själv till Berlin och arrenderade i sin tur ut färgeriet år 1865. Förste arrendator var P.F. Röding, som tidigare varit färgare i Göteborg. Hans färgmästare var W. Kockendorff. Färgeriet utrustades med ångmaskin. I övrigt fanns det då endast två ångfärgerier, Bäck och Swartz. Röding, som inköpte landeriet Anneberg, levde uppenbarligen som stor direktör på en standard långt utöver, vad ett halvstort kanske ej alltför välskött färgeri kunde bära. Det hela slutade med en stor krasch 1879. Fordringarna låg på 79.000 och skulderna i 103.000:— Kr. En stor fordringsägare var återigen Lundberg i Flenstorp.

I början av 1880-talet flyttade efter studier i Tyskland S.A. Wassberg in i fastigheten med ett metalltryckeri och pressverk. Efter några år behövde han dock större utrymme. Oklar är lokalens senare användning. Den torde dock under kortare eller längre perioder ha använts som färgeri. Några år i slutet av 80-talet hyrdes den av den franskfödde färgaren Alois Béha. Enligt försäkring i SAB blev färgeriet år 1901 omändrat till cykelverkstad och 1912 till rörmokeri, för att två år senare ombyggas till Röda Kvarn.



Rydahl den 11/58

Herrn Eduard Gilcks Personl.
 all. Rydahls. Manufaktur. Nöj. Belag. Del!

Mars 10	Arb. 5	Arb. 16	Arb. 20	Arb. 22	46	12
1	"	"	10	7	7	42
J. Kassa					54	6

Betänkas till J. S. Spökhusen

Garnräkning från Rydahl år 1858. BSA 7951/54.



Gilcks färgeri omkring 1890. BMR.

År 1889 övergick Béha till egen verksamhet vid Evedal — uppkallat efter hust-run Eva — här startade han utöver ett färgeri även ett förnämligt blekeri efter nya principer. Han var dock mera kemist än affärsman och drabbades av konkurs först 1888 och sedan 1894. Följande året övertogs Evedal av Johan Skoglund som fortsatte verksamheten med Béha som färg- och blekmästare. Färgeriet blev med tiden främst ett tjänsteverk till den trikåfabrik, som Skoglund anlade vid Evedal. Béha dök senare upp som färgmästare på Norden. Evedal gick in i trikårusten. Färgeriet drevs vidare tills det 1981 övertogs av Just.

1826 EKENGREN & HEDENLUND — 1857 LUNDBERG — 1910 KILEN, SIXTEN SVENSSON

Efter några besvärliga krisår kom det gamla anrika Langletska företaget under Edman & Bäfwerman. Edman avyttrade sin andel till Bäfwerman. År 1826 försålde denne färgeriet till Z.G. Ekengren med handelsmannen Jacob Hedenlund som finansiär. Ekengren tillhörde en färgarsläkt i Värnamo och hade under ett par år förestått Butschs färgeri. Ett förnämligt nytt färgeri byggdes upp, och i brandförsäkringen framhålles bl.a., att en öppen gång liksom hos Swartz gick kring alla kyparna i blåeriet. Företaget synes ha haft en jämn och stabil utveckling under många år.

En yngre broder till Z.G. kom som gesäll till färgeriet. Denne C.M. Ekengren hade 1831 erhållit privilegium i Värnamo tillsammans med sin broder P.J. Redan följande år köpte han in en gård i Ulricehamn och erhöll där trots överklaganden burskap som färgare. Därav blev dock inget, eftersom han tydligen fick ett bra erbjudande från Borås. Den tidigare föreståndren E.M. Wallin, som med kraft lett företaget, fick avslag på sin ansökan att avlägga mästarprov. Han lämnade staden och blev färgare i Kungsbacka. Detta medförde en tillbakagång för företaget, som dock blev tillfällig. År 1837 dog Z.G. och endast två år senare även C.M. Ekengren. Då Hedenlund ej själv hade någon av myndigheterna godtagbar utbildningstid, var han osedvanligt noga med att begära dispens som färgare. Han begärde även sig själv i proclama-konkurs, men endast för att få absolut klarhet i sin och den tidigare kompanjonens affärssituation, eftersom dennes dödsbo uppvisat skulder långt överstigande tillgångarna. Läget var betryggande, och verksamheten drevs vidare med all kraft. En energisk handelsbetjänt, Hedenlunds systerson Carl Magnus Lundberg — ej att förväxla med den samtida färgaren Claes Martin i Ulricehamn — anställdes på kontoret. Han var f. 1822 i Hillared, öster om Borås. Efter några år satte han igång en egen handelsrörelse, som drevs med stor framgång. Denna verksamhet fortsatte i begränsad utsträckning, även sedan han år 1855 hade blivit kallad att övertaga färgeriet, men inriktades efterhand alltmer på garnhandel i detalj.

Jacob Hedenlund f. 1796 i Sexdrega avled år 1857. Bouppteckningen uppvisade tillgångar på 53.000:— och skulder på 16.000:— Rd. Arvtagare blev syskonen de kända Hedlundarna i Laggared. Bland tillgångarna fanns även en fordran på Lundberg, som uppstått vid avräkningarna om övertagandet.

Magistraten

och

Staden Borås god och deligt: att sedan Handelsbrevet (C. M. Lundberg) sätts här i Staden vid en burskap samt Handels- borgard och med denna Beskrifning i ena anmärkning å Handelsföreningens sida och namn, har Magistraten utaf sin ma bifallit; Och utdömd Lundberg för sex år i andra till Staden stad vidderbörig borgers samt nu inför Magistraten fullgjord vanliga Fro- Muldhet- och Borg- gärdens; Fördenshall förklarar Magistraten handels- binnack Lundberg för lagligen tillhållna Handels- borgard och tillgång honom, i sådant egenskap, alla de förutvarar och rättigheter, som med lag och Stadens Privilegier förenliga äro. —

Till ena visse varan detta Bursbrej med behörig underskrift och Staden sigit bekräftadt. —

Borås Nådha den 28 Augusti 1848.

Magistraten vägnar
C. M. Lundberg



C.M. Lundbergs burskapsbrev 1848. BMR.

En verkligt förnämlig ledare stod därigenom i spetsen för det gamla företaget. Färgeriet utvecklades särskilt starkt år 1870 efter att ha fått nya rymliga lokaler och diverse ny utrustning på Viskans andra sida på Lundbergska kilen, strax invid den senare byggda teatern. En bro anlades över ån som förbindelseled till kontoret och butiken, som låg kvar på den tomt, Smedsgatan 1, där Langlet en gång grundat färgeriet. Det var hög tid för denna flyttning, eftersom anilinfärgerna och en ökad mekanisering därigenom kunde komma till sin rätt. Ångmaskin anskaffades dock först i mitten av 1870-talet.



C.M. Lundberg. BMR.



Thekla Lundberg f Lindstrand. BMR.



Ernst Lundberg. BMR.

Lundberg intog även en central roll i Borås stad i andra sammanhang. Som en av Stadens Äldste tog han mycket aktiv del i förvaltningsarbetet. Han blev sedan stadsfullmäktigeledamot fram till 1898. Han var den drivande kraften i tillskapandet av Stadsparken. Nära ett halvsekel var han ledamot i Borås Sparbanks direktion, varav en längre tid som dess ordförande. Vidare var han en av stiftarna av Borås Fabrikantförening och framstod alltmer som fabriksidkarnas "grand old man".

Framsynt drev han sitt företag, men var alltid ganska försiktig i fråga om nyinvesteringar. Efter utbygganden av färgerierna hos kattuntryckarna Vännersten och Jonsson, efter tillkomsten av Nordens stora anläggning liksom utbyggnader på Viskaberg framstod dock en nysatsning som en absolut nödvändighet. En stor ombyggnad av hela färgeriet ägde rum 1902—03 med ökad inriktning på tygappretering. I samband härmed dog emellertid Carl Magnus 81 år gammal i februari 1903. Bouppteckningen uppvisade tillgångar på 283.000 och skulder på 39.000.

Efterträdare blev en brorson och tillika svärson Lars Ernst Lundberg. Redan år 1876 hade han börjat i företaget och hade sedan en tid varit dess officiella ledare. Han var dock inte alls samme drivande kraft som fabroder och svärfadern. Ombyggnaden hann aldrig komma till sin rätt, innan han avled år 1905. Bouppteckningen visade ett tillfredställande överskott med tillgångar på 53.000 Kr och skulder på 37.000 Kr. Färgeriet stod då alltjämt kvar i det gamla sterbhusets namn. Ny ledare blev för en tid A.L. Wallqvist. Företaget övertogs 1910 av Victor Svensson, en drivande affärsman, som byggt upp det stora appreteringsverket Norden. Han satte in sin son Sixten som disponent, med nyssnämnde Wall-

Undertecknad rekommenderar härmed sitt **Äng-Färgeri** för färgning af alla sorters **garner**: beredning af **Ylle-, Halfylle-, Bomulls-** och **Linnevåfnader**.

Dessutom har försäljning från lager af **Ull-, Vigogne-** och **äkta Turkiskt rödt Bomullsgarn**, såväl eget som i kommission från de respektablaste hus, nemligen:

Herr **R. Centnerfils** i Verviers,

» **Albert Plücker** i Crimmitschau,

» **J. C. Duncklenberg** i Elberfeld m. fl.

Borås den 12 Juli 1880.

C. M. Lundberg.

Kontor: 293 Smedgatan 293.

Annons år 1880.

qvist som bokhållare. Sixten hade efter flera års utbildning bl.a. ett par år i Mülhausen i Tyskland sedan 1906 arbetat på Norden. Vid Victors död år 1912 blev Sixten ägare till bl.a. det Lundbergska företaget, som sedan kallades för Kilen. Sixten var expansiv, men ägnade sig mycket åt intressen utanför företaget. Med ett miljonarv efter fadern deltog han mycket aktivt i olika efterkrigsaffärer. Pengarna rullade för den ogifte Sixten i ett dyrbart uteliv. Han bodde på Olofsholms stora gård, där han hade ett stort travhäststall. Han var med och vann travpriser bl.a. i Stockholm.

År 1922 begärde han sig själv i konkurs. Förmodligen hade han tänkt sig ett hyggligt ackord. Skulderna låg emellertid en bit över miljonen och tillgångarna stannade i 660.000. Där fanns en jättepost bomullsgarn för alltid förlorad i Ryssland. I Tyskland hade han inköpt slottet Haynech utan att skriva ordentliga köpehandlingar. Efter att förgäves ha sökt utreda dessa och andra affärer sålde konkursförvaltningen samtliga osäkra fordringar på auktion. Denna inbragte inte mer än Kr. 54:—. Sixten fick finna sig i att närmast bli satt under förmyndare. Han fick efter tillstånd av konkursförvaltaren lyfta Kr 1.000:— i taget. Detta blev för hårt och enligt dödsrunan i Borås Tidning hade han i november 1922 "ljutit döden för egen hand". Han var då 41 år gammal. Kilen drevs av konkursförvaltningen fram till april år 1923. Lokalerna såldes då till Borås stad med villkoret, att de under en 25-års period icke fick användas som färgeri. Detta var säkerligen en eftergift åt de två största fordringsägarna Svensson & Hagberg och



Lundbergs färgeri med bostadshuset i förgrunden. BMR.

Norden, vilka företag tillhörande samma koncern dock också hårt skakades av kraschen.

Med ett pistolskott ändades sålunda verksamheten i det företag, som grundats av Abraham Langlet omkring 225 år tidigare. Det gamla rödfärgade färgeriet stod sedan kvar i Stadsparken invid den gamla teatern delvis använd för murarutbildning till mitten av 1920-talet, då det revs.

1895 NORDEN, VICTOR SVENSSON

Victor Svensson, broder till Salomon på Hildringsberg och David på Viska-berg var meddelägare i den framgångsrika grosshandelsfirman Svensson & Hagberg, men övertog hela äganderätten i detta företag i början av 1890-talet. Till-sammans med Johan Packendorff och några andra intressenter beslöt han sig för att 1895 bygga Norden, ett färgeri och appreteringsverk även med ett tygtryckeri. Företaget byggdes från början för drift i stor skala. Victor Svensson dog år 1912 och lämnade efter sig en rekordmässig bouppteckning med ett nettobelopp på omkring 2 miljoner. Sönerna Rolf och Sixten fortsatte driften med Sixten som di-rektör för både Kilen och Norden liksom för Svensson & Hagberg. Han frånträd-de chefskapet för Norden år 1921 och fick där som efterträdare bokhållaren Kent Andersson, som dock dog efterföljande år. Då inträffade den redan beskrivna kraschen för Sixten med svåra konsekvenser även för Norden. Ledningen över-togs av Victor Svenssons svärson Sven A:son Byttner, sonson till den stora väv-nadsförläggaren Sven Andersson på Kinnasanden. När Byttner dog 1927 försål-des företaget till Alingsås Bomull en enhet i Nääskoncernen. Driften fortsatte till 1959, då verksamheten överflyttades till Alingsås.



Victor Svensson. BMR.



Norden från Evedalsbron 1900. BMR.

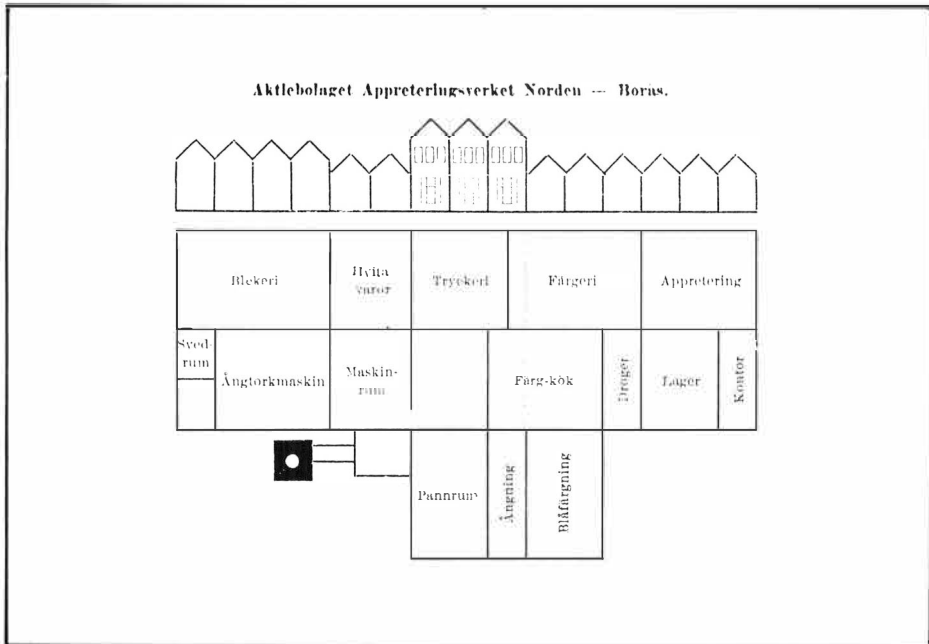

Norden i ritning hos Tarifföreningen 1895.

1898 WILHELM JUST — 1921 BERNER — 1931 STIGEN

Wilhelm Just var f. 1858 i Österrike. Han kom från Wien som färgmästare till Gårda utanför Göteborg. År 1891 var han med om att tillsammans med Richard Müller övertaga det gamla Bäckska företaget. Just bröt sig loss 1898 och startade ett eget företag en bit längre upp utefter Viskan vid Getängen. En tidig specialitet blev mercerisering, som ger bomullsvoror en silkesbetonad glans jämte större sträckbarhet och styrka. Denna teknik utvecklades ytterligare i en ny anläggning 1913. Under världskrigets avspärrningsår blev detta en stor framgång. Wilhelm dog 1915, och efterträddes av sonen Ernst W. Denne gjorde stora satsningar på färgning av pappersgarn. Som efterföljare fick han sin son Ernst Just, som senare sålde företaget. Under ny ledning har företaget specialiserat sig på processutveckling. År 1981 övertogs från den statliga Eiskoncernen det nyutrustade färgeriet vid Evedal.

Berner & Co är ett annat specialföretag, som lyckats överleva den långa textilkrisen. Det anlades år 1921 av Aron Berner strax väster om Borås.

Välkänt blev Alf Stigens färgeri i Sandared väster om Borås. Ursprunget var ett vid Stigen i Dalsland i mitten av 1800-talet grundat färgeri. Vid Sandared byggdes år 1931 ett högkvalificerat färgeri inrättat speciellt på ny teknik för färgning av rayonsilke. Färgeriet nedlades i slutet av 70-talet. Maskinerna överfördes till ett närstående företag, Silkesborgs Textilfabrik i Halden i Norge.

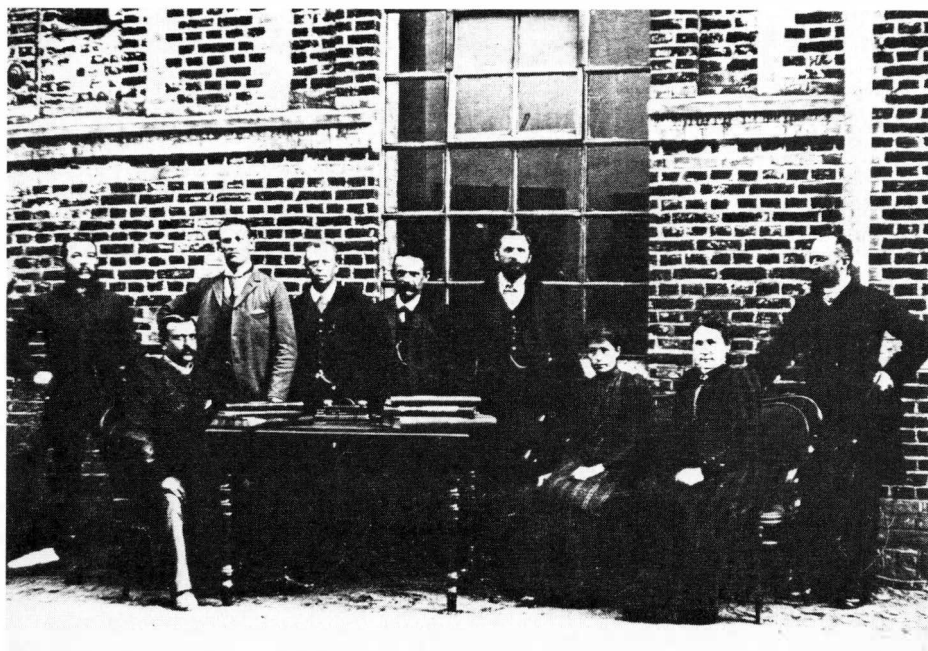

Wilhelm Just färgmästare i Gårda; sittande till vänster bland förmän. Gårda grundades 1881 av August Mark från Seglora. GIM.

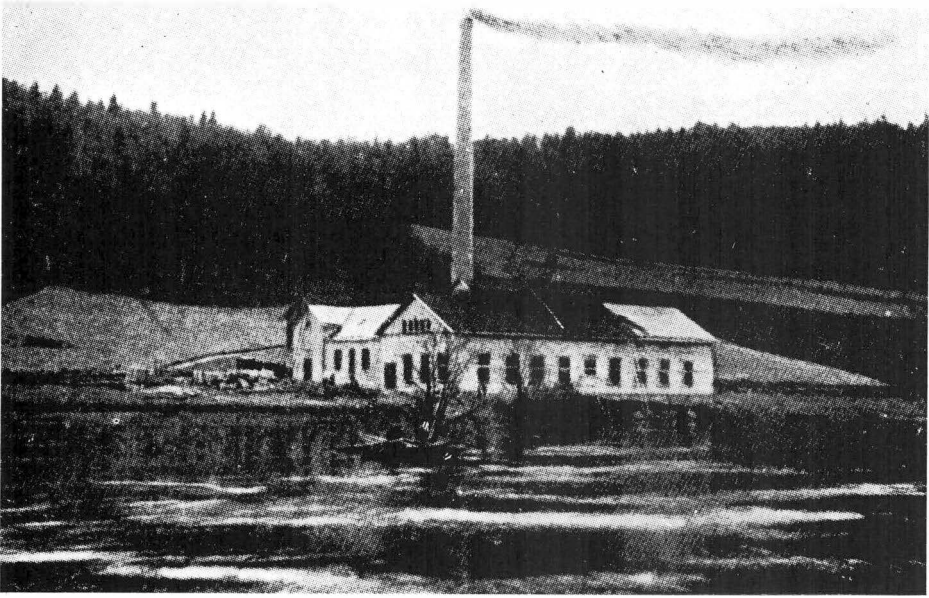

Justs färgeri i Getängen. SHI.

YTTERLIGARE FÄRGERI OCH GARNTRYCKERI

År 1847 inkom en ansökan av Isac Pettersson i Anneslätt om tillstånd att anlägga ett färgeri. Han fick dock avslag eftersom hans handlingar inte var kompletta. Redan följande år erhöles emellertid ett tillstånd i hans hustrus Annica Andersdotters namn. Inga uppgifter tyder dock på att en rörelse verkligen kom igång.

Fredrik Wilhelm Gasslander kom som lärling till Pomp 1846 och som gesäll 1850 till Lidberg. När han sedan kom till Lidén och även denne avled, sökte han snabbt och fick tillstånd att starta eget färgeri. Den Lidénska verksamheten överflyttades emellertid till Hedenlund, och Gasslander återvände 1852 till Vänersborg.

Vid en genomgång av fabriksberättelser, mantalslängder, adresskalendrar m.m. stöter man på namn, som kortare tid svarat för ett färgeri. A. Béha och J.A. Mellander är redan tidigare omnämnda. År 1891 arrenderade F.H.C. Kiel, tidigare färgmästare hos Levanten i Göteborg, under ett par år ett ullgarnsfärgeri under namnet Mariestrand (se härom senare).

Eduard, son till färgmästare Gustaf Jagenburg på Rydboholm, startade år 1886 en garnhandel. Denna kompletterades ett tiotal år senare med en garntryckarrörelse. Det slutade illa år 1908. Bouppteckningen uppvisade ett betydande skuldöverskott.



Till vänster i mitten Viskaholm, längre bort hitom och till vänster om kyrkan Swartz färgeri. Oljemålning av C.A. Leverin 1862. Bs konstmuseum.

TJÄNSTEVERK I TEXTILINDUSTRIER

Viskaholm följde mönstret från Rydboholm och inrättade år 1857 ett eget färgeri. Som färgmästare engagerades J.A. Dühn från Rosendal i Fritsla. Annebergsspinneriet, en stor anläggning för vigognegarn (avfallsgarn), grundat 1878, utförde också färgning i egen regi.

När Merinos grundades 1891 utsågs Emil Jagenburg till teknisk ledare och chef för färgeriet. Med den nya teknik, som hans fader lanserat i Rydboholm, förmådde han lösa de svåra färgningsproblemen för de nya tunna klänningstygerna i helylle. Även Kilsund, grundat 1896 av grosshandlare Hugo Davidsson i Göteborg, inrättades för lätta kamgarntyger av tysk Gera-Greiztyp. Tekniken inklusive färgmästaren togs från Thüringen.

På likartat sätt som redan berättats om Evedal och Viskaberg blev sålunda det vanliga mönstret för de nya fabriksanläggningarna, att de kombinerades med olika tjänsteverk. I viss utsträckning blev de anlagda med överkapacitet och åtog sig färgleveranser även för utomstående.

Flera av de gamla specialiserade företagen sögs upp av Borås Wäfveri och förvandlades till tjänsteverk. I sen tid har Borås Wäfveri koncentrerat dessa tjänsteverk till Ryda norr om staden. Där finns ett högrationaliserat färgeri och tryckeri. Detta är Skandinavien största appreturverk. På färgeriområdet är det endast Timmele i Redväg, som kan jämföras i storlek och modernitet. Här är icke platsen att berätta om utvecklingen i dessa integrerade företag. Icke heller kommer den nutida djupa och långvariga textilkrisen, då flertalet företag raderades ut, att göras till föremål för behandling.

KATTUNTRYCKNING I EXPLOSION PÅ 1840-TALET

I sin bok *Borås Stad* tog Forssell ifrån C.G. Rydin äran av att i Borås ha introducerat bomullstryckning. Rydin skulle nämligen inte förrän 1843 ha utnyttjat sitt 10 år tidigare beviljade kattuntrycksprivilegium. I fabriksberättelsen för 1833 uppgav han emellertid viss produktion. Han torde ha drivit den även fortsättningsvis dock utan att göra någon särredovisning från färgerirörelsen. Produktionen var dock säkerligen obetydlig och utrustningen handdriven och av i stort sett samma konstruktion som på 1700-talet. Från 1840-talet skedde efter förebild av Ulricehamn en modernisering. Sannolikt torde samtliga nyetablerade kattuntryckare ha installerat ny utrustning och med tiden även valsmaskiner.

G.A. von Reis (f. 1819) var son till den von Reis, som med stor framgång drog igång kattuntryckning och bomullsvävning hos Reis & Magnusson i Örgryte. Han kom till Rydboholms blekeri år 1837. Där fick han uppenbarligen klart för sig möjligheten att med Rydboholms nya vävar få igång en kattunproduktion. Han startade i Borås 1840 med understöd av Rydboholms ledare Sven Erikson, bokhållaren J. Heland och blekmästaren J.E. Hagberg. Produktionen fick aldrig någon större omfattning. Den var förlagd till Österlånggatan intill Södra Torget. De ekonomiska resurserna var alltför knappa med tanke bl.a. på erforderliga kredittider. Det hjälpte föga, att Reis fick en kompanjon i J.E. Wahlgren, som senare blev kattuntryckare i Göteborg. Det blev konkurs redan 1843. Till de förlorande hörde färgaren Bäck, som utfört färgning av diverse bomullsvaror före deras tryckning. Ekonomiskt stöd hade lämnats av J. Johansson i Krokstorp i Kinnarumma. Reis flyttade till Norrköping. Utöver att Rydin vid denna tid tydligen fick större fart på sin tryckning, kom ett stort antal kattuntryckare upplärda hos Ljungberg i Ulricehamn till Borås. Först på plats var Carl Engblad f. 1819 i Göteborg. Han hade arbetat som formskärare hos Ljungberg, men 1841 fick han privilegium till eget tryckeri i Ulricehamn. Denna rättighet överflyttade han dock till Borås, där han startade nytt i Rambergs färgerianläggning. Inte heller han hade någon större framgång utan måste i brist på resurser avveckla produktionen 1845.

Två nya kattuntryckare startade 1845. Frans August Svensson höll till på Brombergs gamla färgeritomt. Han var f. 1821 i Kungsbacka och började sin bana hos svågern Engblad. Kanske var det dennes tryckeri som övertogs, eftersom Engblad nu istället blev medhjälpare. Verksamheten bedrevs i ganska liten skala fram till slutet av 1863. Redan 1859 hade Svensson sökt sig i konkurs i ett läge, då han kände sig hårt pressad av fordringsägare. Fastigheten övertogs av den kände handelsmannen A. Svensson.

1845 SVEN PETTERSSON OCH IDAHL

Sven P. Pettersson torde också ha varit hos Ljungberg innan han begav sig till Borås. Han var troligen född i Toarp 1814 och sålunda i stort sett jämnårig med så gott som samtliga de kollegor, som följde samma utbildnings- och flyttningsväg. I Borås byggde Pettersson 1845 kattuntryckeriet Idahl väster om ån inom Borås Wäfveris nuvarande område.

En bro blev anlagd över Viskan ”intill den glade gästgivaren Bergendahls plantage.” Han fick omedelbart stor framgång med stor omsättning och 15—20 anställda. Medan detta rullade igång, var han redan igång med nästa projekt. Sitt försäljningssortiment av schalar och dukar ville han komplettera med kvalificerade jaquardvävda tyger i siden, bomull och ylle. Han begärde och fick 1845 ett privilegium. En textilmanufaktur var vid denna tid något unikt i Borås. Pettersson vann stort anseende och blev invald bland Stadens Äldste.

Kattuntryckningen fortsatte att utvecklas kraftigt fram till 1850. Jaquardväveri var nog icke lyckosamt och tärde på resurserna, varigenom hela företagsutvecklingen mattades. Handelsmännen Tidblad och Johansson hoppade in och köpte fastigheten. Detta gav nytt andrum, men svårigheterna hopade sig, och 1853 fick Pettersson sträcka vapen. Konkursen kunde inte undvikas. Produktionen fortsatte dock fram till 1855.

I Rydboholm hade Johan Peter Broberg (f. 1820 i Göteborg) sedan 1851 bedrivit kattuntryckeri i egen regi med stor framgång. I samband med att Rydboholm gick igång med egen produktion flyttade Broberg till Borås. Han inköpte Idahl och var snart igång som en av stadens och landets ledande kattunfabrikörer.

Broberg hade sedan Rydboholms-tiden ett gott samarbete med vävmästaren engelsmannen James Boyd. Tillsammans hade de upplevt behovet av en starkt förbättrad belysning. Inom Idahl tog de efter engelskt mönster upp en produktion av gaslampor.

Produktionen kom igång, men glädjen blev kortvarig. Brand utbröt i lampfabriken, och även kattuntryckeriet blev utplånat år 1858. Branden spred sig till den nyligen uppförda Wiskaholmsfabriken, som dock till huvuddelen kunde räddas.

Försäkring hade tecknats några månader tidigare till ett värde, som försäkringsbolaget dock kraftigt reducerade. Ett vittne uppgav sig ha sett Boyd med en cigarr i handen gå in i fabriken, medan Boyd hävdade att han endast rökt ute på gården. Försäkringsbeloppet utbetalades, men någon ny fabrik blev icke uppbyggd.

En överföring skedde kanske till Wiskaholm, som inköpte de nerbrända rester. Edward Davies byggde ut detta väveri i samverkan med Charles Hill. Det drabbades dock snart av nya bränder liksom av den förödande bomullskrisen. Broberg flyttade till Stockholm 1858, och dit flyttade även Boyd 1860.

1855 JOHAN AUGUST ANDERSSON

I färgare Lidéns gamla lokaler vid Södra Staketgatan igångsatte Johan August Andersson i Borås ett kattuntryckeri år 1855. Han var född 1829 i Borås, och son till arbetsskarlen Anders Johansson. Tidigare hade han arbetat i Rydboholm. I hans utrustning ingick bl.a. även kardmaskin och hästmangel, båda hästdrivna. En stor omsättning åstadkoms mycket snabbt och bibehölls sedan trots bomullsbrist och andra kriser fram till 1873, då han avvecklade rörelsen, tydligen under ordnade former. Han hade blivit förmögen och inköpte landeriet Annelund, ett "sagoslott", som år 1838 byggts av Pehr Pettersson medlem av den berömda s.k. Toarpsadeln.

Andersson var den förste kattuntryckaren som lyckades driva sitt företag med verklig ekonomisk vinning. Enkla etableringsregler hade lockat alltför många in i branschen. Det är märkligt att konstatera att de nästan alla kom från landets kattuncentrum Göteborg, och att flertalet hos Ljungberg fick hågen till likartade satsningar. De var unga män, föga över 20 år, som alla saknade egna kapitalresurser. Ett stöd fick flera av dem hos handlarna Nyström och Christiernin, som sålde deras tryckta tyger. Mestadels slutade det tyvärr med katastrof i form av konkurs eller tidigt dödsfall. Det var endast Andersson och senare C.J. Jonsson, som var födda boråsare bland alla kattuntryckarna.

1843 HILLSTRÖM—VENNERSTEN

Frans Aron Hillström f. 1820 i Göteborg flyttade efter 6 år hos Pineus kattuntryckeri i Göteborg år 1840 till Ljungberg i Ulricehamn. Han inköpte år 1842 i Borås tomterna nr 35 och 40 och lät uppbygga ett kattuntryckeri en bit norr om Caroli kyrka nära Viskan. Med försäljningshjälp av bl.a. handlarna Johan Nyström och Victor Christiernin utvecklades företaget rekordartat snabbt. Som kompanjon knöt han till sig Svante Vennersten. Denne var f. 1818 i Göteborg. Med praktik från Wahlgrens i Örgryte kom han 1838 till Ljungberg innan han 1843 flyttade till Hillström. Med honom flyttade brodern Carl, som kommit till Ulricehamn 1840. Carl som började hos Hillström och sedan flyttade till Svensson fick eget privilegium 1847, men satte aldrig dessa planer i verket.

Efter flera framgångsrika år delade de båda kompanjonerna på sig 1852. Vennersten fortsatte då det tidigare gemensamma företaget, medan Hillström tycks ha gått i gång med ett nytt kattuntryckeri. Denne dog redan 1856, och företaget, som var i gott ekonomiskt skick, såldes av änkan för 12.000:— Rd till Victor Christiernin. År 1860 arrenderades tryckeriet av formskäraren Mauritz Herman Åkerhielm, som dock redan 1861 flyttade till Fritsla Klockaregård och där anlade ett kattuntryckeri, förmodligen genom att överflytta maskiner och utrustning. Det blev dock bara en kort episod. Redan 1863 knäcktes han av bomullskrisen och fick nedlägga verksamheten och flytta åter till Borås. Där startade han en butik främst inriktad på tapeter, vilket dock slutade i en konkurs i början av 1890-talet.



J.F. Vennersten.

Svante Vennersten satsade efter mönster av Ulricehamn även på tapeter i sitt tryckeri. Han spände sig dock för hårt i sin expansion och år 1856 drabbades han av konkurs och avled redan följande år. De båda kompanjonerna liksom kollegorna Pettersson och Broberg, som mer än andra medverkat till att driva upp kattuntrycket i Borås, upphörde sålunda alla inom en period av tre år.

Vennerstens änka, garvaredottern från Ulricehamn Carolina Klinghiert, sökte upprätthålla produktionen och tog kontakt med makens halvbroder J.F. Vennersten f. 1837. Han fick ett lån i Rikets Ständers Riksgäldskontor och övertog även Hillströms gamla lokaler. Det var en fast hand, som hade övertagit rodret i företaget. Företaget växte kraftigt med stora expansionsinvesteringar både i fråga om tryckning och även färgning. J.F. renodlade de tidigare kattuntryckarnas metod att upplägga egna sortiment av tryckta varor och fungerade därvid även som vävnadsförläggare med inköp i stor skala av garn från olika spinnerier.

Under 1870-talet överflyttades en del av verksamheten bl.a. färgeriet till nya lokaler tvärs över Viskan till Vennerstenska kilen. År 1885 hade företaget tre ångmaskiner. Företaget växte oavbrutet och förutom tidvis Bastarås i Fritsla fanns inget företag i branschen, som kunde jämföras i storlek. År 1888 avled J.F. Han lämnade efter sig tillgångar på 297.000 och skulder på 183.000, mycket stora belopp för denna tid. Han hade varit gift två gånger med två systrar, döttrar till den kände överskäraren Siedberg, som 1831 flyttat från Alingsås till Borås. J.F. var sålunda svåger till färgare Siedberg i Sexdrega.

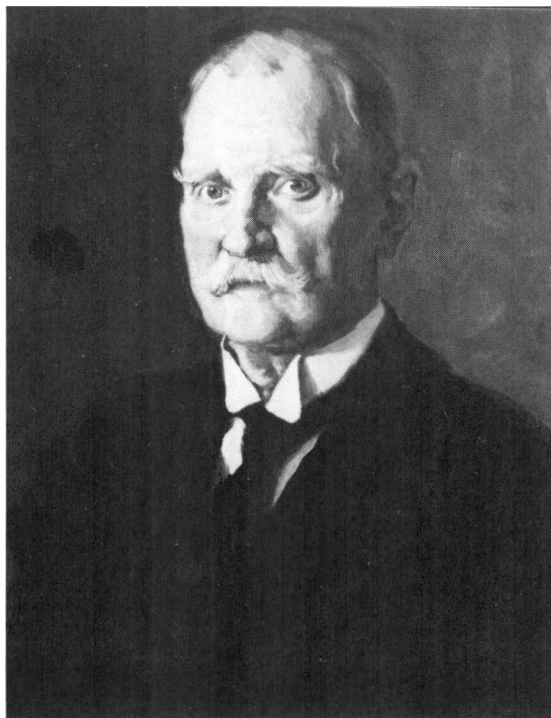

Axel Vennersten. Porträtt i BMR.

Verksamheten fortsattes av sönerna. Axel Fredrik hade skaffat sig en gedigen kemisk utbildning i Mülhausen i Elsass och där även arbetat industriellt i fem år. År 1895 ombildades företaget till aktiebolag med Axel Fredrik som verkställande direktör. En stor utbyggnad genomfördes väster om Viskan år 1897 både av färgeri och tryckeri. Företaget härjades av en svår brand 1909. Ett stort lager och förråd helförstördes. Däri ingick en stor mängd bomullsvaror avsedda att flossas. En skicklig medarbetare var färgmästaren, svågern Rudolf Jagenburg f. 1865 på Rydboholm, som införde en av hans fader introducerad ny färgningsteknik.

Axel Fredrik fick i början av 1900-talet en ledande ställning bland stadens arbetsgivare. Han tycks ha spelat en mycket balanserande roll, och fick övriga arbetsgivare att acceptera arbetarnas organisationer. Det första svenska textila kollektivavtalet mellan organisationer på bägge sidor träffades i Borås 1905 med Vennersten som huvudman vid undertecknandet. Det tecknades för sex företag inom vävnads- och färgeriindustrin. Märkligt nog ingick det Vennerstenska företaget inte bland dessa. Troligen hade de anställda där redan så förmånliga villkor, att ett kollektivavtal inte bedömdes som aktuellt.

Axel Fredrik Vennersten erhöll många maktpåliggande uppgifter bland fabrikanterna, i kommunen, i riksdagen, i centrala arbetsgivarsammanhang som stark protektionist i en tulltaxekommitté och år 1915 i Hammarsköldska regeringen

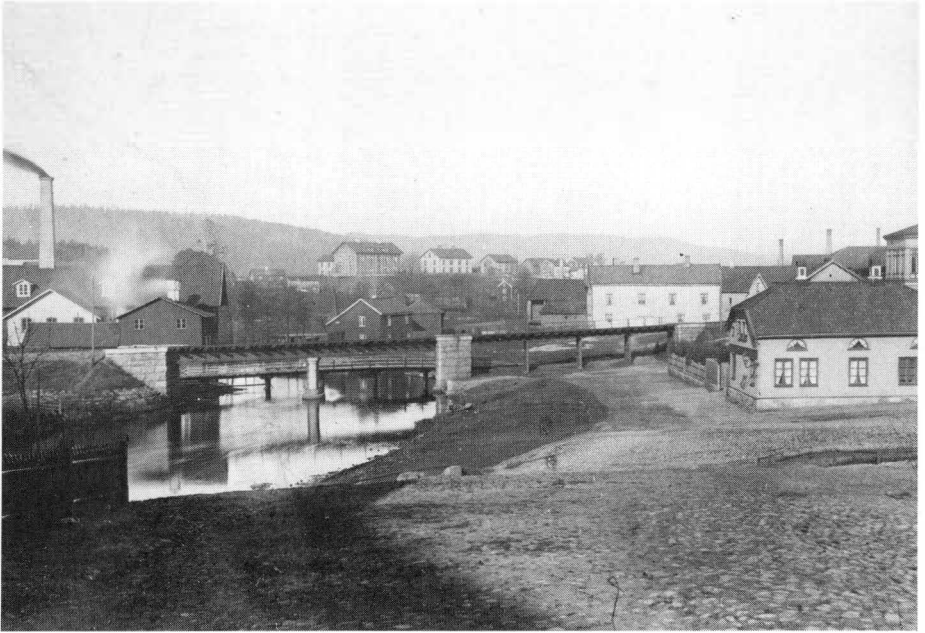

Vennerstens till vänster i bilden, på 1880-talet. BMR.



Vennerstens anläggningar på ömse sidor om Viskan år 1896. BMR.



Vennerstens fabriksmärke.

som finansminister. Företaget kunde inte avståndstyras från Stockholm under en orolig krigstid. Företaget såldes därför till Borås Wäfveri, varvid en stor aktiepost och en centralt ledande befattning tillkom Rudolf Jagenburg. Dessa aktier inlöstes av Borås Wäfveri i samband med fusioneringen av spinneri- och vävnadsföretaget Norrby Nya år 1918. Rudolf Jagenburg bibehöll befattningen som direktör och teknisk ledare för hela koncernen.

Vid en 60-årsmiddag år 1934 för Axel Bergengren berättade Vennersten följande: "När jag var pojke och gick, vetgirig som pojkar i regel äro, för att se mig omkring i staden, så behövde jag icke gå längre än till min fars fabrik för att åka på bommen vid den hästvandring, som drog tvättmaskiner över ån på det sättet, att de voro placerade över det rinnande vattnet. 128 år tidigare så var en mycket berömd forskningsresande i vår stad, i början av juni 1746. Han hette Karl von Linné. Han talar om att här i Borås var det en stor klädesmangel, som drogs av en häst med förbundna ögon och som hade vett att vända själv, när han skulle vända. Visserligen var den hästbom, jag såg, icke sådan, att hästen behövde vända, ty för oss gick det ständigt runt. Vid ett annat tillfälle kom jag upp till Borås Tidnings dåvarande lokal, av någon anledning kallades gården Vennerstenska huset, där jag träffade Jonte, som höll på att glätta spelkort medelst en flinta, som hängde ned ifrån en stång i taket. Detta har jag upplevat. (Uppenbarligen i Rydins spelkortfabrik.) När Linné var här så beskrev han hurusom lärft glättades på ett hyvelbräde medelst en ifrån en stång nedhängande slipflinta. Av dessa två exempel konstateras, att ditintills hade utvecklingen icke gått särdeles raskt, men hur fort har det icke sedan dess rullat fram i världen på olika områden."

Vennersten blev med tiden talman i riksdagen och ledare för olika handelsdelegationer m.m. och under senare år riksmarskalk. Han var ett av vårt lands främsta personligheter. Han avled år 1948.



J.P. Kromberg. BMR.

1852 KROMBERG — 1863 MARIESTRAND

Efter att ha arbetat i fyra år hos Ljungberg i Ulricehamn och under tre år hos S.P. Pettersson sökte och erhöll J.P. Krombein tillstånd till ett kattuntryckeri. Det tycks ha varit samme man, som efter namnändring till Kromberg startade ett kattuntryckeri år 1852. Han startade sin verksamhet i lokaler på Viskans östra sida nära Nybron. Efter några år hade han redan 15—20 anställda. Läget var så tillvida gynnsamt, som att Pettersson genom konkurs och Broberg efter brand liksom Hillström försvann som konkurrenter. Den Vennerstenska firman hade också gått i konkurs, men den kom efter en kort tid i en ny och kraftigare sving under J.F. Vennersten. Även den nye konkurrenten J.A. Andersson var på stark frammarsch.

Kromberg fick en skarp reprimand av magistraten, för att han hade torkinrättning i anslutning till sitt bostadshus i fastighet nr 428. Hela produktionen torde omkring år 1858 ha flyttats längre ut till kvarteret Västindien, nuvarande Tekomuseum. Kromberg fortsatte utbyggnaden och bildade år 1863 tillsammans med två bröder Wallgren Mariestrands AB. Det Hedenlundska bränneriet väster om ån inköptes och där anlades en modern kattunfabrik. Denna blev färdig år 1863, när den stora bomullskrisen satte in som hårdast.

BOLAGS-ORDNING

för

MARIESTRANDS AKTIE-BOLAG.

*Gifven Stockholms Slott den 28 Februari
1862.*

BORÅS 1862.

Tryckt hos C. G. Rydén.

§ 1.

Bolaget kallas Mariestrands Aktiebolag och grundas på aktier, i öfverensstämmelse med lagen om aktiebolag den 6 Oktober 1848.

§ 2.

Föremålet för bolagets verksamhet är tillverkning och isynerhet tryckning samt öfrig förädling af åtskillige slag af väfnader.

§ 3.

Bolagets aktie-kapital är bestämdt till Sjutiofem Tusen Riksdaler Riksmünt och fördelas i Fethundrafemtio aktier, hvardera å Femhundra Riksdaler; dock erfordras ej, för att bolaget må träda i verksamhet, att mer än två tredjedelar af aktiekapitalet äro teknade.

§ 4.

Aktierna, hvilkas antal ej må ökas utöfver närunda belopp, ställas på viss man; Och gäller aktie under nedan stadgade vilkor såsom bevis om eganderätt till motsvarande andel uti bolagets samtliga tillgångar.

§ 5.

Styrelsen för bolaget har sitt säte i Borås, hvilken Stads Rådstufva Rätt alltså är bolagets laga forum.

Bolagsordning Mariestrand 1862. Borås tidigaste industri i aktiebolagsform. KBO.

Kromberg, som i stor utsträckning tryckte hemvävda bomullstyger för leverans till kunder i hela landet, fortsatte att köpa bomullsgarn för vävning trots de kraftigt stigande priserna. Hans likviditet blev hårt ansträngd, och problem började uppstå. Omsättningsvis synes 1864 ha varit ett rekordår, men priserna var säkerligen otillfredsställande. Mariestrand sattes i konkurs redan år 1864. Tillgångarna uppgick till 139.000:— och skulderna till 86.879:—. Normalt borde detta inte ha behövt förhindra fortsatt verksamhet, men bomullsbristen och de mycket höga råvarupriserna i förening med Krombergs ansträngda likviditet torde ha skapat en paniksituation bland fordringsägare och konkursförvaltare.

Kromberg tycks emellertid ha fortsatt sin verksamhet som handelsman fram till 1868, då han avled. I bouppteckningen fanns ett stort varulager av rock- och byxtyger. Vidare fanns där fordringar sida upp och sida ner, varav dock ca hälften bedömdes som osäkra. De visade sig vara ganska värdelösa. Dödsboet var dock icke direkt nödlidande, även om tillgångarna i stor utsträckning var hårt uppbundna. Fru Kromberg fortsatte med handel i bl.a. tryckta tyger. Hon var registrerad för ett bodstånd vid ett par marknader i Ulricehamn i slutet av 1870-talet, då den tidigare tryckningen i Ulricehamn hade helt upphört.

Mariestrand övertogs 1865 av ett konsortium med bl.a. Charles Hill i Alingsås, J.T. Berg i Nääs spinneri och Victor Christiernin, handelsman i Borås.



Norrvikens garveri till höger. Mariestrand på andra sidan ån strax till vänster därom. BMR.

Tillsammans fortsatte dessa driva företaget och inköpte även ett antal vävstolar förmodligen som ersättning för Krombergs förläggarrörelse. Den fortsatta utvecklingen är synnerligen oklar, men driften avvecklades snart och lokalerna tycks länge ha stått utan verkligt effektiv användning. Delar av verksamheten övertogs 1873 av C.J. Jonsson. Fastigheten inköptes av garverifabrikören Pettersen och övergick 1888 till Linus Lewander, som där anlade en presenningsfabrik. När han efter ett par år flyttade till en närliggande lokal fick han som efterträdare F.H.C. Kiel, som under ett par år där drev färgeri.

1865 C.J. JONSSON

Handelsbetjänten Carl Johan Jonsson f 1838 i Borås, son till fabriksarbetaren Jon Nilsson, drabbades av konkurs 1859. Konkursen, som inte hade något större negativt saldo, fick inga allvarliga konsekvenser. C.J. hade länge attraherats av kattuntryckarnas våldsamma expansion. I samband med att Rydin och Kromberg lämnat branschen, såg han en öppning. C.J. övertog resterna av det Rydinska företaget, sedan dock förmodligen huvudelen av utrustningen tagits i beslag av olika fordringsägare. Med Krombergs änka Marie Christina Pettersson född i Ulricehamn inledde han ett samarbete och fick i gång en mindre verksamhet i fastighet nr 428. Ett litet garnfärgeri och handdrivet tryckeri torde ha varit den första starten. År 1873 kände sig C.J. beredd på större uppgifter. Delar av Mariestrand inköptes. Han flyttade in i kvarteret Västindien (nuvarande Tekomuseum)

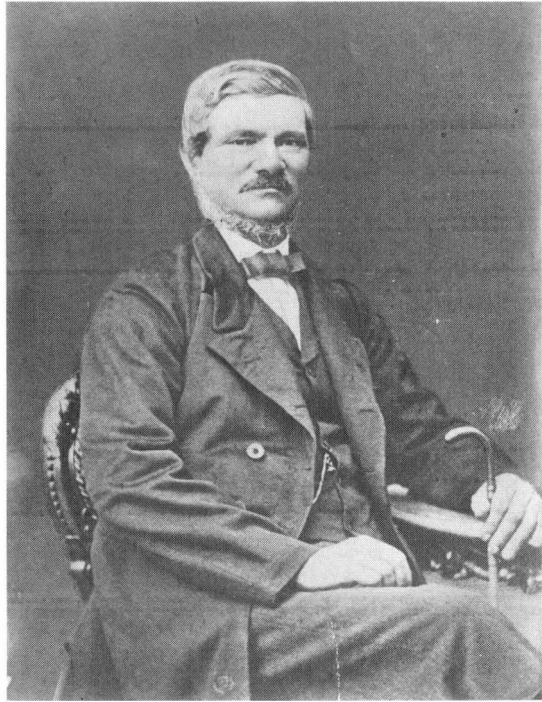

"Calle Jong" — C.J. Jonsson. BMR.

C. J. Jonssons
Mekaniska Fabrik
Borås,

rekommenderar sig till utförandet af

Färgning, Tryckning och Aprettering

af alla sorters

VÄFNADER.

Annons 1882.



Justus Jonsson, SHI.

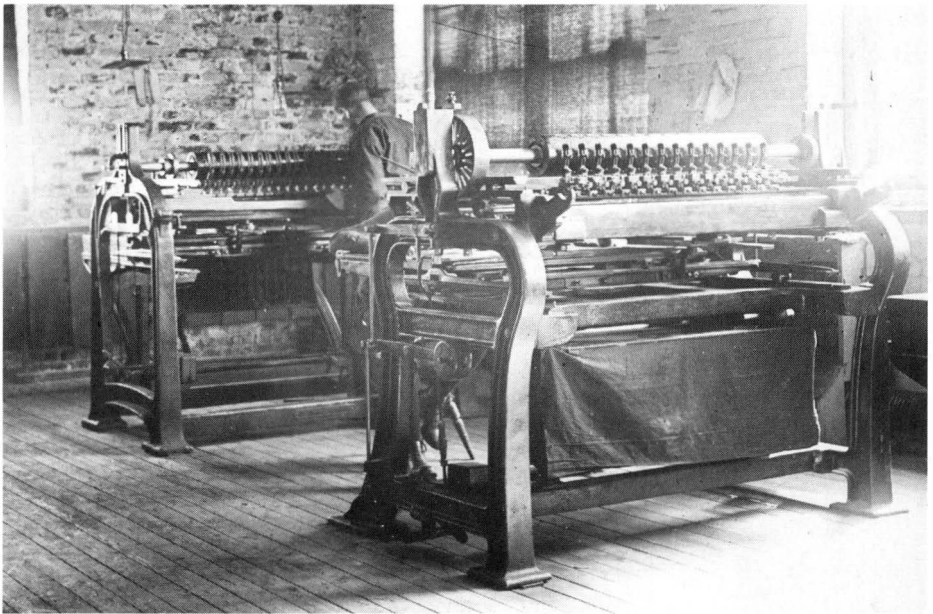

Valsgravymaskiner hos Claes Johansson i Krokslätt. GHM.

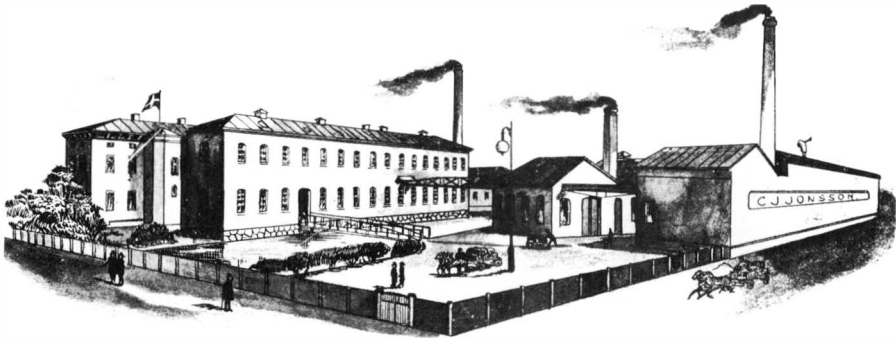

Jonssons fabrik. Det borte huset är nuvarande Tekomuseum. SHI.

och kom där i gång med modern tygfärgning och maskintryckning. Verksamheten växte, och år 1878 var han klar för en större utbyggnad. Calle Jong's blev företags populära namn i folkmun.

Som medarbetare fick han 1893 sin son Justus f 1871. Från denna tid framväxte ett verkligt storföretag. Den tidigare anläggningen i Västindien specialiserades helt som färgeri, och kattuntryckeriet flyttades över till en nybyggnad på andra sidan Viskan. I likhet med Vennersten, som hela tiden var betydligt större, hade företaget särarten att lägga upp och i egen regi försälja en kollektion av tryckta tyger. De var de två enda tryckeriföretagen i Sverige, som arbetade med en sådan uppläggning. För Jonsson torde dock även order från Borås Wäfveri haft stor betydelse volymmässigt, vilket kanske inte var lika förmånligt prismässigt. Tillsammans med Victor Svensson på Norden, som arbetade med legoappretur för andra företag, byggde C.J. i början av 1900-talet en gravyranstalt. Tidigare hade man beställt kopparvalsar i Mülhausen eller Manchester. Med hjälp av gravyrdelar, s.k. moletter, från Mülhausen och München-Gladbach kunde valsarna iordningställas i egen regi. Denna gravyranstalt övergick med tiden till Svenskt Konstsilke.

Norrby's Spinneri hade grundats år 1876 av Anders Andersson i Hansagården Fritsla. Driftsledare och senare ägare blev sönerna Elias och Linus Andersson. Spinneriet byggdes efterhand kraftigt ut och kompletterades med ett väveri. År 1912 kom företaget på obestånd och nya intressenter Petrus Skoglund och Knut Evers bildade Norrby Nya. Detta företag var i starkt behov av färgeri- och tryckresurser. Krigsutbrottet 1914 torde hos Jonsson ha skapat en stor oro för den framtida avsättningen. Medan man i Norrby Nya närmast torde ha haft ögonen på det intill liggande Vennerstenska företaget, uppstod därför möjligheter att inköpa Jonssons verksamhet i februari 1915. Två månader senare övergick Vennerstens till Borås Wäfveri. Åren 1918-19 skedde slutligen en stor strukturrationalisering. Norrby Nya fusionerades in i Borås Wäfveri, som därigenom hade övertagit alla, bortsett från Norden, ledande tygappreturverk i Borås; Bäck, Vennersten och Jonsson. Justus Jonsson avled, i goda ekonomiska omständigheter, år 1942, 71 år gammal.

ARBETARNA ORGANISERAR SIG

”Den goda staden Borås har hittills fått slumra ostörd av allt det radikala otyg som i årtal bullrat runt om i världen, men aldrig ens tangerat den fridfulla industristaden i Älvsborgs län. Utan att behöva genera sig för någon organisation, utan att behöva det minsta frukta för någon vidräkning från arbetare, vakna för sina intressen, ha stadens och nejdens arbetsgivare lugnt kunnat utsuga den stora arbetarbefolkningen.”

Så skrev Socialdemokraten i september 1895 i anslutning till skoarbetaren A.C. Lindblads misslyckade agitationsresa till Borås. I samma tidning kommenterades några månader senare August Palms besvärigheter i Norrland: ”det finns gott om boråsare i höga Norden”. Två år senare kallades Borås med omnejd för ”Sveriges Schlesien” av Fredrik Sterky. Så skapades inom arbetarrörelsen den seglivade myten om ”det efterblivna Borås”.

I boken ”Vävarstad i uppror” konstaterar emellertid Rune Jungen avslutningsvis ”att det saknas grund för påståendet att arbetarrörelsen i Borås har varit efterbliven”.

Redan 1854 bildades Borås Arbetarförening. Detta var mycket tidigt, men organisationens program var föga kontroversiellt. Det var den gamla stammens arbetare, som stod bakom bildandet. De var starkt lojala mot sina företag, och organisationen fick stöd direkt från åtskilliga företag. Föreningen var främst en understödsförening vid sjukdomsfall. På programmet stod även utbildning, föredrag och kulturell verksamhet liksom samvaro. Organisationen kvarlevde ännu på 1960-talet i form av en begravningskassa. År 1854 bildade även kattuntryckare och formskärare en sjuk- och begravningskassa, som 14 år senare gick upp i Arbetareföreningen.

Den första fackföreningen tillkom redan 1885 bland färgarna på initiativ från Göteborg, där man var mån om att förhindra strejkbrytare från Borås vid en ev. konflikt. Livslängden för denna förening blev kortvarig. Återigen på initiativ från Göteborg bildades år 1896 i Borås ett färgeriarbetarförbund. I BSA förvaras en kassabok påbörjad år 1896, som ger en viss oregelbunden inblick i inbetalningen av medlemsavgifter. Redan första året var medlemsantalet uppe i 42, men variationerna är stora under de följande åren. I mars 1898 skrev Borås Tidning, som länge kritiskt bekämpade all facklig föreningsverksamhet: ”Ett möte mellan färgeriarbetare hölls i söndags f.m. å Bäckäng. Förhandlingarna som voro så hemliga, att icke ens polisen fick tillträde till lokalen.”

En färgeriarbetarstrejk utbröt år 1898 hos Evedal. Inte mindre än 21 arbetare ställde sig bakom strejken, som dock fabrikören Johan Skoglund lätt kunde bemästra, genom att flertalet stod i starkt beroende på grund av mottagna löneförskott. En aktiv organisatör blev Carl Birgersson vid Justs färgeri. Jämte Axel Högberg var han den drivande kraften i rörelsen. Under Birgersson tillsattes 1902 en ganska aktiv agitationskommitté, som dock tvingades att hålla sina möten i största hemlighet. En ny något fastare organisation Borås färgeri- och appreturarbetarefackförening bildades år 1900. Den anslöt sig till Svenska Textilarbetareförbundet och fick beteckningen avdelning 21, som sedan bibehölls genom åren.

Färgareförbundet i Borås.

Styrelsen för Borås Arb. Kommun, har på
möte beslutat, en utdebitering, af 10 öre för
medlem. till bestämmande af ombudsnares för
Färor och Tälare vid 1^o maj Demonstrationen
Dessa belopp skedd af Kassören i färgareförb.
efter närvarande medlemsskatt, indeltas senast den
20 maj, till Kassören i Kommunens Herr Skjökhusen
och Skogsbacke hvilket hämmad Ringjöres.

Borås den 15 maj 1898.

A. Kommunstyrelsens vägnar

C. E. Rydholm.

Ordförande.

Kommunens Kassör

W. Johansson

590

Brev från Arbetarekommunen till Färgareförbundet i Borås 1898. BSA.

En för vår tid högst märklig fråga blev den hårda kampen om arbetarnas rätt att bilda föreningar. Denna rätt bestreds med alla medel av Borås Fabrikantförening och 1902 satte flertalet företag upp anslag om att föreningsanslutna anställda skulle avskedas. Värst blev läget under ingenjör Birger Strömquist hos Borås Mekaniska med strejker och strejkbryteri till följd. En demonstration genomfördes av verkstadsarbetarna en söndag. Däri deltog åtskilliga textil- och färgeriarbetare. Victor Svensson på Norden, som var en av de hårdaste arbetsgivarna, lät omedelbart avskeda 8 man, som setts deltaga i demonstrationen. Detta ledde till en omedelbar strejk, varemot snabbt mobiliserades strejkbrytare. Mot dessa samlades efter arbetets slut utanför fabriken tusentals arbetare från olika företag, och väldiga demonstrationer fortsatte i två dagar.

Vävarstaden var i uppror. Svensson fick krypa till korset och Fabrikantföreningen tvingades att i ett protokollfört sammanträde i januari 1902 erkänna föreningsrätten.

En stor framgång kom 1905, då det första svenska kollektiva textiltavla träffades mellan organisationer på båda sidor. Det var avdelning 21 och Borås Textilarbetsgivarförbund, som var anslutet till den nybildade Svenska Arbetsgivarföreningen. Ordförande på arbetsgivarsidan var Axel Fredrik Vernersten och avtal tecknades även på färgeriområdet bl. a. för Norden, Just, Lind



Demonstrationståg på Österlånggatan 1901. Föreningsrättsfrågan var väsentlig i början av 1900-talet. BMR.

och Kilsund. Avtalstexten blev mycket detaljerad och blev senare använd som mall även i andra branscher utanför Borås.

Storstrejken fick stor uppslutning i Borås. Den slutade i ett hårt bakslag. När den förlorades, gick luften ur fackföreningsrörelsen för en lång tid framåt. Det hela framstod som ett stort nederlag för Birgersson personligen, och han återvann aldrig senare sin tidigare auktoritet. Det skulle dröja fram till 1916 innan det åter blev liv i rörelsen. Åren 1918—19 ökade aktiviteten starkt, och avdelning 21 publicerade några nummer av en egen tidning *Klasch*. Under 1920-talet hämades verksamheten av hårda motsättningar mellan avdelning 21 och dess för en tid mycket aktiva motsvarighet inom syndikalismen. De textila fackföreningarnas framväxt och fortsatta verksamhet har intressant belysts av Artur Friberg i hans sammanställningar om Borås Textilare.

ULRICEHAMN SAKNADE FÄRGARE

När Manufakturkontorets utsände Olof Hamrén kom till Ulricehamn år 1742 klagade han liksom många andra resande på de urusla vägarna. Staden ”bestod av några få borgare, som idka ox- och viktualiehandel jämte öl och tobaksmångleri. De övriga äro fattiga dagsarbetare, som äga ingen annan näring än att hugga och köra ved om vintern och arbeta på åker och äng om sommaren”.

Namnet Bogesund hade nyligen bytts ut mot Ulricehamn för att behaga drottning Ulrika Eleonora vid stadens försök att utvidga sina handelsrättigheter. Så till vida var man framgångsrik, att man erhöll gårdfarihandelsrätt, men endast för oxar och viktualier. Däremot lyckades Borås med hjälp av långa skrivelser förhindra att dessa rättigheter utvidgades att omfatta handel med vävnader och andra varor. Detta var ett hårt slag, eftersom det var den av Bogesundsborgarna tidigare föraktade vävnadshandeln, som nu alltmera expanderade.

Postmästaren och factoren Arnold van der Hagen, som tidigare tjänstgjort i Alingsås, hade erhållit privilegium på en linne-, bomulls- och yllestoffabrik, men den hade inte kommit igång. Stolt kunde emellertid Ulricehamn rapportera vid KK:s stora råfst 1748, att man både spunnit och vävt linne och bomull — allt dock i helt obetydliga kvantiteter. År 1751 sysselsattes 8 spinnerskor. I landshövdingeberättelsen 1755 rapporterades att verksamheten blivit nedlagd p.g.a. ”fattigdom och mindre försiktig vandel”.

För den år 1742 ännu enbart planerade vävnadsmanufakturen uppgav Hamrén, att man var mycket begränsad i sitt sortimentsval, eftersom staden inte hade någon användbar plats för ett blekeri, och inget fall ägnat för en stamp på 1 1/2 mils avstånd. Viktigast var dock, att orten saknade en färgare, och man utbad sig Manufakturkontorets medverkan. För ett färgeri fanns enligt Hamrén ett par lämpliga tomter lediga vid Åsunden. En nackdel var dock att murtegel för ugnarna måste hämtas på 2 1/2 mils avstånd. Borgmästare Lundin och ett par borgare accepterade Hamréns förslag att försöka få Finckes efterträdare Butsch att flytta över från Borås med sitt färgeri. I Borås talade Hamrén med Butsch, som framställde vissa pekuniära villkor, men som först ville besöka Ulricehamn. Besöket torde inte ha utfallit förmånligt, och det skulle dröja ytterligare tio år innan Ulricehamn fick en färgare.

1752 FALKENHOLM — 1757 SUNDLER — 1765 RUDBECK I NR 47 OCH 48

En gesäll från Langlet i Borås Johan Jacob Falkenholm, som tidigare varit i Norrköping och Karlskrona, inköpte 1752 en tomt intill södra tullporten och Åsunden för att anlägga ett färgeri. Priset var 100 daler silvermynt. Till ödetom-

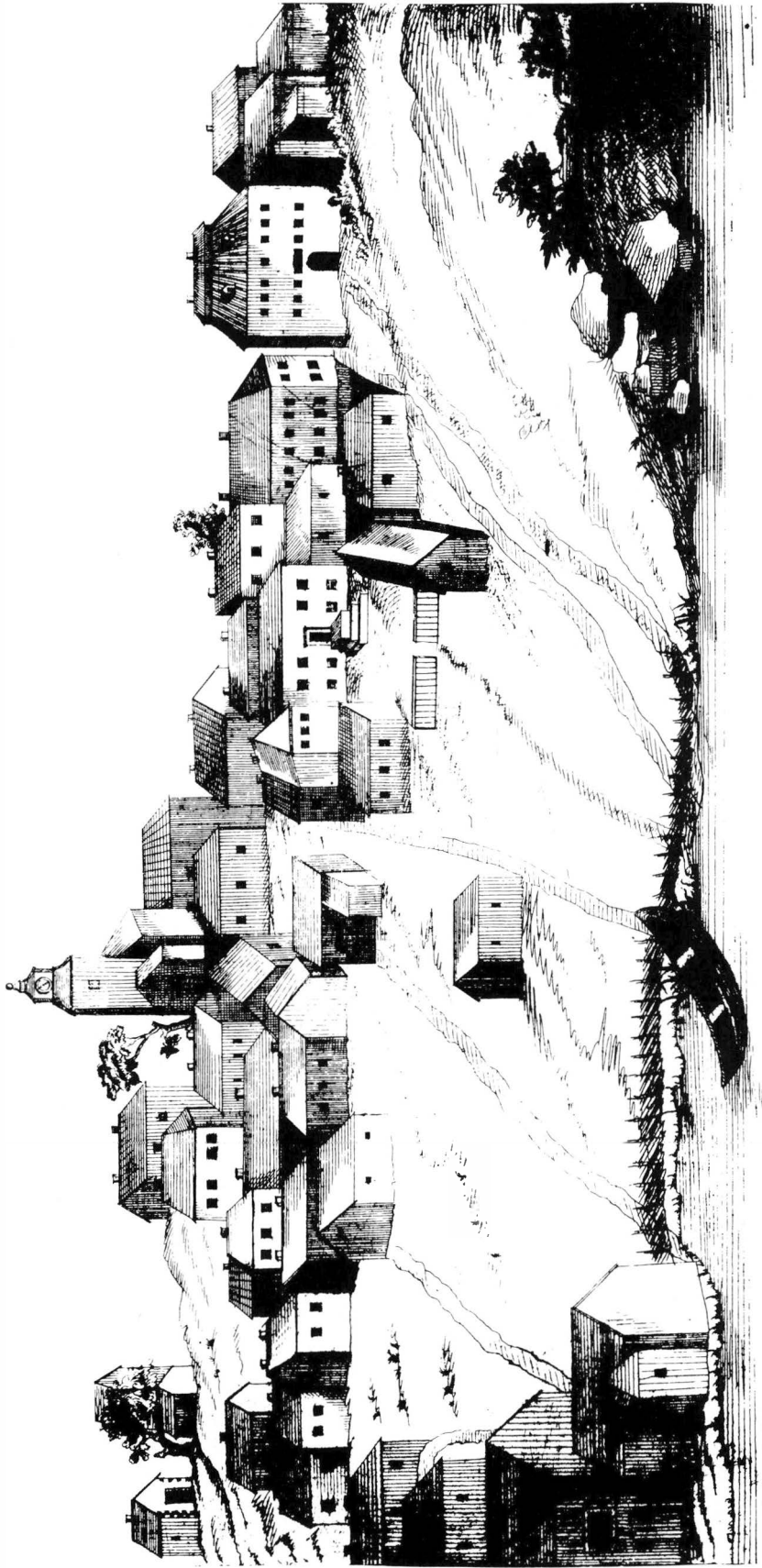

Ulricehamn i Andreas Winboms doktorsavhandling 1782. Kiellanderska färgeriet lög längst i söder eller till höger i bild. BMR.

27. 28. Januar 1753.

Öfverhållning vid församlingens och
Höfvens vid Sveriges Riksdagen i
Ulrichehamn den 1753.

Den 27. Decembr.

Den för närvarande i Rensköpings
Joh: Jacob Kalikenborn, befat med
högst ämbete vid Sveriges Riksdag
som hans för tillfället af Rensköpings
manus Skrifvare Joh: Sjöström
och den fröken Maria Hell, för
att förmedla till Sveriges Riksdag
den för närvarande i Rensköpings
Ja för Sveriges Riksdag.

Sveriges Riksdag

Falkenholms fatighetsköp 1753, tredje gångens uppbud. GHA.

tens bebyggande tilldelades han 200 timmerträn. Han förtecknades i 1753 års hantverksberättelser till KK. I mantalslängden registrerades han år 1754 i kolumnen för "sämre hantverkare", men hade året därpå befordrats till "bättre hantverkare". Han gifte sig med handelsmannen Anders Påvelsson Lunds dotter Ingrid. Från och med 1767 uppehöll han sig huvudsakligen i Norrköping, där han så småningom drev ett färgeri i kvarteret Kopparkypen. Detta färgeri uppges ha levat kvar alltjämt på 1900-talet. Ungefär samtidigt dog Anders Lunds hustru och Ingrid stannade kvar i Ulricehamn för att hushålla åt sin äldre fader och kanske också för att bevaka arvet. När denne dog 1780 uppstod tvistigheter kring fastigheten med svågern Johan Gustaf Militz och dennes broder Peter, handelsman i Göteborg. I ett brev — bevarat i anslutning till boupptecknings- och skifteshandlingar — instruerade Falkenholm sin hustru om ärendets handhavande. År 1783 var emellertid både han och hustrun mantalskrivna i Norrköping på en tydliga ganska förnämlig gård i kvarteret Berget. Falkenholm dog 1789.

Sven Sundler var f 1726 i Ulricehamn. Hans fader Carl var en framgångsrik af-

färsman. Sven begav sig i unga år till Borås och blev handelsdräng hos Anders Nordberg. Snart nog lockades han av färgarbranschen och blev så småningom färgargesäll hos Blommendahl. Till Ulricehamn flyttade han 1757. I rådhusrätten lämnade han in en inteckning i sin tomt med där belägna bostadhus och färgeri till gästgivaren i Marbäck Jonas Larsson på 800 daler smt. Innehavaren av en annan inteckning var den store handelsmannen Sven Lundberg i Karlshamn, som uppenbarligen hade stora affärer med Ulricehamn, och som kanske ville få igång en vadmalsaffär.

Den Sundlerska fastigheten hade till en början beteckningen 21, men omnumrerades senare till 48. Den Falkenholmska hade nr 20 resp. 47. Något oklar är relationen mellan Sundler och Falkenholm, vilken senare ofta kallades skönfärgare. Enligt Gustaf Boger var de båda kompanjoner. Sundler torde i så fall ha varit den som skötte färgeridriften, medan Falkenholm svarade för affärerna. Han befann sig mycket på resor kanske just till Norrköping, dit han ju senare flyttade. Färgeriet blev nog aldrig någon större framgång. Sundler tvingades vid en brand 1762, då även grannfastigheterna drabbades, att höja sina lån. År 1765 var han så skuldsatt, att inget annat återstod än en försäljning. Med bibehållen befattning som färgmästare sålde han färgeriet till Peter Rudbeck. Denne storföretagare hade sedan 1734 i egen regi drivit ett betydande flanelstryckeri i Alingsås med upp till 12 anställda och senare anlagt ett verk i Jönköping 1747, övetagit ett i Karlshamn 1757 och ett i Lidköping 1760. Han hade säkerligen börjat känna av den vikande flaneltryckmarknaden liksom de kalla vindar, som börjat blåsa gentemot Alingsåsverken. Han bestämde sig för en flyttning till Ulricehamn, där han utöver färgeriet även anskaffade en närliggande vadmalsstamp och ett par kvarnar. Flyttningen genomfördes 1771, men redan följande år avled både han och Sundler. I den Sundlerska bouppteckningen överstegs tillgångarna icke obetydligt av skulderna.

Rudbecks änka Maria Tobis fortsatte verksamheten med hjälp av färgeriets gesäll Daniel Kiellander f 1749. Hon gifte sig med prästmannen Anders Sylwander. De flyttade till Alingsås, där Maria dog år 1776. Kiellander drev företaget vidare och inköpte fastigheten år 1784 av Sylwander, som då titulerades hovpredikant.

1772 — DANIEL KIELLANDER — EN CENTRALFIGUR I EN LOKAL UPPGÅNGSPERIOD

Som gesäll hade Kiellander från 1772 alltmera övertagit ledningen för färgeriet, så småningom förmodligen som arrendator. År 1779 erhöll han KK:s privilegium att grunda ett lärtstryckeri. I officiella handlingar kallades han sedan ofta manufakturist och färgare. Han inköpte 1784 färgeriet och fastigheten nr 47 och ägde redan dessförinnan nr 48. Nu inleddes en mycket aktiv period. En stor och förnämlig bostad byggdes år 1783 med icke mindre än 26 fönsterluffer med glas från Kosta. Långt senare, när färgeriet nedlagts, blev namnet Brusewitska huset. Till det 1782 grundade Brandförsäkringsverket i Stockholm anmäldes både bostad och färgeri år 1786. Då fanns inmurad i en alltjämt förfallen gammal bygg-

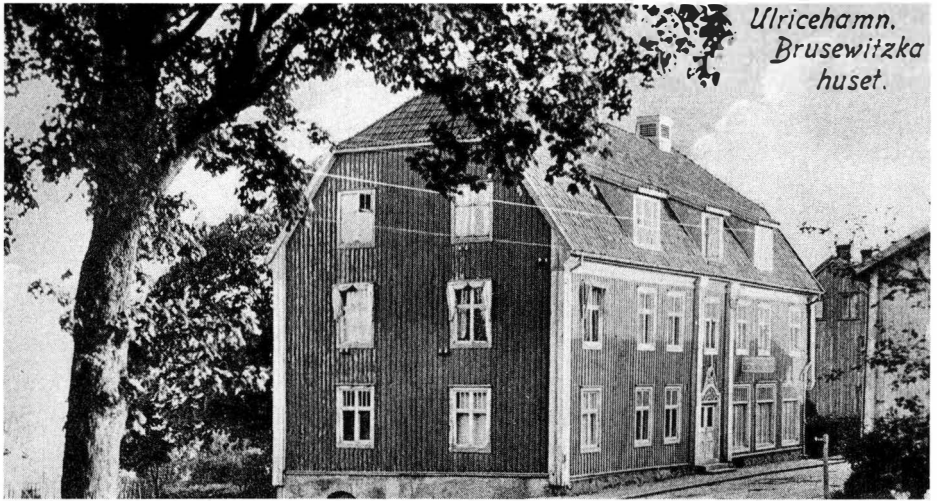

Brusewitzka huset — Kiellanders — gård 48 i stort sett i ursprungligt skick. UKH.

nad en stor kopparkyp och en mindre jämte 4 kopparpannor. Vidare fanns klädpress och 3 engelska överskärarsaxar. Lärfsttryckeriet hade 17 tryckformar. Invid Åsunden fanns en hästmangel för appretering av linnetyger och i anslutning till en kvarnbyggnad en väl inrättad vadmalsstamp. Kvarn och stamp låg vid en liten bäck, som förmodligen med hjälp av en uppdämning var tillräckligt vattenförande vår och höst. Under dessa perioder pågick säkerligen ett mycket hektiskt arbete. Kiellander förskonades från större skador i den förödande stadsbranden 1788. Hans redan tidigare mycket starka ekonomiska ställning förbättrades efterhand ytterligare. Redan år 1781 stod han bland de allra högst taxerade i staden.

Kiellander gifte sig med Elisabeth Rydberg, änka efter handelsmannen i Borås Nils Lundahl, med vilken han förmodligen haft affärer. Ekonomiskt och socialt blev han den dominerande personen i Ulricehamn. Även i stadens förvaltning tog han en mycket aktiv del. Detta var under en period, då landshövding Lilliehorn på olika sätt stöttade Ulricehamn i dess strävan att uppnå samma handelsrättigheter som Borås, som å andra sidan trycktes tillbaka. Detta mål uppnåddes äntligen år 1803 i allt utom rätten till att genomföra handelsresor utomlands. Redan före detta år hade emellertid gårdfarihandeln mer eller mindre olagligt börjat få ett starkare fäste i Ulricehamn enligt vad Boger påpekat. Gårdfarihandeln och Kiellanders utveckling gick hand i hand. Samtidigt som Borås under 1780- och 1790-talen upplevde en stagnationsperiod hade utvecklingen i Ulricehamn börjat svänga uppåt.

Kiellander fick tyvärr aldrig uppleva stadens stora framgång 1803. Han avled fyra år tidigare. Det blev en stor bouppteckning, där färgeriets utrustning redovisades på ungefär samma sätt som i brandförsäkringsbrevet 1786. Färgeriet testamenterades till styvsonen färgargesällen Gustaf Lundahl. Hustrun bibehöll en vadmalsstamp vid Oset i Kölingared fram till sin död 1814.

1799 GUSTAF LUNDAHL — LUGN OCH STABIL UTVECKLING

Som arv efter sin styvfar Daniel Kiellander övertog år 1799 den 20-årige Gustaf Lundahl ett blomstrande företag. Hans tillträde kom emellertid under en orolig period. Sverige kom in i ett förödande krig med Ryssland med förlust av Finland, och ute i världen rasade Napoleonkrigen. I Sverige, bl.a. i Ulricehamn och Borås, inträffade under 1810-talet åtskilliga stora konkurser. Allt detta torde hos Lundahl succesivt ha ingjutit en strävan att agera försiktigt. Ulricehamns nyvunna handelsrättigheter fick därför inga utslagsgivande effekter. Färgeriet bibehölls utan egentliga investeringar vid sin tidigare storlek. En brandförsäkring 1828 liksom bouppteckningen 1852 uppräknade utrustning i samma omfattning som 1786. Tillkommit hade en vattenhämtningsställe, troligen i form av en anlagd damm, 10 alnar från Åsunden.

Företaget hade en stabil omsättning att döma av fabriksberättelserna men fick aldrig den dominerande ställning vare sig i Ulricehamn eller bygden, som förelegat under Kiellander. Lundahl lyckades emellertid upprätthålla en god finansiell ställning ända fram till sin död 1852. Han tycks åtminstone efter 1820 endast ha fungerat som affärsledare och för färgeridriften satt in olika gesäller, som dock ofta bytte verksamhet. N.C. Modin var i tjänst 1823, men flyttade efter ett par år. Senare återkom han allt emellanåt ända till verksamhetens upphörande. Under åren 1827—31 var Säwendal föreståndare innan han flyttade till Ljungsarpsfärgeriet. Under en kort tid förestods färgeriet av stadens blivande storfärgare Claes Martin Lundberg.

När Lundahl avled 1852 torde verksamheten under ett par års tid ha fortsatt av C.A. Rydin, innan det definitivt blev nedlagt, omkring 100 år efter det att Falckenholm hade startat upp verksamheten.

1795 J.C. MERCKEL I NR 43 — 1807 ANDERS LAGERGREN — många efterträdare i nr 39

En gesäll hos Kiellander, J.C. Merckel, startade ett nytt färgeri i tomt nr 43 år 1795. Det var en ganska obetydlig verksamhet. År 1802 uppstod ekonomiska svårigheter, och Merckel tvingades avyttra fastigheten. År 1805 omtalar stadens räkenskaper, att nattvakten Merckel tilldelats ett par stövlar som julgåva. Han avled 1807.

Vid denna tid kom en färgagesäll Anders Lagergren från Butsch i Borås till Ulricehamn. Han gifte sig med Bolla Modzell, änka efter handelsmannen Rahm. Detta gav honom medel att starta ett färgeri — kanske han därvid övertog Mercckels utrustning.

Verksamheten drevs i tomt nr 38—39. Lagergrens agerande präglades inte av någon större kraftfullhet. Hans affärsställning blev hårt ansträngd år 1824. Två år senare försattes han i konkurs av Gustaf Lundahl och två ledande gårdfari-



I förgrunden gamla stationshuset. Längre bort utefter stranden tvåvåningshus med färgeriet i 38—39. UKH.

	Kr.	öre.
Pris för spinning och tvinning af ullgarn samt s. k. trasgarn.		
Ullgarn till tygväfdt. pr kg.	—	80
Ullgarn till vadmal. *	—	80
Tvinnadt, 2- å 3-trådigt till stickgarn & väfgarn. *	1	—
Trasgarn, fint och väl spunnet . . . *	—	80

Tvinning höjer priset med 20 öre pr kg.
Som regel vid inlämning af spinningods galler, attullen bör vara ren och helst tvättad i ljumt vatten.

Till trasgarn åtgår tre fjärdedelar rent stickylle och en del ren ull.

Presstyg mottages från den 1 Oktober 1897, och är priset 3 öre pr ahl för full press, half press 2 öre pr ahl.

Ulrichehamn i Augusti 1897.

P. J. André.



Ulrichehamn. S. M. Kjöperströms Boktr.

Pris-Kurant
från
Ulrichehamns Färgeri & Kemiska Tvättanstalt.
(Utan förbindelse.)

	Kr.	öre.
Pris för färgning af Ullgarn.		
Svart. pr kg.	—	60
Rödt. *	—	60
Ljusrödt. *	1	—
Purpurrödt. *	1	—
Rodbrunt. *	1	—
Mörkbrunt. *	1	—
Äkta Mörkblått. *	1	20
* Marinblått. *	1	20
Ljust Marinblått. *	1	—
Ljust Blågrönt. *	1	—
Gendarm. *	1	—
Violett. *	1	—
Mörkgrönt. *	1	20
Mellangrönt. *	1	—
Ljusgrönt. *	1	—
Moss- samt Olivfärger. *	1	—

Första och sista sidan i P.J. André's första priskurant 1897. UKH.



Chr. Wahlgren,



Skönfärgare i Ulricehamn,

verkställer alla arteten tillhörande yrket med omsorg och efter nyaste metoder. Särskildt rekommenderas Vadmålsberedning, hvilken utföres lika väl som anorstädes.

Af förekommen anledning får upplysa att färgpriserna samt priset å pressning och mangling icke blifvit höjda, utan äro de desamma som förut under fabrikör Andersons tid varit. 282

Christian Wahlgrens introduktionsannons i UT 1872. UKH.

handlare Petter Nilsson och Bengt Modig i Ljungsarp. Från att tidigare tydligen ha stöttat Lagergren hade dessa två gått igång med ett eget landsbygdsfärgeri i Ljungsarp. Lagergren fick lämna färgeriet, registrerades som utfattig och fick visst understöd av Lundahl. Han repade sig dock och drev en handelsverksamhet med växlande framgång.

Nu inträdde en orolig tid i gård 39 med ständiga byten av ägare och arrendatorer. En klar nackdel var vattenhämtningen. Man hade visserligen inte alltför långt till Åsunden, men omkring 140 alnar till brunn. Det blev ofta långa uppehåll i färgeridriften. Arrendator blev 1827 N.C. Modin, som tidigare arbetat som gesäll hos Lundahl och Klöfwerström. Fyra år senare avlöstes han av den från Landskrona inflyttade Johan Gelius Feuk. Färgeriet utvidgades förmodligen genom övertagande av utrustning från Klöfwerström eller Sundholm. I försäkringsbrevet hos SAB omnämndes ett torkhus med klavér.

Feuk tycks ha behållit ledningen för detta färgeri, samtidigt som han arrenderade Ljungsarpsfärgeriet. Under denna tid fanns en lärling och senare gesäll Johan Henrik Reinholdsson, som närmast torde ha svarat för verksamheten, men som 1851 övertog Ljungsarpsfärgeriet. Feuk flyttade till Östergötland och blev med tiden färgare i St. Åby.

En ny färgare C.F. Kjerrström tillträdde 1842, men drabbades av en brand redan året därpå och upphörde snart med verksamheten.

År 1845 inköptes färgeriet av en framgångsrik handelsman Claes Martin Lundberg, som drog igång verksamheten med hjälp av nyssnämnde Modin, som dock snart efterträddes av C.A. Roos som kom från Ramberg i Borås. För en tid tjänstgjorde blivande Sexdregafärgaren Siedberg som gesäll. För en 15-års period utvecklades företaget väl, växte i storlek och kompletterades med glansmangel. Även ett kattuntryckeri sattes igång 1852, vilket underlättades av att den lokale konkurrenten Ljungberg svängt över till tapetfabrikation. Roos lämnade företaget under bomullskrisen 1863 och flyttde sedan till Moheda 1867. Verksamheten övertogs av Claes Björklund f 1834 i Sandsjö. År 1870 dök plötsligt upp en fabri-



Skylt till P.J. Andrés garnhandel. Skylten ni i UKH.



I gård 38—39 bedrevs länge färgeri. UKH.

kör Carl Jakob Andersson. Han kom närmast från Falkenberg. Han drev färgeriet endast ett par år och begav sig sedan till Lysekil.

En ny fast ledning erhöles 1872 med Christian Wahlgren f 1832 i Köpenhamn. Han drev med framgång färgeriet och hade en livligt besökt salubod. Den nybildade hälsovårdsnämnden genomförde år 1875 en inspektion. Färgeriet ålades att förse sitt avträde med en låda. Vidare skulle flytande ämnen från färgeri och gödselstad avledas till en kloak eller genom ett ordentligt dike till Åsunden. En rationalisering med bl.a. omläggning till ångfärgeri genomfördes av Wahlgren året därpå. Verksamheten avbröts år 1884, då han flyttade till Göteborg. I slutet av 90-talet inträdde en ny period med färgaren Per Johan Andersson André. Verksamheten torde efterhand alltmer ha övergått till garnhandel, men färgeriet hölls vid liv fram till Andrés död omkring 1926. Under växlande öden hade verksamheten pågått i nr 39 omkring 120 år. Garnhandeln drevs vidare först av änkan Nanny Fredrika och därefter av sönerna Nils och Gunnar fram till början av 1950-talet.

1817 KLÖFWERSTRÖM I NR 41 — C.M. EKENGREN I NR 32

Utöver de två ledande färgerierna i tomt nr 47—48 och nr 38—39 fanns under årens lopp även färgerier på andra håll. Tidigare har redan berättats om Mercels verksamhet i nr 43. I gård nr 41 bodde i slutet av 1700-talet en handelsman och garvare Petter Klöfwerström, som avled 1803. En av hans söner Carl tog lära i färgaryrket och vandrade som gesäll till Karlstad, Gävle, Hedemora och Falun. Han begärde färgeriprivilegium år 1817 och övertog fädernegården. Till en början artade sig utvecklingen väl, och färgeriet hade som lärningar och gesäller Modin, Dahlqvist och Säwendahl, vilka båda senare med tiden gick till Ljungsarp.

Klöfwerström tycks dock ha saknat den rätta tågan. Produktionen sjönk och upphörde efter en tynande tillvaro definitivt 1831. Sex år senare flyttade familjen för en tid till Göteborg. En broder Hans Petter återupptog den gamla garveriverksamheten. År 1840 noterades den gamle färgaren som utfattig i taxeringens restlängd.

C.M Ekengren tillhörande en känd färgarsläkt från Värnamo och med färgpraktik från Borås inköpte år 1832 gård nr 32 i Ulricehamn. Han sökte burskap som färgare, men stötte i Ulricehamn på en storm av motstånd från färgarna. Magistratens avstyrkande upphävdes hos KK. Samtidigt fick han emellertid enbjudande att förestå det Ekengren-Hedenlundska färgeriet i Borås. Funderingarna i Ulricehamn bordlades. Vid dödsfallet 1839 hade han alltjämt i sin ägo gård 32.

1828 PER OLOF SUNDHOLM — ENERGI MEN DÅLIG EKONOMI — I NR 15—16

I gård 15—16 bedrevs sedan gammalt olika verksamheter; Timells tobaksfabrik fanns där omkring 1800.

Till Ulricehamn kom 1828 Per Olof Sundholm från Borås, där han efter missad premieinbetalning och storbrand blivit ganska utblottad. Tydiligen var dock Johannes Hållander i Borås fortfarande beredd att stötta honom. Medan färgeriet iordningställdes i 15—16 hade Sundholm en överenskommelse med Klöfwerström om arrendering av hans färgeri under 8 månader.

Sedan kunde han börja sin verksamhet i en helt ny byggnad och med en ganska bra utrustning. Det blev snabbt fart på verksamheten med vissa underleveranser även till andra färgare. Den aktive Sundholm ordnade även ett eget stånd på Gislaved marknad. Redan år 1831 var Sundholm stadens störste färgare. Återigen hade han dock rusat iväg fortare än resurserna tålde. Kanske marginalerna på underleveranserna var för knappa.

Det blev konkurs 1834 med Johannes Hållander som stor fordringsägare. Konkurshandlingarna visar, att han tydiligen tvingats betala sina utlägg och förpliktelser med färgleveranser och därigenom tydiligen inte fått mycket över till att leva på.

Inte heller denna gång ville Sundholm ge upp. Genom sina GF-kontakter lyckades han få till stånd en ny uppbackning. Faktiskt fick han 1839 privilegium till ett nytt färgeri hos Petter Lindgren på Alvareds Storegård i N. Åsarp. Huruvida det låg en dold undermening gentemot Sundholm i Falköpings yttrande är svårt att avgöra. Däri sades, att det hela skulle resultera i "endast utminuterung av brännvin för en hoper folk, som där samlas".

Sundholm avled redan följande år utan att verksamheten torde ha hunnit komma igång. I taxeringens restlängd noterades han som utfattig.

Färgeriet i nr 15—16 inköptes av rådman Callin i Borås förmodligen närmast för att bevaka fordringar. Han begärde färgeriprivilegium och höll verksamheten i gång under någon tid, men lät sin ansökan förfalla innan den hunnit beviljas. Senare övertogs rörelsen av Simon Feuk, en broder till tidigare omnämnde Johan Gelius. Som vanligt i Ulricehamn blev det dock ett kort gästspel. Redan 1838 återvände han till hemstaden Landskrona.

Modin, Lundberg och Reinholdsson var alla under kortare tider skrivna i nr 15—16 och torde därunder ha bedrivit viss färgning. En karduanmakare, eller garvare, Bäckström erhöll lagfart på fatigheten 1848. När Axel Th. Molin flyttade dit 1863 efter tre års verksamhet i nr 33, fanns säkerligen inte längre något färgeri på platsen.

Min fordran af Herr Capellan Georg Blom, utlykt i
afskrift begjorde stadsförordning af den 15. Sept. 1846.
återflod i Capital Spisaren N:o 11. jante ranta, får
jag denna dag i förnämde Herr Capellans Concur. ordnig-
bart annals och bevalas; Umeå den 31. Julij 1848.

C. M. Lundberg

C.M. Lundbergs bevakning av fordran år 1848. UKH.

1848 CLAES MARTIN LUNDBERG — FRAMGÅNGSRIK FÄRGARE — I NR 20

En av stadens ledande handelsmän och tillika rådman Daniel Lundberg fick år 1813 en son Claes Martin. När han dog två år senare räckte inte tillgångarna för att i bouppteckningen svara mot skulderna. Claes Martin skaffade sig en ordentlig färgarutbildning. Han arbetade både hos Wickström och Lundahl och därefter även i Stockholm. Det var en dugande man, som med tiden som rådman blev engagerad med olika förvaltningsbestyr. Han var först gift med Maria Larsdotter och år 1849 omgift med Ebba Brovall.

Knappa finansiella resurser torde till en början ha varit en hämmande faktor. Omkring 1840 verkade han i nr 15—16. År 1845 inköpte han färgeriet i sin födelsegård nr 39, som dock snart utarrenderades, medan han själv år 1848 grundade ett nytt färgeri i nr 20, där tidigare en garvare Johan Axelsson bedrivit verksamhet. Giftermålet i den förmögna släkten Brovall gav honom finansiell handlingsfrihet. Företaget utvecklades kraftigt. Claes Björklund från Sandsjö antogs 1858 som arrendator, men 1863 nedlades verksamheten i samband med att Björklund övertog färgeriet i nr 39. Lundberg inköpte även färgeriet i nr 33, som sedan utarrenderades några år.

Dessa engagemang i olika färgerier med bl.a. utarrenderingar torde ha sammanhängt med Lundbergs handelsverksamhet, i vilken även ingick en garnhandel. Genom kontroll över färgerier kunde han utnyttja delar av deras kapacitet och även fungera som återförsäljare för vissa av deras kunder.

Omkring 1840 fick Lundberg en skicklig medarbetare i gesällen Anders Gustaf Bohlin f 1810 i Umeå. Denne flyttade sedan till Swartz i Borås och har där lämnat efter sig en fyllig provbok, som nu förvaras på Tekomuseum.

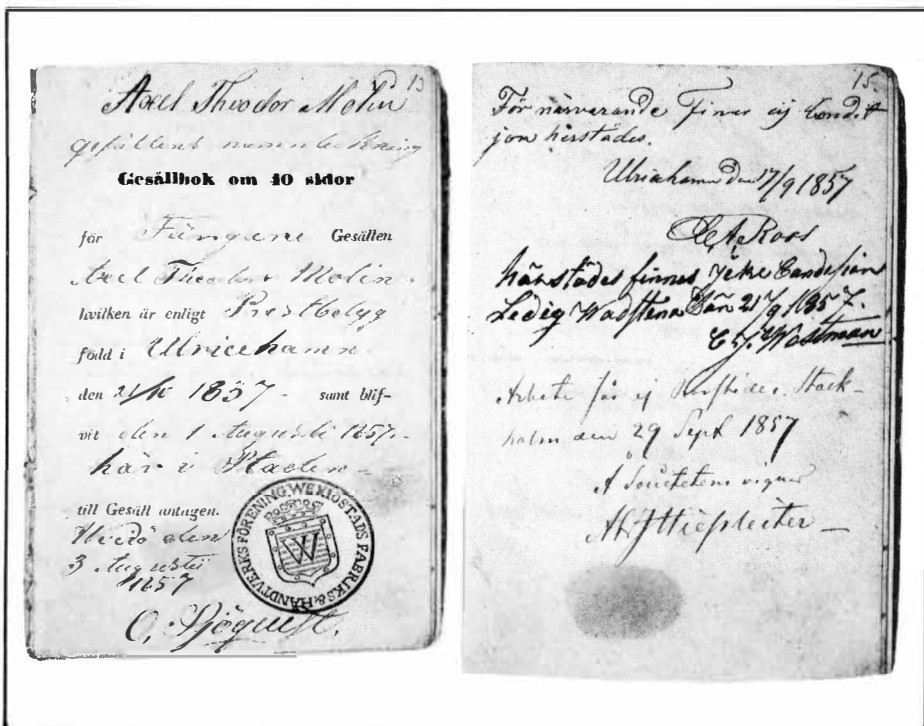

Axel Theodor Molins gesällbok. Under krisåret 1857 var det tydligen svårt att erhålla "condition". NM.

1855 HOLMBERG — EN KORT EPISOD I NR 33

Närmast från Sexdrega kom färgargesällen Johan Emil Holmberg f 1821 i Borås till Ulricehamn. Färgeriyrket hade han lärt sig bl.a. hos Butsch. År 1855 stod han vid sina drömmars mål, ett eget färgeri. Glädjen blev dock kortvarig. Redan 1858 gick han i konkurs. Han flyttade till Borås och dog där 1863. Sterbhuset förklarades i konkurs, varvid det dock inte fanns mycket av tillgångar att hämta. En överraskande tillgångspost var 25 tryckformer. Hans syster var färgaränkan Emilia Lidberg.

På auktion inropades färgeriet av Lundberg. Det utarrenderades till Axel Th. Molin f 1837 i Ulricehamn, som dock upphörde 1863. Som efterträdare kom samma år G. Jansson från Borås. Denne övergick dock snart till att bli verkmästare i nr 39 åt Claes Björklund. Någon kort tid torde verksamheten ha bedrivits av handelsmannen Ulin, men upphörde senast år 1867. Vid den tidigare omnämnda inspektionen från den nyinrättade hälsovårdsnämnden år 1875, då detta färgeri sedan länge var nedlagt fick fastigheten åläggande att "svinhus och gödselstad försattes i lagenligt skick". Boskap hölls sålunda länge centralt i staden.

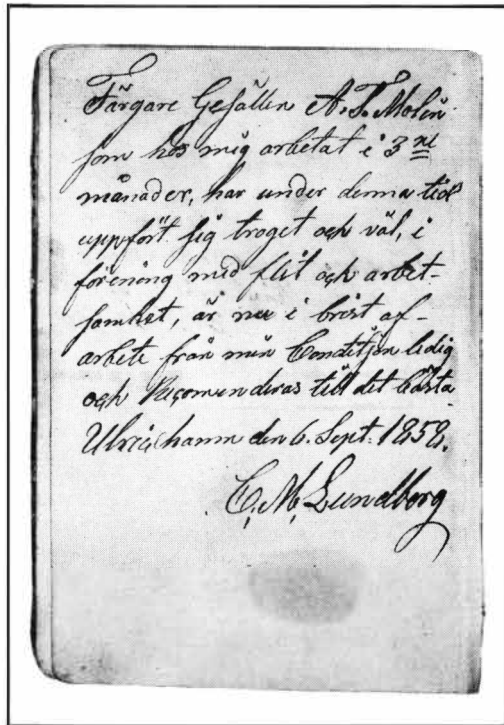

Betyg från C.M. Lundberg i Molins
gesällbok. NM.

1840 LJUNGBERG — 1853 SÖDERSTRÖM — TVÅ STORFÖRETAGARE I KATTUN- OCH TAPETTRYCK I NR 8 OCH 9

Till Ulricehamn flyttade år 1829 färgargesällen Petter Anton Wickström, som i Borås hade gift sig med Maria Lovisa Kinberg. Han var f 1796 i Skellefteå. Hans öde blev dock likartat med så många andra färgare i Ulricehamn. Redan efter två år avbröts verksamheten genom hans bortgång. Detta färgeri torde ha legat i gård nr 9.

Carl Johan Ljungberg var f 1811 i Tranemo och kom därifrån till Ulricehamn år 1830. Han var handelsdräng, men återvände fyra år senare för att år 1836 åter dyka upp i Ulricehamn. Då inköpte han Sven Köllerströms tobaksfabrik och inrättade där ett ullspinneri, men han hyste större planer. Från den av KK styrda manufakturfonden erhöll han ett lån på 600:— Rd. Han var en av de få från Sjuhäradsbygden, som utnyttjade denna möjlighet. År 1840 erhöll han KK:s privilegium att starta kattun-och tapettryckeri. Samtdigt organiserade han upp en effektiv förläggargorganisation och lät inrätta ett färgeri. Kanske var det Wickströms, som rustades upp. Gårdfarihandeln blev hans effektiva distributionsapparat. Snabbt organiserade han upp kattuntrycket med en omfattande produktion av dukar och schalar.

Från Göteborg lockade han ett flertal duktiga medhjälpare, Svante och Carl

Dato emalaget Skattelag, att vid
 Nådhus Rätten härskades bevakad
 fordran uti Tullinspektörens befin-
 dande Georg Alex Bonerus p. m.
 näst J. P. Krombein, som bevis meddelas
 Skattelag den 15. Juni 1848,
 J. M. Sjöstrand
 J. Johansson

Ljungbergs bevakning av fordran år 1848. UKH.

Vennersten, Engblad och Hillström. Lämplig bomullsväv köptes från Rydboholm, som startat sin produktion några år tidigare. När Carl Malm, Sven Eriksons förtrogne medarbetare, första gången träffade sin blivande arbetsgivare, satt denne i samspråk med Ljungberg på Göta Källare i Göteborg vid Larsmässan. Som medhjälpare fick Ljungberg 1844 en skicklig formskärare J. Mally f 1804 och en gesäll J.P. Krombein. Mally avancerade snabbt till föreståndare för kattuntrycket. År 1846 sökte Mally privilegium för eget färgeri och kattuntryck i Kinds härad, men fick endast tillstånd till kattuntryck, något som aldrig blev utnyttjat. Ungefär samtidigt sökte han också tillstånd till ett garveri i Örgryte, vilket beviljades. Han flyttade till Örgryte, men blev där engagerad som kattuntrycksföreståndare hos Pineus änka.

En överraskande uppgift i ett brandbrev hos SAB år 1845 är ett laboratorium hos Ljungberg vilket tyder på en verkligt modernt upplagd tillverkning. Efter åtskilliga besvär erhöles KK:s tillstånd att som prov för tryckning införa 700 st. schalar, dock först efter det att de makulerats genom hålslagning. Tillverkningen uppgavs då vara uppe i 300 dussin dukar i veckan.

År 1846 hade Ljungberg i storlek passerat Pineus änka i Göteborg och var landets ledande kattuntryckare. Det kärvade emellertid till sig. De fyra nämnda tidiga kattuntryckarna hade alla begivit sig till Borås. Där hade en fullkomlig kattuntryckningsfeber uppstått med en rad nya företag varav flertalet med Ljungbergs tidigare medarbetare som ledare. De låg i Borås närmare stadens stora återförsäljare och även råvävsleverantören Rydboholm. Ljungberg såg lönsamheten sjunka, och kattuntrycket arrenderades ut men drevs ej effektivt enligt landshövdingeberättelsen 1851. Året därpå torde verksamheten ha övertagits av C.A. Roos i nr 39, som för en tid fick bättre ordning på det hela.

Ljungberg hade själv under tiden inriktat sig på tapettryckning. År 1849 sökte han få importera en färgrivningsmaskin för tapetfärg, efter det att både Gibson i Göteborg och Malcolm i Norrköping avböjt leverans. Med sedvanlig kraft fick han snabbt en stor omsättning av stoff-, glans- och färgtapeter. Han blev på ett

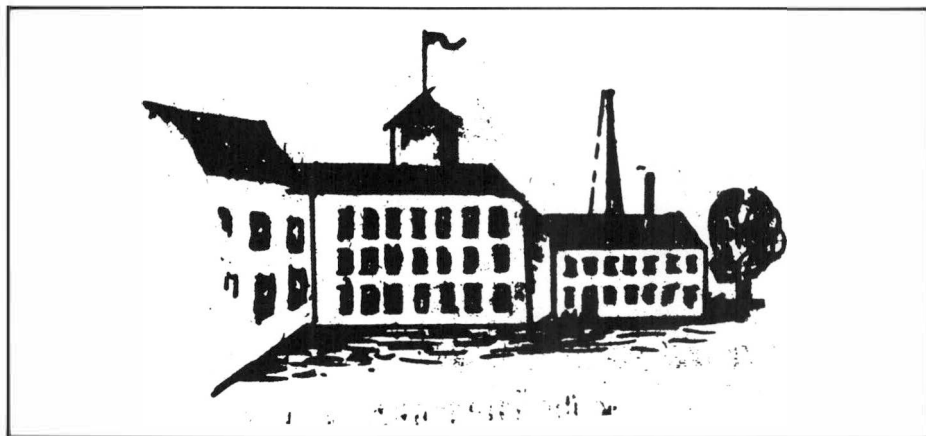

Söderströms "våldiga" tapetfabrik. Gustaf Boger i UT 23/3 1983.

par år landets ledande tapetfabrikör med en högmodern maskinpark med tryck från valsar. Plötsligt avled Ljungberg 1852. Slutresultatet av hans hektiska verksamhet blev 48.000:— Rd i tillgångar och endast 7.800 i skulder. Ljungberg var gift med Eva Britta Söderström, dotter till handelsmannen, rådmannen J.A. Söderström.

Ljungberg hade år 1844 också hunnit med att starta en handskfabrik, men den torde ganska snart ha upphört. I en Ulricehamnsrapport till landshövdingen berättades, att Ljungberg lanserat en ny maskin, som kunde trycka bomullsgarn — förmodligen en produkt från laboratoriet. I en senare rapport omtalades, att projektet på grund av bristande lönsamhet måst nedläggas. Kanske Ljungberg varit före sin tid och konstruerat en garntryckningsmaskin av den typ, som ett 40-tal år senare fick stor betydelse i bl.a. Marks härad.

Enligt ett med Ljungberg ingånget avtal övertogs tapettryckeriet av svågern, verkmästaren Oskar Gustaf Drouske. Det blev emellertid en annan svåger A.J. Söderström, som tog kommandot över verksamheten. Söderström fortsatte tapettrycket med stor kraft och drev även en omfattande förläggarrörelse, färgeri och åtminstone tidvis kattuntryckeri. Han gjorde stora investeringar och hade år 1857 sex valstryckmaskiner igång. Han installerade detta år även stadens första ångmaskin med tillhörande rörsystem. Hårda protester kom från C.A. Roos, som med skärpa överklagade en "ny hög byggnad med ångmaskin", som störde kringliggande fastigheter i strid mot gällande byggnadsstadga. Han vann dock föga gehör gentemot detta byggnadsverk, som utan tvekan var stadens stolthet. En utbyggnad skedde även med produktion av mattor, byxyger och lamafoder.

Tapettryckeriet fortsatte med stor framgång alltjämt som en av landets ledande företag fram till det besvärliga missväxtåret 1867, då fabriken försattes i konkurs utan att drivas vidare.

Ett stort handikapp förelåg i Ulricehamns urusla transportläge. En järnväg till Vartofta fick Ulricehamn först år 1874. Dessförinnan hade man varit helt hänvi-

sad till hästforor, som förde godset till Jönköping, varifrån trafik kunde ske över Vättern och Göta Kanal och från år 1864 i vissa riktningar med järnväg. Detta kan jämföras med Reimers under 1850-talet anlagda mycket rationella tapetfabrik med utmärkt tansportläge i Göteborg liksom Kåbergs anläggning i Stockholm.

Det Ljungbergiska företaget fick 1878 lämna plats för stadens nya stolthet, ett modernt hotell.

ULRICEHAMN — SVAG OCH OJÄMN UTVECKLING

Den oupphörliga upp- och nedgången inom gård nr 39 är ganska karakteristisk för hela färgeriverksamheten i Ulricehamn. Man frågar sig vad orsaken härtill kan ha varit. Förordningarna år 1803 blev inledningen till en handelsboom i Ulricehamn, då man från Borås övertog rollen som centrum för gårdfarihandeln. För färgerierna blev emellertid effekten härav endast obetydlig.

Vattnet i Åsunden torde ha haft en betydligt större kalkhalt än i Viskan, vilket kan ha försvårat färgningsarbetet och sänkt kvaliteten. Ulricehamn låg nära en bygd, där det vävdes mycket vadmal. Till vadmalen erfordrades utöver färgeri även stampning. Visserligen hade Kiellander en mindre stamp, men denne torde endast ha haft tillräcklig vattentillgång under vissa perioder och torde efterhand ha utsatts för en allmänt minskad vattentillgång. Kravet på god stampning ökades efter hand. Ulricehamnsfärgarna var tvungna att efter urusla vägar anlita stampar långt bort i bygden, ofta med begränsad vattentillgång, lång infrysningstid och icke alltid i helt förstklassigt skick. I en skrivelse 1820 omnämndes att Klöfwerström stampade i Ving, Lagergren i Värnum och Lundahl vid Oset i Kölingared. Detta var en klar nackdel.

Om 1803 blev ett stort fall framåt för handeln i Ulricehamn så blev näringsfrihetsförordningen 1847 ett hårt bakslag. Allmogen hade för sin gårdfarihandel icke längre någon större anledning att skriva sig i Ulricehamn, och det officiella invånarantalet rasade kraftigt neråt. Nästa hårda slag kom med bomullsbristen på 1860-talet och framförallt upphörandet av stadens speciella handelsprivilegier år 1864. Härtill kom ett läge utan järnväg, som givit grannstäderna Borås och Jönköping goda förbindelser åren 1863 och 1864. Allt detta fick en katastrofal inverkan med en fullkomlig fanflykt från Ulricehamn. Det dröjde ända fram till 1910 innan Ulricehamn återigen var uppe i sitt tidigare invånarantal.

Förutom Kiellanders och Lundbergs insatser på färgeriområdet och Ljungbergs och Söderströms intensivt uppdrivna kattun- och tapetryck under ett antal år präglas utvecklingen i Ulricehamn av en genomgående stor slätstrukenhet. I Ulricehamn blev mönstret i företagsgrundandet i stort sett detsamma som i Borås. Endast Klöfwerström och Lundberg var infödda Ulricehamnsbor, som startade företag.

Värt att nämna är ett tidigt initiativ av C.J. Lindman, som år 1782 fick tillstånd att tillverka spanskt grön färg. Det är dock obekant hur projektet utvecklade sig.

TIDIGA VATTENVERK I KINDS HÄRAD HÅRDA STRIDER KRING ÄTRAN

Vår förfäder sökte tidigt utvinna kraft ur forsar och mindre fall i våra vattendrag — de större fallen kunde man inte tämja. Kvarnar och sågar var de tidigaste vattenverken. Senare tillkom bl. a. vadmalsstampar i ullbygder, som ersättning för den tidigare fotstampningen. Färgerier, som ej drog kraft men hade stora vattenbehov för färgberedningen och främst för sköljningen, var också bundna till vattendragen. För att få tillräcklig och mera jämn vattentillgång erfordrades i regel uppdämningar. Därvid blev ofta ovanförliggande strandängar och åkrar satta under vatten medan vattenbrist kunde inträda nedanför dammen. Detta bäddade för rättstvister, varom mycket finns att läsa i våra domböcker. Särskilt hårda blev striderna under tidigt 1800-tal i Kinds härad främst i Sexdrega kring Ätran och dess biflöden.

Även för små husbehovsanläggningar krävdes tillstånd, vilket dock ofta negligerades. För något större sågar och för skattebelagda s. k. tullkvarnar, inrättade för malning mot ersättning för utomstående, förelåg även vid mindre utbyggnader en ofta besvärlig ansökningsprocedur.

Vid Buttorp en bit norr om bron vid Sexdrega uppstod år 1784 en tvist kring en nyuppförd kvarn, som drabbats av eld. Skulle man bevilja brandstod eller ej? Man enades om att erbjuda timmerstockar till ett nybygge, men ingen annan hjälp. Ägaren, den mäktige kronolänsmannen och överkommissarien Carl Heil bosatt i Ringestena — senare blev han kämnärsnotarie på Revesjöholm — accepterade till allmän överraskning omedelbart detta förslag.

I närheten av Buttorp fanns omkring 1800 sågar vid Korte (även Kortö eller Forsaberg), Laggared, Gälared och Veka liksom även Slätthult med delägare från Låckryd och Höja. Endast Buttorp, Korte och Gälared hade enligt Heil tillkommit helt lagenligt, och han gick till angrepp mot de övriga. Han hade dock ingen framgång i denna aktion.

När Nils Eliasson i Kråkebacka jämte ett antal bönder i Starred och Källered år 1797 ansökte om tillstånd för en redan tidigare anlagd husbehovssåg gick Heil till attack. Han fick emellertid svar på tal. Marken kring hans egen tullkvarn var långa tider så vattendränkt, att de, som blivit ”narrade” att ditföra sina ”kubbar”, fick se dem förruttna, innan de kunde tagas i arbete. Heil förklarade, att han hade planerat dräneringsåtgärder, men han förmådde inte stoppa den i Starred anlagda sågen.

På en ansökan år 1799 om att anlägga en mjölkvarn vid Veka i Hillared kom ett avslag från landshövdingen. Kvarnen låg vid en liten å från Åsunden. Vid ett



Buttorps kvarn omkring 1900. Ingemar Hergren Sexdrega.

överklagande upphävdes dock tre år senare detta avslag av Kungl Majt. Vid 1802 års stora kvarnräfst konstaterades att Gälareds enkla fotkvarn med 2 par stenar utan tillstånd byggts ut till ett kvarnhus med överfallshjul och 3 par stenar. När Mattias Larsson i Veka därvid protesterade mot Gälareds tredje stenpar, vann han dock ingen förståelse hos KaK.

BUTTORP OCH GÄLARED — OFÖRSONLIGA FIENDER

Daniel von Schedvin blev adlad och erhöll av konung Adolf Fredrik en löjtnantstitel jämte en belöning på 100.000 daler kopparmynt till inköp av ett gods. Som ung korpral hade han nämligen år 1756 gjort avgörande insatser ”vid kvävande av uppror”. Han köpte säteriet Väsby vid Torshälla, som 1769 byttes mot Gälared. Det var under sonen Johan och sonsonen Daniel, som de stora vattenstriderna utkämpades.

Christian Segergren hade år 1811 inköpt Buttorp. Han fick 1814 tillstånd till en utbyggnad. Johan von Schedvin protesterade inte mot utbyggnaden som sådan utan mot beteckningen ”ett fjärde stenpar”. Tidigare under 1700-talet hade Buttorp visserligen varit utrustat med 3 stenpar, men i senare jordaböcker och skatteläggningar upptogs 2 stenpar. År 1821 meddelade KaK, att beslutet måste uttydas på detta sätt. Striden gick dock vidare och växte efterhand ut med allt fler ärenden. Häradsrätt, Länsstyrelse, KaK och Kungl Majt bombarderades med protester, överklaganden och remisser m.m. under mer än 15 års tid. Till slut synes frågan ha förlorat sin aktualitet.

När Gälared år 1817 satte in ett tredje stenpar begärde Segergren, att stenparet skulle utrivs såsom olagligt. År 1822 stod Segergren som segrare, men målet var

ännu icke slutfört. Gälared förde fram nya argument, och efter ytterligare fem år gav Segergren upp. Samtidigt förlorade han då ett annat mål mot Gälared, som begärt att med ett ytterligare blad få utbygga sin såg. Vattnet till denna såg kom genom en vattenränna från sjön Såken.

Under tiden hade Segergren framtingat, att Gälared enligt gällande bestämmelser inte fick använda sin tullkvarn för husbehovsändamål. Schedvin förlorade även en tvist att söka stoppa Segergrens inrättande av ett stenpar för siktändamål. Striderna böljade fram och åter. I vissa fall var det dock i KaK, som lång tidsutdräkt uppstod. I ett fall fick en revisor en sträng upptuktelse och blev fråntagen ett Gälaredärende, som råkat bli liggande under ett par år. Även i fråga om vadmalstampar låg Buttorp och Gälared i fortlöpande fejd. Därom mera senare.

ÖVERSVÄMNINGAR OCH KVARNFLYTTNING

Två grannar Per och Hans Jonasson och ytterligare ett par strandägare instämde år 1817 Segergren för de översvämningar, som dammen vid Buttorp åstadkom på deras marker. Deras aktion fick understöd av Schedvin i Gälared. Även Segergrens broder Johan, gästgivare i Sexdrega, vittnade om hur vägen utefter Ättran ofta blev trafikvådlig på grunda av svämvatten. De backades även upp av Heil på Revesjöholm, som dock i vissa andra ärenden företrädde Segergren. Hans Jonasson återtog sin anmälan, men vittnade senare inne hos landshövdingen på ed, att detta varit utslag av tillfällig sinnesförvirring. Dessa mål komplicerades sannerligen av många färgstarka inslag, som i nutid intensivt skulle ha blåsts upp av massmedia.

Hos landshövdingen vann Jonassönerna år 1819 förståelse för en flyttning av hela kvarnanläggningen. Segergren fick emellertid denna dom ogiltigförklarad efter en genomgång hos advokatfiskalämbetet i KaK. Likafullt synes en flyttning norrut efter ett par år ha genomförts, förmodligen p.g.a. de övriga fördelar, som var att vinna i det nya älvläget.

DIVERSE STRIDER

I samband med en skatteläggning av Snårsbo Backe i Sexdrega framkom 1817, att en husbehovskvarn drevs utan tillstånd. Saken blev anmäld, och rivning blev påyrkad. När skattelägningen äntligen blev slutförd tio år senare, var dock kvarnen alltså kvar.

Vid Korte beviljades kvarnägaren, riksdagsmannen Peter Andersson i Ringestena av landshövdingen tillstånd att utvidga sin kvarn från ett till tre stenpar år 1823. Fanjunkare P. Lindberg i Apelnäs med en husbehovskvarn vid en å i Roasjö överklagade beslutet, men fick mothåll hos KaK. Däremot hade Segergren och några grannar större framgång, när de protesterade mot att Apelnäs även malde för utomstående mot ersättning. Fanjunkare J.W. Mannercrantz på säteriet Handbynäs (Lysered) ansökte 1828, att vid ett vattendrag från Lesjön (Frisjön) få anlägga en kvarn med två stenar jämte en enbladig såg. Jonas Cederlund

BUTTORPS
 Snägor,
 Elfsborgs Län,
 Nynds Karad och Sexedregå socken.
 Gelraherad år 1819, af
 Jacob Joh. Norrbohm

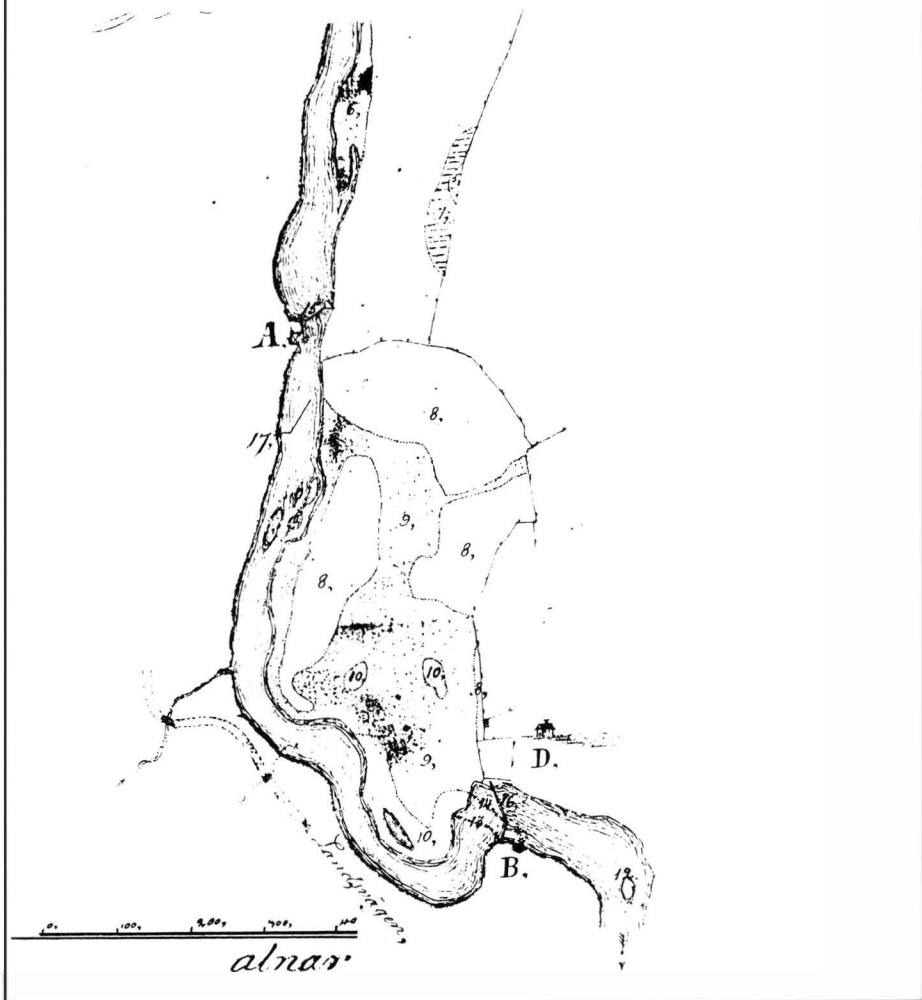

Buttorps anläggningar och översvämningsområden 1819. KaK AK 1826—760. A. Kvarn, B. Kvarn och såg, D. Frälsehemmanet Buttorp, 6. Under vatten, 9. Madäng under vatten, 13 och 14. Gammal damm, 15. Norra dammen, 16. Södra dammen.

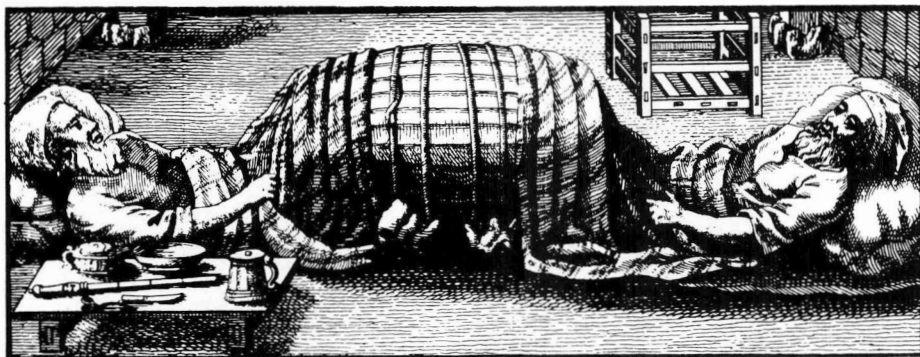

Fotstampning på Island under 1700-talet. Fataburen 1933.

vid det längre ner belägna Klerhult protesterade, eftersom han ansåg sig ha fått ensamrätt till den damm, som var inrättad vid Lesjöns utlopp. En, som därvid inte var sen att lämna sitt understöd och mångordigt lägga ut texten, om hur traktens kvarnar skulle bli lidande, var Segergren. Genom omnämnande att före syneinrättningen alla vittnena blivit bjudna på "ett ståtligt kalas", fick fanjunkaren en extra släng. I denna aktion stöttades Segergren av två kända GF, hemmansägarna T. Enander och J. Hallin, som bodde i närheten.

Fanjunkaren var fjärde släktled efter Bengt Mannercrantz, som genom testamente ärvt fideikomisset efter sin broder Carl. Denne var karolin och återkom år 1714 från strider i Tyskland. Han fick i uppdrag att sätta upp Södra Kinds kompani och bosatte sig på Handbynäs.

VADMAL — HUVUDNÄRING I KINDS HÄRAD

Allmogen i Kind med jämförelsevis stor fåravel i äldre tider vävde själv sin vadmal för eget behov. Stigande vadmalsförsäljning i förening med att ullproduktionen begränsades av betestillgången skapade en brist på ull. Från sina resor bl.a. från Skåne, Halland och Gotland hemförde GF ull, som ofta anskaffats i varuutbyte. Grossister i Göteborg och andra kuststäder och i Borås med import av ull och ullgarn från Danmark och Island fick efterhand ökad betydelse. Dessa affärer gingo med tiden över lokala vävnads- eller s.k. hemmahandlare. Dessa uppträdde ofta som förläggare och lämnade ut ull och ullgarn för spinning och vävning i kringliggande stugor mot legolön — vilket beträffande Mölneby i Frölunda beskrevs i årsboken 1980.

För allmogens vardagsbruk var "ofärgad" grå vadmal eller den ännu simplare "hårvadmalen" i all sin grova enkelhet en utmärkt vara. Känsligare var det med den "vita vadmal", som gick till helgdagskläder och till de högre socialgrupperna i stad och landsbygd. Den krävde bättre stampning än vad som kunde utföras vid enkla fotdrivna stampar. I många hushåll skedde färgning i en kittel hos mor i köket. För mer kvalificerad avsaluvadmal var man mestadels hänvisad till städernas färgerier.



Fotstämning i Skottland. Fataburen 1933.

VADMALSSTAMPNING

Både stämning och färgning hade sin högsäsong vid jultiden för att tygerna skulle vara klara till GF för vinterresan i slutet av januari. Stamparna blev överbelagda, medan de under andra delar av året kunde stå stilla. För de vattendrivna stamparna, som helt tog över under 1800-talet, var det väsentligt med vattentillgången för att kunna driva hjulstockarna. Vattendrag med sjömagasin och till-

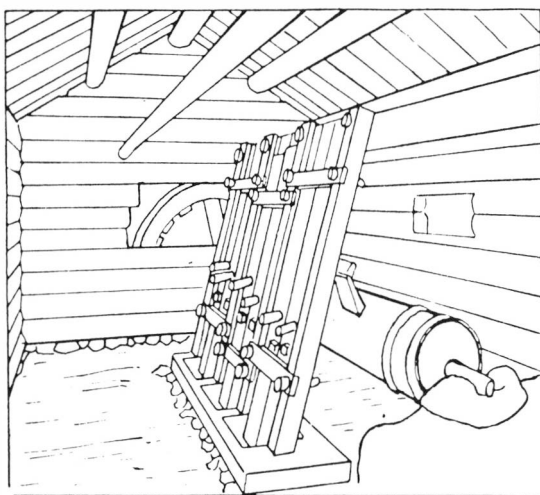

Interiör av vadmalsstamp från Älvdalen. Teckning U. Rothman i Ull och Ylle.

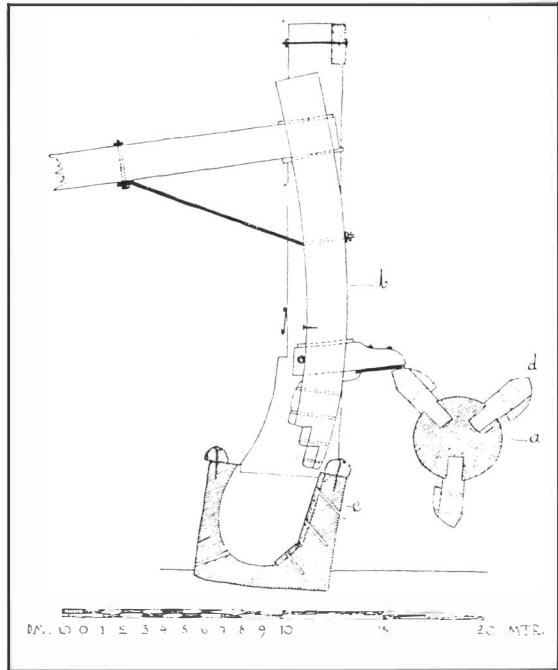

*Sektion av stamp i Barevad Skåne:
a-hjulaxel, b-stamp, c-kum
d-hävarm. C.A. Althin i Kulturen
1936.*

räcklig strömföring för att förhindra tidig isläggning och framför allt bottenfrysning var m.a.o. väsentligt.

Robert Johansson har detaljerat beskrivit vadmalstampningen och den avslutande pressningen:

Då stampningen skulle påbörjas, kördes vadmalen ned och lades in i en kammare i stampen. Sedan fyllde man kummerna med vadmal, drog på vattenhjulet, fyllde på såpvatten eller urin på vadmalen, varefter man släppte ned stämplarna, som genast började fungera genom de lyftarmar, som voro anordnade vid den stock, som gick ifrån vattenhjulet samt även från baksidan på stämplarna. Ett så kallat kum var en sorts ho, som var grad på bakre sidan men rund i botten och kupig eller bågformad framtill så att, då stämplarna gingo i takt upp och ned, vadmalen oupphörligt vändes runt genom att stämplarna voro grada på baksidan och trappformiga framtill. Det var två kummer med två stämplor i varje kum, som slogo ned i takt vartannat slag. Tjockleken som önskades på tygerna var olika och betecknades med 1/8, 1/4, 1/2, 3/4 och helstamp. En stäva tvåbad eller urin skulle då och då hållas på tygerna, så att de icke fingo gå för torrt. Varje timme skulle stämplarna sättas upp och tygerna skulle riktas om på en docka i väggen. Varje hopfildad rynka skulle sträckas ut. Sedan gällde det att passa på så att inte åttondels- och fjärdedelsstamplar blevo för mycket hopstampade. När så tygerna voro färdigstampade sorterades alla bort som skulle beredas till kläde. Dessa senare skulle ruggas i ruggmaskin, de övriga sändas till färgeriet för färgning. Ruggmaskinen var en hög ställning i vars mitt en större cylinder vilade eller, som vi sade, en trumma. Runtomkring denna cylinder sattes en sorts träställningar, som mycket liknade vävskedar. De fullsattes med en sorts mycket skarpa »kardborrar». Därpå fästes tygerna vid rullar upptill och nedtill och rullades på nedre rullen först, där tyget gick i vatten. Så lade man på remmen och maskinen sattes igång. Man måste stå framför maskinen för att hålla bredden på tyget för att det skulle bli lika ruggat överallt. När så tygerna voro färdigruggade, fraktades de till färgeriet för färgning. Därefter sändes de åter till stampen för att sköljas i maskinen och på nytt ruggas. Såväl stamp- som ruggmaskin och sköljmaskin gingo med vattenkraft. När tygerna voro färdiga från stampen och blivit färgade och sköljda, spändes de i ramar, en ställ-

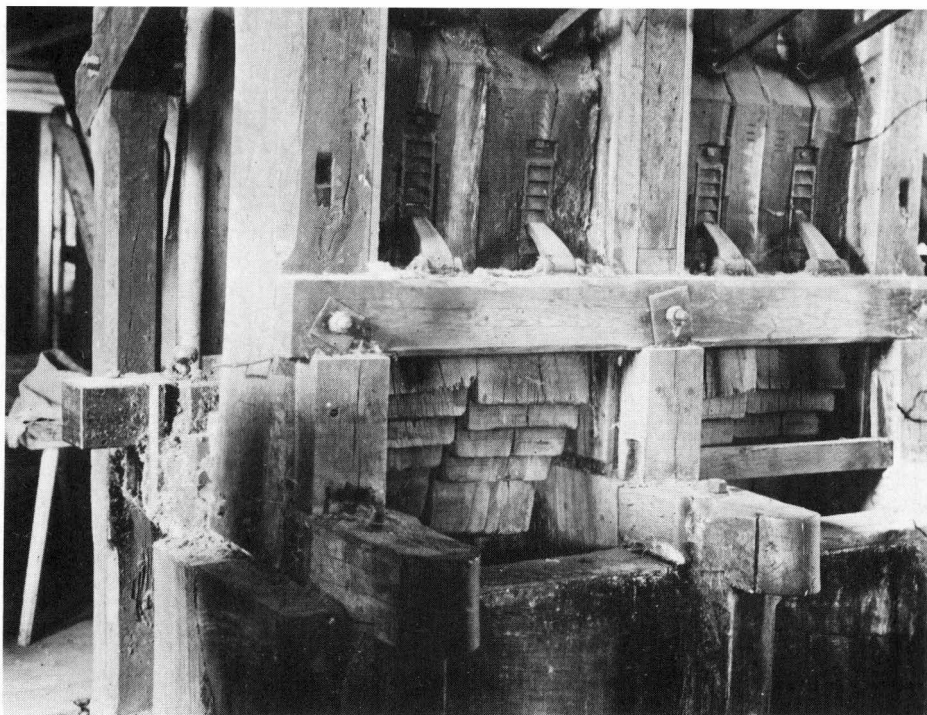

Stamp med fyra stötars hos Scheele i Alvesta. GHM.

ning med skivor, som voro försedda med hakar upptill och nedtill, s.k. klavérokrokar. Tyget sträcktes först ut på längden så hårt man kunde, varefter man krokade på upptill och nedtill. Sedan spändes de på bredden. Den nedre skivan var sådan, att man kunde lyfta den upp och ned alltefter tygets bredd. När så tygerna på detta sätt torkat skulle alla, som skulle klädesberedas, överskåras. Detta skedde i en maskin, som gick på en räls, vilken man kunde flytta fram och åter. Tyget rullades först på en rulle på den ena sidan, varefter man drog fram ett stycke av tyget åt den andra sidan. Tvärs över maskinen funnos läderskivor, som voro försedda med krokarna, vilka man hakade i tyget på båda sidor. Härefter spändes tyget hårt. Vidare fanns det en ställning och en rulle, som var försedd med skarpa spiraler, som virade sig runtomkring rullen. När man så fällde ned denna mot tyget och drog på en vev, gick ställningen sakta framåt, varvid spiralerna skuro av luggen, som var borstad så att den sto rätt upp. Detta kallades för att överskåra. Då detta var gjort pressades tygerna i pressen. Slutligen skulle de dekateras, vilket gick så till, att man rullade tygerna på en ihålig kopparvals, försedd med små runda hål runtomkring. Härefter fyllde man på vatten i en inmurad kopparpanna, lade på ett lock, som var försedd med ett rör i mitten. Locket måste sluta mycket tätt till. Så sattes valsen med tygerna över röret, varvid man eldade på under pannan. Då denna kommit på kok trängde ångan upp genom röret och in i valsen genom de små hålen samt vidare genom tyget. När ångan trängt igenom tillräckligt, togs valsen bort för att svalna. Så voro tygerna äntligen färdiga att rullas ihop för att levereras till kunderna. Och dessa hade att för en sådan beredning betala 24 skilling eller som man också sade, tre daler alnen.

På eftermiddagarna skulle alltid pressen sättas. Då hade man först att viska och rulla presstygerna, som sedan paperades in i presspappen. Denna var en aln bred och omkring två alnar lång. I varje sats kunde man ha omkring 40—50 alnar, beroende på tygernas tjocklek. I satsen fick inte papperas in för mycket, så att den blev för tjock. Ty då gick inte värmen igenom, så att tyget fick tillräcklig press inuti. I pressen kunde man sätta in 6—7 satser. Pressningen gick till så, att man reste in järn, som voro en och en halv tum tjocka, en fjärdedels aln breda och en aln långa. Järnen ställdes på kant

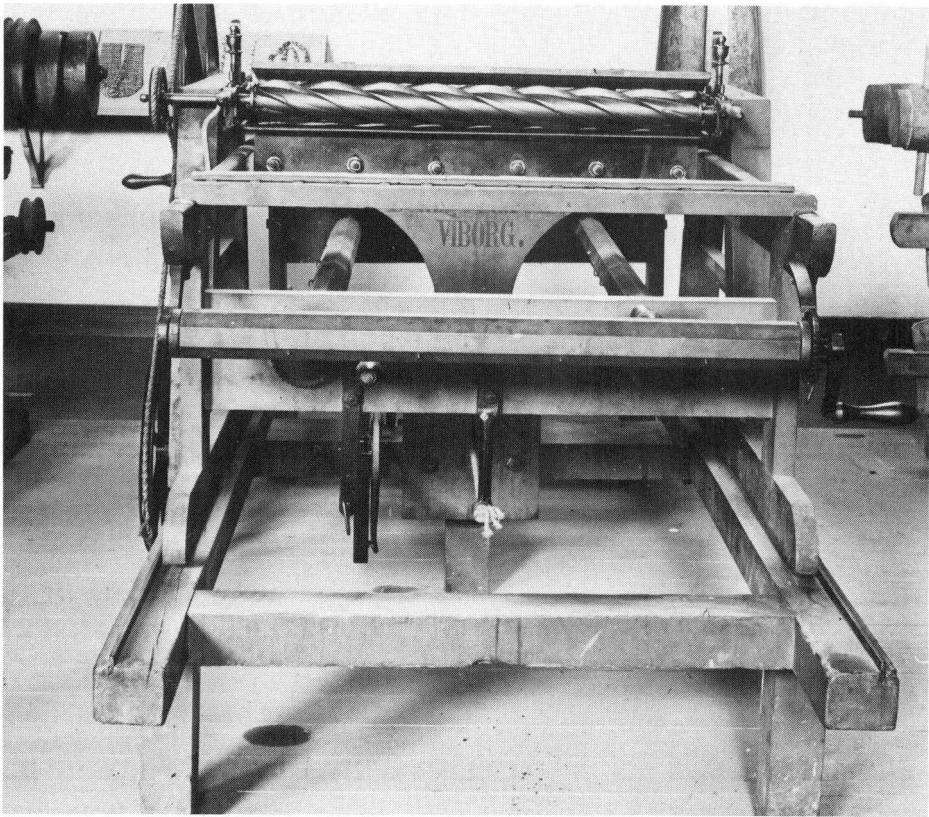

Överskärarmaskin av dansk konstruktion från Eskil Philipsson, Viborg på Göteborgsuställningen 1923. GHM.

i en ugn med en liten sten emellan varje för att elden skulle gå upp mellan varje järn från den brasa man tänt under dem. Då de så voro lagom varma lade man först in 3 järn med ett lagom mellanrum samt en järnplåt ovanpå, däröver tunna bräder, så en brandspån och så en tygsats. Så fortsattes det undan för undan till dess pressen var fullsatt, varefter man skruvade ner dynan. Härmed fingo 2—3 man dra till presskruven så mycket de orkade.

Med ännu enklare utrustning gick det till på följande sätt:

Pressen, en s.k. hävstångspress, var av det mest primitiva slag man kan tänka sig. Den bestod av en mycket stor och lång stock med grova järnringar om båda ändarna. Den nedre ändan var dessutom försedd med grova järnöglor, som i sin tur voro infällda i andra öglo, som voro inslagna i väggen ungefär två alnar från golvet. När så pressen skulle sättas, fick man sätta axeln under stockens främre ända och undan för undan lyfta upp och flytta på den stötta, som stockens främre ända vilade på, tills man fick upp den så högt man kunde mot taket. När så satserna voro insatta lades tråklossar tvärs över brädorna, varefter man tog bort stötten så att stocken vilade på klossarna. Vid den främre ändan var en järnbeslagen rulle säkert fastgjord vid golvet. Vid rullen var fastgjord en grov kätting i vars ena ända det fanns en järnring, vilken man lade om ändan på stocken, varefter man med två järnstänger drog till så långt man kunde. Genom rullen fanns hål på vardera sidan så att när man flyttade den ena stängen, körde man den andra igenom för att hindra rullen att gå tillbaka. Denna pressanordning finns numera i Norrköpings färgerimuseum.



Enkel stockpress i Skillingsfors Värmland. GHM.



Stampruin vid Boga i S.Ving. GHM.

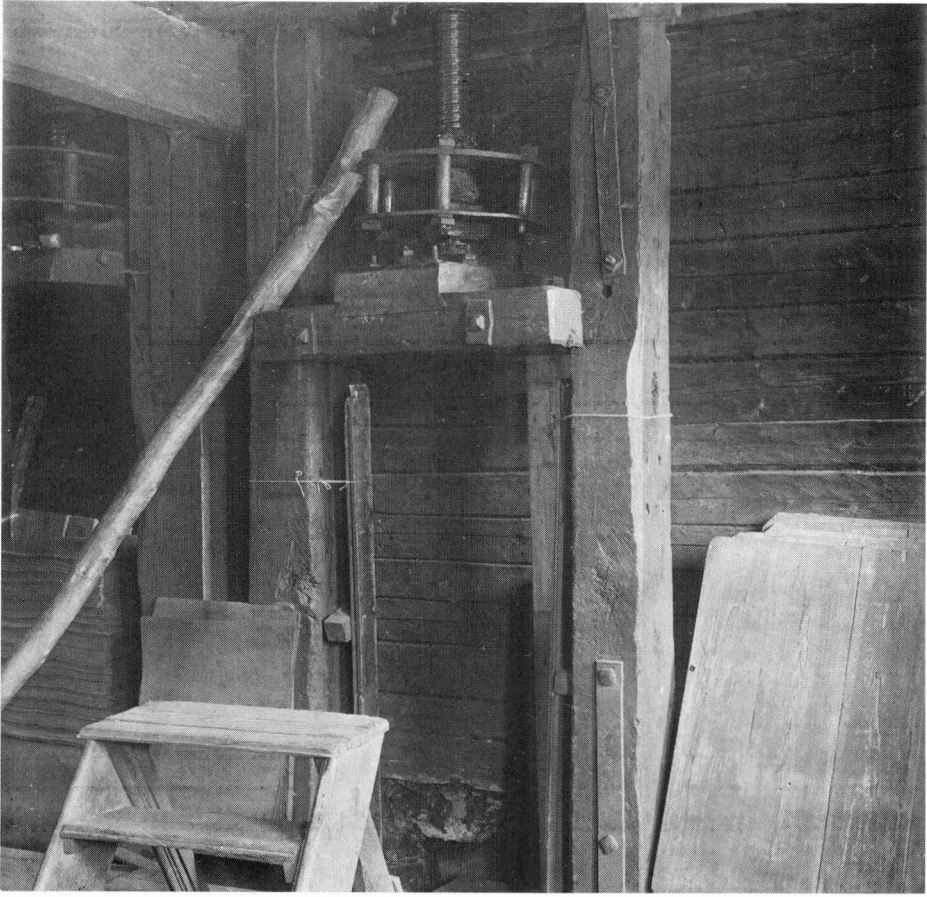

Vadmalspress hos Lind & Co i Borås. GIM-GHM.

En vadmalsägare i Boga kvarn i Ving, Johan Svensson f 1840, har berättat följande, rörande hur det gick till under andra hälften av 1800-talet:

Stampen var belägen vid Bogaqvarn 2½ km sso S. Ving kyrka. Anläggningsåret obekant. Stampen nedbrann 1866, men uppbyggdes samma år och gick till 1904, då den nedlades. Numera finns intet kvar.

Stampningen skedde i en ho av ek med rund botten 7 alnar lång och 1 fot bred. Hon var indelad i tre stycken avdelning, som kallades "Kum". Varje kum var 1 aln lång och mellanväggarna utgjordes av 5" breda stockar med plankfodring. I varje kum verkade 2 st stampar, som växelvis upplyftes och nedsläppte. Stamparna voro i nedre ändan försedda med 5 å 6 cm breda klotsar av trä. Vadmalen kom dels från bönderna och kallades "bondvadmal", dels från städerna för att sedan säljas av knallarna och kallades därför "knallvadmal". Vadmal sändes till S. Ving från nästan hela västra Västergötland och sändningarna från Alingsås, Borås och Ulricehamn hörde till dagordningen, men även från Göteborg kom någon gång vadmal. För stampningen betalades 2 öre för varje stampad aln. Bondvadmalen var i regel 6—7 kvarter bred samt stampades samman till 5 kvarter. Knallvadmalen kom i bredder om 5 kvarter och stampades samman till 1 aln och 1" bredd. Längden varierade mellan 4—50 alnar. I samband med stampen fanns förr även färgeri. Arbetarantalet var förr 5 eller 6, men mot slutet arbetade ägaren ensam.

FEJDERNA KRING VADMALSSTAMPARNA

Om striderna kring kvarnar och sågar var hårda, så måste de dock betraktas som måttfulla jämfört med den skoningslösa kampen mellan stampägarna. Detta belyses av åtskilliga mål hos KaK. De strider, som utkämpades i häradsrätt och hos landshövdingen utan att bringas upp i högre rätt, har här ej undersökts.

Kinds härads första skattebelagda vattendrivna stamp anlades av Christian Segergren i Buttorp. Den besiktigades av Kinds häradsrätt vid en syn år 1818. I ett hus $9\frac{1}{4}$ aln långt, $8\frac{1}{2}$ aln brett och 3 alnar högt fanns en ho $1\frac{1}{4}$ aln lång och två något mindre hoar. Alla hoarna hade 6 stötar. Underfallshjulen på drivstocken var $2\frac{3}{4}$ aln i diameter. Vadmalen uppgavs komma från orten, men även från Halland och Skåne — ett fakta, som likalydande upprepades vid senare syneförrettningar av andra stampar.

Endast två dagar senare förrättades syn vid Gälared av en stamp om två hoar. Trots att Schedvin låg något efter i starten, var han helt övertygad om sin förtursrätt. Han baserade detta på de adliga privilegierna av 1723, som gav adeln oinskränkt rätt att utnyttja vattentillgångar på egna marker. I likhet med stampägarna i Borås, Ambrosius Butsch för Sör-Rya och änkan Maria Langlet för Nol-Rya, överklagade han därför det tillstånd, som lämnats Segergren för dennes redan anlagda stamp. Denne var inte sen att gå i svaromål. Adliga privilegier i all ära, men de innebar inga förbud för andra medborgare att anlägga stampverk. Schedvins anmärkningar om överkapacitet borde därför riktas mot Gälared, eftersom Buttorp hade varit först på plats. Vidare hade Buttorp till skillnad från Gälared ett frostfritt läge. Under efterföljande hårda remisser och återremisser förkom plötsligt Gälareds överklagande hos myndigheterna, och KaK efterlyste en ny skrivelse. Helt överraskande lät Schedvin istället målet förfalla år 1822. Förmodligen bedömde han överklagandet som utsiktslöst, och kanske hoppades han på välvillig handläggning av Segergren i deras andra inbördes mål. En sådan gest var dock helt meningslös. Oförsonligt rasade striden vidare.

Talet om överkapacitet torde ha varit helt oberättigat. Redan 1823 var Segergren beredd att bygga ut sin anläggning från 3 till 8 hoar. Återigen kom protest från Gälared, och ärendet blev uppstoppat av landshövdingen. Ungefär samtidigt hade Gälaredsstampen brunnit, och Schedvin lade in om en återuppbyggnad och en utökning av stampen från 3 till 4 hoar i samband med en flyttning av stampen till ett nytt läge.

Medan Buttorp fick avslag kunde Gälared göra en utbyggnad. Märkligt nog hade landshövdingen även lämnat tillstånd till ytterligare en vattendriven stamp med 4 hoar om 2 stötar vardera. Det var en bit söderut vid Brokvarn i Svenljunga, där Anders Månsson Ullasjö Stom tidigare hade en mjölkvarn — redan 1698 fanns där en skattelagd kvarn hos mjölnaren "Anders vid kvarn". Vid inrättandet år 1825 togs mönster helt efter Buttorpsstampen. Här uppstod en svår konkurrent eftersom Månsson var en ledande GF och hemmahandlare. Vare sig Buttorp eller Gälared kunde uppvisa en motsvarande uppbackning av en omfattande

vadmalshandel. I brandbrevet för stampen vid Brokvarn uppgavs även en koparkittel, vilken ev. kan ha använts för färgning.

Utöver de tre kontrahenterna engagerades i dessa strider färgare och myndigheter i Borås och Ulricehamn, prosten Bergendahl i Svenljunga, kronolänsmän, bönder i Norra och Södra Kind m. fl. Segergren fick alla sex Boråsfärgarna att förorda hans anläggning och att misskreditera Gälared och framför allt Brokvarn, som man med rätta fruktade. Man framhöll att Ullasjö Stom låg just i den trakt, där smuggling och ”lönnfärgning” var vanligt förekommande. Buttorp hade fördelen av rinnande vatten både vintertid och under torktider. Under den torra sommaren 1826 hade färgarna Swartz och Sundholm råkat ut för vattenbrist vid Gälared och i likhet med Butsch därför anlitat Buttorp. Schedvin gick till motattack genom att bl.a lagsöka Sundholm för obetalda räkningar. Något överraskande tillstyrktes Brokvarn av färgaren Winberg i Sexdrega trots egna planer att bygga en stamp. Detta torde dock ha sammanhängt med att han var ekonomiskt beroende av Månsson.

Färgarna i Ulricehamn vände sig mot Buttorp och ansåg en utbyggnad av Gälared som det bästa alternativet. Segergren medgav att färgaren Klöfwerström, som tidigare anlitat Buttorp, övergått till det nämare liggande Gälared, men att ingen av de övriga färgarna någonsin anlidade de aktuella stamparna.

Efter detta våldsamma krig kom upplösningen som en verklig västgöta-klimax. Samtliga utbyggnaderna godkändes av Kungl Majt i juni 1827. För Segergren blev det hela en senkommen Pyrrhus-seger. När väl tillståndet kom, gav han sig aldrig på att bygga ut sin stamp. Kanske ansåg han Brokvarn som en alltför allvarlig medtävlare, eller hade han kanske hela tiden uppträtt i första hand som bulvan för stampägarna i Borås utan avsikt att verkligen bygga ut eller m.a.o. endast för att skapa en broms för utbyggnader i övrigt. I så fall blev det ett kapitalt misslyckande.

För Segergren blev konsekvenserna än värre. Han blev upptaxerad i den årliga bevillningen för inkomster från 8 hoar istället för 3. Detta kändes extra hårt eftersom de två övriga var skattefria, Gälared som säteri och Brokvarn som frälsehemman. Eftersom han endast hade anlagt 3 hoar överklagade Segergren beslutet. Efter 15 långa år fick han äntligen sin ståndpunkt accepterad år 1843 och blev slutgiltigt befriad från den extra bevillningen.

STAMP VID SEXDREGA BRO

För ett vadmalsfärgeri var det naturligt att koppla verksamheten till en stamp. Redan i sin ansökan om färgeritillstånd vid Sexdrega Bro i november 1819 omnämnde Winberg planer på ett stampverk. Stampmöjligheterna hos Segergren och brist på penningmedel fick honom dock länge att avstå från dessa planer. År 1827 inlämnades emellertid en anmälan till häradsrätten. Tre dagar före den planerade syneförrättningen kom ett brev till ”Käre Herr Fabrikör”. Det var Segergren, som lovade, att Winberg framdeles skulle bli mer än gynnad som kund,

Färdiga Löst

35

Färdiga fabriksberättelse för 1822

Färdiga Soc. Cap. Halm, blott, 1807	142	166	32
" dito Soc. Cap. Halm, blott, 1807	104	132	
" dito Soc. Cap. Halm, blott, 1807		66	32
" dito Soc. Cap. Halm, blott, 1807		133	16
" dito Soc. Cap. Halm, blott, 1807		50	
" dito Soc. Cap. Halm, blott, 1807		62	24
Summa		3020	
<p>1 G. Halm</p> <p>1 G. Halm</p> <p>1 G. Halm</p>			
4/18			
Sedviga 220 F. L. 1823			
<p>W. Winberg</p> <p>Fabrikens Högvarde</p>			

Winbergs fabriksberättelse för 1822. RA.

och att tillräcklig kapacitet skulle ställas till förfogande. Utöver kapaciteten hos Buttorp fanns ju för övrigt även Gälared. Winberg borde därför kunna avstå från sina planer. Därigenom skulle också Segergren slippa sätta i gång en protestaktion.

Redan nästa dag gick Winbergs svarsbrev till "Käre Segergren". Han tog fasta på erbjudandet och framhöll, att det dessutom ju fanns kapacitet i Brokvarn. I själva verket hade han just "tänkt bjuda på middag" för att diskutera det hela, men detta blev ju nu överflödigt. Segergren kasserade in den till synes lättvunna segern och utgick från att Winberg skulle inställa syneförrättningen. Det var vid denna, som ev. protester i första hand skulle lämnas. Därför saknades Segergren, när synen i själva verket gick av stapeln på utsatt dag. Närvarande var däremot både Schedvin och Månsson utan att dock avgiva några protester.

Den tänkta stampplatsen låg på en strandäng strax söder om bron. Byggnaden skulle bli 16 × 14 alnar i yta och 5 alnar hög. Däri skulle ingå 8 hoar med 16 stötar

drivet av två vattenhjul 5½ aln i diameter. Stampen skulle därigenom bli betydligt större än alla de tidigare anläggningarna, eftersom Segergren tydligen inte tänkte utnyttja sitt tillstånd. Stampen skulle gagnas tre månader varje år, höst och vår, med en produktion av 4.000 alnar i 5 à 6 kvarters bredd. Detta var ett standarduttryck, som utan variationer användes vid alla stampsyneförrättningar (kvarter = ¼ aln). I själva verket kunde Sexdregastampen drivas i stort sett hela året och var helt intakt vid jultidens högsåsong. Produktionen låg långt över angivna 4.000 alnar. Beträffande t.ex. Buttorp med endast 3 hoar uppgav såväl Winberg som Schedvin, att man där säkerligen årligen stampade 20—30.000 alnar. Säkerligen rörde det sig om en välvillighet från syneförrättarna för att inte nödigtvis driva upp taxeringen.

Redan några månader efter det att den hårda kampen med Gälared och Brokvarn blivit bilagd, öppnades den sålunda på en ny front. Segergren var upprörd och lämande in en skarp skrivelse till landshövdingen, där han klagade att Winbergs anläggning var helt obehövlig. Mångordigt angreps Winberg för falskhet. Segergren skrädde inte med orden, när han omtalade hur han blivit lurad. Winberg inlämnade en ironisk motskrift.

Winberg fick sitt tillstånd av landshövdingen i augusti 1828. Strax dessförinnan hade nya enklare bestämmelser blivit fastställda. Oberoende av kapacitetssituation o.dyl. skulle stampar få anläggas överallt. Där fanns dock ett begränsande villkor. Inga skador fick uppstå i form av översvämningar eller vattenbrist hos andra markägare. Segergren såg omedelbart chansen att angripa den damm, som på Winbergs uppdrag blivit anlagd av Carl Magnus Nilsson i Kolarp. De tidigare omnämnda Jonassönerna och ett tiotal andra grannar var villiga att intyga att Segergrens såg, som var inrättad för att drivas med ett vattenstånd i nivå med halva hjulhöjden, inte fungerade efter uppdämningen.

Winberg sköt skarpt i svarsskrivelsen. Segergren hade vandrat runt i stugorna "utrustad med brännvinsflaskan i sin ficka" och lyckats övertyga "en hoper dåliga människor, avskrap rent, till redskap för hans nedriga avsikt". "Ett av vittnena var mycket fattig och en ökänd fyllehund" och ett annat hade "ingen söndag kommit hem nykter från kyrkan". Han fick ledas, bäras eller köras hem t.o.m. den dag, som han erhållit den heliga nattvarden. "Intet mänskligt fostrat" var domen över ett annat namngivet vittne. Ja, så fortsatte avklädningen man för man.

Winberg hade vidare låtit den engelske byggmästaren Blackwood, bosatt i Örgryte, utföra en noggrann vattenavvägning. Baserat bl.a. härfpå intygade ett antal lantmätare, att ev. skador på Buttorps såg inte kunde sammanhålla med dammanläggningen. Segergrens kommentar härtill var, att kommissionslantmätaren, som senare avlidit, "för en sup gärna givit vad vitsord som helst".

Landshövdingen ändrade inte uppfattning och inte heller hos KaK blev det något gehör för överklagandet utan Winberg fick rätt i oktober 1831. Kollegiet ifrågasatte emellertid om icke båda kontrahenterna borde åtalas för förolämpande

skrivsätt mot varandra och mot vittnen — huruvida detta ledde till något nytt mål är icke känt.

För sitt färgeri hade Winberg betydande skulder till Anders Månsson i Ullasjö och tvingades att överlåta äganderätten. Även i stampen hade Månsson övertagit en hälft. Denna hälft överläts 1834 på Bengt Hallin i Ullasjö Skattegård (fader till O.P. Hallin i Rydboholm). På en auktion år 1839 sålde Winberg och Hallin stampverket till fanjunkare Mannercrantz. Priset var 85 Rd. Alltjämt var dock Winberg ansvarig för rättegångskostnader för den händelse Segergren slutgiltigt skulle vinna ett 12 år tidigare gjort överklagande.

Några stampar i Kinds härad:
Brokvarn i Ullasjö, anlagd 1825, nedlagd 1862
Buttorp i Sexdrega, anlagd 1818
Heden i Holsljunga
Hulabäckstorp i Ö. Frölunda
Höltö i Mjöbäck
Risa i Örsås
Runeström i Håcksvik, anlagd 1841
Sexdrega Bro, anlagd 1827
Skyarp i Håcksvik
Svinåsa i Tranemo
Åh i Holsljunga

CHRISTIAN SEGERGREN — EN STRIDENS MAN

Christian Segergren, som 1811 övertog Buttorp, var f 1784 i Kalv. Närmast kom han från Eriksberg i Roasjö. Han var ständigt aktiv. Han utökade kraftigt både kvarn- och sågverksrörelsen. Han anlade bygdens första skattelagda vadmalsstamp. Hans största insats var dock säkerligen Segerstads pappersbruk anlagt 1833 i Buttorp vid 50 års ålder. Det var vattendrivet, men i övrigt föga mekaniserat. Verkmästare var Johan Lundblad. Tillverkningen var inriktad på bl.a. skrivpapper av linnelump. Pappersbruket var bygdens första, men fick en efterföljare redan samma år. Röstorp i Örsås anlades under starka protester från Segergren. Dess ledare var Fredrik Lund, som varit bokhållare vid Höljeryds bruk i Jönköpings län. Finansiär var Anders Månsson i Ullasjö Stom. Verksamheten i Buttorp fortsatte till 1872, då bruket drabbades av brand.

I Kind växte det upp många garverier. Även Segergren gav sig i lag med denna uppgift och fick år 1839 i gång ett garveri drivet på "engelskt sätt", vilket var en vanlig beteckning för att ange, att man inte var en enkel sockengarvare eller s.k. loogarvare.

I de hårda striderna kring vattenverken i Kind kan Segergren ses som en centralfigur alltid beredd att gå till attack. Genom sina ständiga protester fick han många motståndare. Hans stora driftighet fick därigenom aldrig riktigt komma till sin rätt. Björn Hallin i Ullasjö Skattegård uttalade år 1934 i en inlaga till hä-

radsrätten i Kind. ”Hela målet tycks ådagalägga Segergrens kitslighet, att icke ens lemna Medmänniskor fredade under lagarna och Rättvisans Skydd”.

Det slutade till slut illa för bruksägare Segergren. Flertalet av verksamheterna måste säljas år 1843, och han fick då flytta till ett mindre ställe under Buttorp. Han försökte sträva vidare, men tvingades i konkurs 1848. Både han och hans maka avled samma år — säkerligen bittra på livet. Han var då 64 år gammal. Bo-uppteckningen innehöll mest skulder. Heminredningen var mycket enkel — förmodligen hade det mesta tidigare fått överlämnas till fordringsägarna.

1822 WINBERG I SEXDREGA BRO, ENGELDAHL — BYGDENS FÖRSTA FÄRGERI

Det måste ha varit en stor sensation, när Sv.P. Winberg kunde omtala, att han hade erhållit privilegium att starta ett färgeri vid Sexdrega Bro den 20 jan. 1820. Enligt Sammandrag av Förordningar utgiven av G.M. Danckwardt år 1823 var Sexdrega det tredje färgeriet i landet, som fått privilegium utanför städerna utan koppling till en klädesfabrik, ett bomullsspinneri eller annan manufaktur. Inte heller var det grundat på speciella adliga privilegier. Färgerier var enligt gamla förordningar en stadsmannanäring och myndigheterna hade alltid varit mycket restriktiva mot etableringar på landsbygden.

I sin ansökan framhöll Winberg, att vadmal starkt ökat i omsättning i bygden under de senaste 20—30 åren, och att färgerierna i Borås och Ulricehamn ej längre svarade mot behoven. I bygden fick han ett starkt stöd och kunde lämna in en förteckning på 65 hemmansägare, däribland flertalet av traktens stora GF bl.a. Anders Månsson i Ullasjö Stom, Måns Larsson i Lerbäcksbym, Jöns Gudmundsson i Fällhult (far till Anders Jönsson) och gästgivarna i Hid. Alla myndigheter liksom färgarna i Borås och Ulricehamn ingav starka och klara avstyrkanden. Man påpekade, att Winberg gått i konkurs utan att efteråt förnöja sina borgenärer, och att han var fattig och helt saknade resurser. På högsta ort ville man markera en mer landsbygdsvänlig privilegiepolitik. Kanske hade Winberg fått stöd av granngårdens riksdagsman Petter Andersson i Ringestena eller av den mäktige partimannen Anders Danielsson i Bondarp i Gingri.

Vem var då denne Winberg? Han var f 1785 i Båstad och kom som handelsman till Borås omkring 1812. Han blev av B.J. Scherman för en kortare tid engagerad att förestå det Langletska färgeriet efter Philip Langlets död. Det var hårda tider under Napoleonskrigen och Scherman gick i konkurs. Även Winberg hade en affärsrörelse driven tillsammans med resehandlaren A. Erikson. Det slutade illa med rättstvister och konkurser, där båda parter beskyllde varandra för oegentligheter.

Winberg gick sedan i stort sett arbetslös i ett par år. I Borås fick han emellertid kontakt med handelsborgaren Lars Olsson. Denne ägde Billeberg Assmundgården i Sexdrega. Till denna gård hörde mark vid Ätran nära bron i Sexdrega. Ett avtal ingicks och produktionen kom igång 1822. I privilegieansökan beskrevs det

planerade läget; ”att vid Sexdrega, där strömmen Ätran lämnar tillfälle, anlägga ett stampverk”. Från början var sålunda tänkt ett stampverk, som på ett avgörande sätt bestämde lokaliseringen, men som först anlades 1827. En fördel var det goda transportläget i nordkanten av Kinds vadmalscentrum vid stråkvägen från Halland till Borås. Färgeriet hade en höjd av 5 alnar och en yta 20×66 , varav $\frac{1}{3}$ med dubbel botten. Det för färgeriet avdelade tomtområdet var 172×118 alnar. Det låg norr om bron utefter åns östra sida. I flera skrivelser kallad Winberg färgeriet för Engeldahl. Det gängse namnet förblev dock Sexdrega Bro eller rätt och slätt Färgeriet. Några större rättstvister förelåg inte under de första åren, och därför saknar vi idag mer detaljerade uppgifter om verksamheten. Husförhörslängden berättar dock om gesällerna Jonas Schedin och Johan Neukammer år 1822, och om hur gesällerna sedan ganska tätt avlöste varandra. En gesäll Johan Fredrik Holm blev 1826 svagsint och dränkte sig. Om ett par gesäller C.G. Bergendahl och Eric Hedlund berättas mera senare. I sin bok om Sexdrega frågar Ingemar Hergren varför Fredrika Lagerkrantz med sitt ”oäkta” barn råkade hamna i denna ort. I själva verket kom hon med barnet från Fagered i Halland som hushållerska till Winberg.

Med små resurser lyckades Winberg trots en hygglig omsättning, som säkerligen positivt påverkades av stadsbränderna i Borås, aldrig bli skuldfri. Han kom snart i starkt beroende av Anders Månsson i Ullasjö Stom, ägare till stampen vid Brokvarn. Denne övertog år 1825 färgeriet som ägare för 3.000 Rd. Slitningar uppstod med Månsson, och Winbergs arrendekontrakt blev uppsagt. Winberg vägrade emellertid att flytta, och till slut blev det vräkning genom kronofogden.

Även andra problem förelåg. Winberg var ogift, men levde inte i celibat. Enligt kyrkans räkenskaper fick han i september 1832 betala en bot för ett ”för tidigt sängelag”. Demoiselle Anna Britta Sandström, som blivit hushållerska hos Winberg, hade några månader innan fött en dotter Engelina Paulina och blev därvid ”kyrktagen som Winbergs hustru”. Något giftermål kom aldrig till stånd. När modern flyttade bodde dottern kvar hos fadern. År 1834 lämande Winberg orten dock utan att taga ut flyttningsbetyg. Detta skedde först många år senare, och dottern dök år 1848 upp i Borås.

1833 BERGENDAHL — 1851 SIEDBERG I SEXDREGA BRO

Färgeriet blev 1832 sålt till Carl Gustaf Bergendahl som var f 1799 i Månstad. Fader var fältväbeln vid Älvsborgs regemente Petter Nilsson Bergendahl. Under idog gesällverksamhet förutom i Sexdrega även i Lidköping, Ystad, Borås och Ulricehamn had C.G. lyckats spara ihop ett visst kapital. Han tecknade med Månsson ett avtal om att betala 1.000 Rd kontant, lika mycket vid årets slut och ytterligare 2.000:— ett år senare. I Månssons bouppteckning år 1934 kvarstod alltså 750:— obetalat.

Bergendahl investerade i ny utrustning. Verksamheten stabiliserades och drevs under många år framgångsrikt. Från år 1838 finns alltså i BFV arkiv ett försäkringsbrev, som beskriver byggnader och utrustning på tomten. Där fanns ett

Oftidne Anders Månssons från
 Ullasjö som Skerhus — Debet,

4. SCII.

Enligt malbetken N ^o 1	513: 5: 6.
Enligt "do" N ^o 2	8: 37.
Enligt Kladd N ^o 1	1. Fog: 40. 200.
Summa 1822 205: 721. 42. 6.	

Svenljunga den 2^{de} November 1836

G. J. Bergendahl

Bergendahls avräkning mot Anders Månsson 1836. GLA.

2-vånings bostadshus från 1822. Det var välbyggt och välinrett med bl.a. "halvfranska dörrar". Ytan var ordentligt tilltagen 24 × 14½ aln. På övervåningen var ett kontor inrett. Ytterligare ett bostadshus hade satts upp 1824. Färgeriet hade tillkommit som en nybyggnad 1825 — dessförinnan hade man uppenbarligen använt bostadshuset eller provisoriska lokaler. Ytan var 42 × 20 alnar och höjden 6 alnar. Där fanns ett stort rum för färgning, dessutom ett blåeri och ett press- och torkrum. Där fanns 1838 två kopparkypar och en träkyp i blåeriet och fyra färgpannor av koppar — under Winbergs tid endast en kyp och tre pannor. Blåeriet var försett med sprängd och "huggen" och färgeriet med sprängd och "slagen" gråstensmur.

Gesällerna Björklund och Engberg, som genom gifte blev färgare i Svenljunga, var båda under någon tid föreståndare för Sexdrega Bro. Bergendahl var själv ogift. Som hushållerska fick han sin syster Matilda Jakobina. Hon gifte sig med verkmästaren vid Svenstorps färgeri Adolf Fredrik Siedberg f 1826, som övertog verksamheten, när Bergendahl drog sig tillbaka år 1851. Kapitalet styrde behändigt både giften och färgerier, på samma sätt, som i årsbok 1980 berättades om vävnadsförläggarna. Siedberg var son till verkgesällen i Alingsås och senare över-skäraren i Borås J.F. Siedberg. Hos denne och hans änka hade Kindborna en samlingspunkt bl.a. för hämtning av garn.

Inte långt efter det att Siedberg hade etablerat sig på färgeriet, var olyckan framme. Mitt i natten började det att brinna. Drängarna Anders Magnusson och Erik Johansson jämte en ung lärgosse Ekelund, som alla bodde i färgeriets övervåning lyckades med nöd att komma undan, när golvet brakande rasade ner i

Laga skifte 1847 Billeberg

Skiss efter LmG 0149 Sexdrega 27

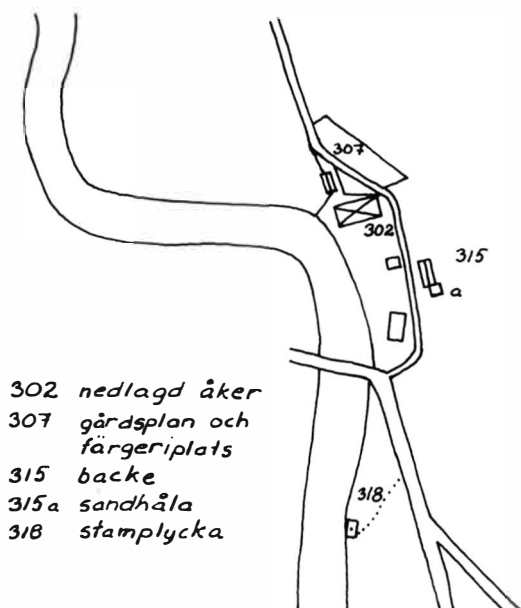

Sexdrega färgeri i laga skiftet 1847.

blåeriet. Siedberg var på resa till Borås, men en svåger fanjunkaren G.B. Bergendahl, som hyrde en mindre flygelbyggnad kunde vittna om att man främst koncentrerat sig på att rädda övriga byggnader, vilket också lyckades.

Under Siedbergs fortsatta ledning fick färgeriet samma typ av stabil utveckling som under Bergendahl. Färgeriet rustades upp med en vattendriven appreturmangel anskaffad senast år 1857 och senare även en vattendriven överskärarmaskin. Den övriga delen av färgeriet "drevs med eld" enligt 1870 års fabriksberättelse.

Under 1860-talets besvärliga år för bomullsvävningen sjönk omsättningen kraftigt men repade sig åter mot slutet av årtiondet. Med ekonomin i gott skick avvecklade Siedberg verksamheten 1872. Han bodde emellertid kvar i det ursprungligen av Winberg byggda bostadshuset medan färgeribygnaden revs ner eller flyttades över till det nya grannstället Broholm, där enligt handelskalendern färgeriverksamhet bedrevs ännu 1895.

1872 BROHOLM — 1895 KORTE—ULLSPINNERIER

Det blev snart nytt liv kring bron vid Sexdrega. Ett ullspinneri kompletterat med shoddyrivning av gammalt ylle, blev inrättat 1872 av Nils Johan Frantz och inledningsvis C. Hallin, strax söder om bron på älvens östra sida. Kanske den gamla färgeribygnaden flyttades över eftersom handelskalendern för vissa år uppger färgeriverksamhet. Utrustningen var en spinnmaskin om 300 spindlar, en



Broholms Spinneri i förgrunden. I bakgrunden det tidigare färgeriets bostadsbyggnad. UKH.

plys och tre kardmaskiner. Spinneriet fick namnet Broholm. Frantz avled 1884. Änkan Margareta Svensson övertog verksamheten tidvis under medverkan av sonen Axel Teodor Franzén och tidvis av arrendator. Hon råkade år 1901 in i ett långt och besvärligt vattenmål mot ingeniör David Linder i Sexdrega Skattegård. Linders ägor hade under åren 1899—1901 blivit kraftigt översvämmade, eftersom dammluckorna hade hållits helt stängda tydligen för att öka vattentillgången. Alla vattenmålen ända från Winbergs och Segergrens tid drogs upp igen, innan man slutgiltigt kunde avdöma detta mammutmål. Det var som om man återbördats till det gamla ständiga krigstillståndet. Fru Frantz frikändes, eftersom hon handlat i god tro. Hon ålades att inhugga en vattendubb för att få en markering, när luckarona måste öppnas. Domen överklagades, men blev slutgiltig i Göta Hovrätt. Sexton år senare blev P.J. Pettersson och F.H. Westermark ägare. Vid en försäljning år 1917 upphörde verksamheten.

Omkring 1895 flyttade en Skövdebo Carl Albert Johansson, som sedan 1886 arrenderat Broholm, till Korte inte så långt ifrån Ringestena i Sexdrega. På älvens Ullasjöside uppfördes under namnet Kortöström ett förnämligt tvåvåningshus med två utbyggnader. I den ena av dessa senare låg utefter älven en kraftstation med en 3-fas generator för 3.000 volt spänning. Den försåg kringliggande trakt och även Svenljunga med elström. I den andra var maskiner för rivning av stickylle. I huvudbyggnaden fanns nertill ett stort rum för kardmaskiner, haspel och troligen två spinnstolar. Ovanför spinnsalen hade Johansson sin bostad. I bostaden fanns en kakelugn. I spinneriet fanns två och i kraftstationen en kamin,

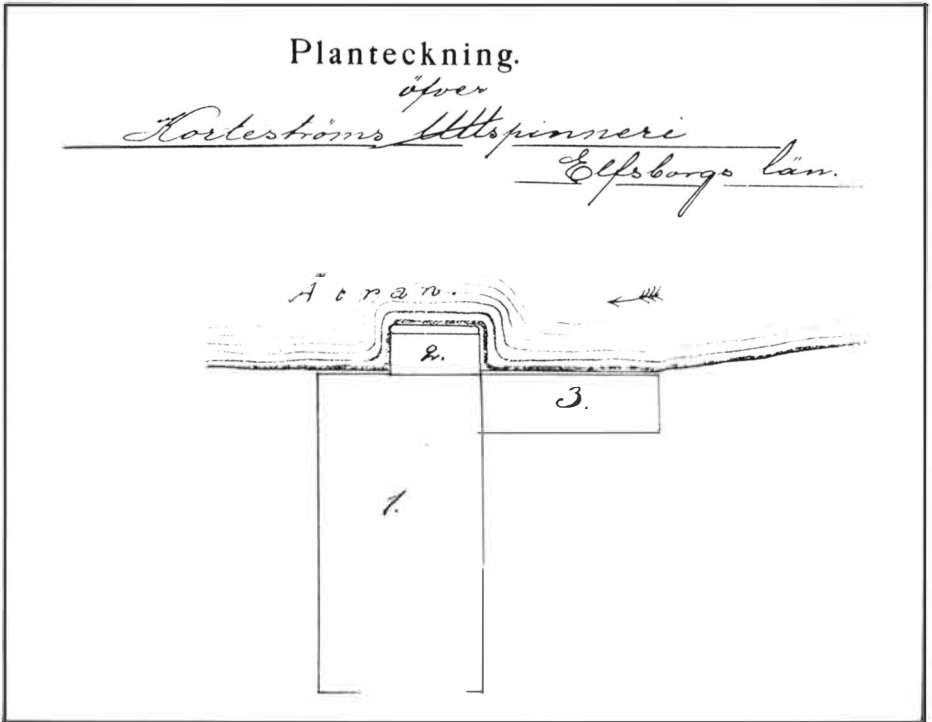

Kortöström enligt Tarifföreningens ritning 1903. 1. Ullspinneri med ovanförliggande bostad, 2. Shoddyrivning av stickylle på maskin, 3. Kraftstation.



De sista grundresterna av Kortöström. BRM.

som medelst plåtrör stod i förbindelse med skorsten. Det var utan tvekan en förnämlig inrättning. Försäkringsbolagens tarifförening gjorde en byggnadsbeskrivning år 1903.

Enligt Ingemar Herngrens bok om Sexdrega brann spinneriet ner år 1905 på morgonen samma dag, som en ny kvarn skulle invigas tvärs över på den andra åstranden. Oklart är om någon försäkring blev utbetald. Endast kraftstationen torde ha återuppbyggt. Som minne finns idag en stabil stenfot kvar av kvarnen på älvens andra sida, medan endast obetydliga spår kan skönjas av spinneri och kraftstation.

1824 HEDEN I FRÖLUNDA — EN MISSLYCKAD FÄRGERISATSNING

I hela Sverige var hemfärgning en vanlig företeelse. De gamla växtfärgerna lämpade sig särskilt för ull och mindre för lin. I Sjuhäradsbygden fanns en etablerad kontakt med städernas färgerier via gårdfarihandeln. Detta verkade troligen i viss mån hämmande på hemfärgningen. Under 1820-talet blev Kind och dess gårdfarihandel känd för diverse transaktioner i smyg. Rättsprotokollen och den nitiske tullinspektören Berg i Borås rapporterade om hur smugglade varor kördes från Västkusten förbi Borås till Kind för vidareförsäljning ute i landet. Borås-färgarna talade i olika skrivelser om smygtrafiken i Kind och tänkte då speciellt på den hemfärgning, som på sina håll övergått till en otillåten färgeriverksamhet för den kringliggande bygden. Denna smygfärgning försiggick mestadels under de lokala myndigheternas tysta acceptering.

Ett flagrant överträdande inträffade i mitten av 1820-talet. Från Ullasjö Stom flyttade år 1822 Johannes Bengtsson tillsammans med sin nyligen äktade maka Anna Persdotter till Heden i Ö. Frölunda. Prosten Bergendahl skrev om Johannes i flyttningsbeviset ”läser uti bok någorlunda rent”, ”utantill sämre”, ”förstår mycket enfaldigt”. Bengtsson lät 1924 på Heden inmura två pannor och där efter en kyp utan tillstånd. I november samma år engagerades färgerigesällen Eric Hedlund. Denne var f 1798 i Falun och hade blivit gesäll i Arboga. Efter en kort tid hos Lagergren i Ulricehamn och över ett år i Sexdrega fick han förestå färgeriet vid Heden.

Verksamheten kom igång, och efter två år uppstod oro för konsekvenserna. I april 1826 lämnade Bengtsson och Hedlund märkligt nog ungefär samtidigt in ansökningar om privilegium. Hedlund begärde samtidigt burskap i Ulricehamn, som dock snabbt avböjdes. Bengtsson begärde ett färgeri vid Heden och Hedlund ett i Kalv (pastoratet, dit Heden hörde). Sedan vandrade handlingarna på remiss till färgare, magistrater och landshövding. Överallt blev det kalla handen. Ungefär samtidigt gick handlingarna genom de olika instanserna, men erhöll genomgående separat handläggning utan några hänvisningar om inbördes sammanhang. Bengtsson fick ett mycket positivt yttrande från traktens bönder, varav en del kanske bidragit med finansiering. Där saknades dock den i övriga sammanhang allestädes närvarande Anders Månsson liksom gästgivarna och hemmahandlarna i Hid. Kanske hade de börjat finna företaget alltför äventyrligt.

Förvånansvärt hovsam var Winberg i Sexdrega. Samtidigt lindade han dock in åtskilliga kängor speciellt åt Bengtsson. Denne hade i sin ansökan sagt sig genom läsning och erfarenhet upfunnit ett nytt färgningssätt. I själva verket kunde han enligt Winberg knappast skriva sitt namn eller läsa en bok och än mindre klara ett yrke, som krävde kemiska kunskaper. Vidare vederlades Bengtssons påståenden, att han enbart utfört prov gratis för grannar. Existerande förordningar borde följas, även om Winberg helst skulle velat rekommendera etableringsfrihet. I sin ansökan hade Bengtsson också begärt tillstånd till en stamp. Ironiskt framhöll Winberg, att han vänt sig till fel instans, eftersom denna tillståndsgivning var delegerad till landshövdingen. Skulle för övrigt stampen drivas med ånga? Det fanns ju inget vattendrag vid Heden. För en gångs skull var Buttorp och Gälared, Segergren och Schedvin helt enhälliga. De gick alla kategoriskt på avslagslinjen. KK hade inget till övers för någon av ansökningarna, och den 14/6 avslogs de korthugget hos Kungl Majt. Samtidigt härmed hade Bengtsson blivit instämnd till tinget. Där dömdes han till böter och till att fråntagas all utrustning och redskap. Ett överklagande i Göta Hovrätt blev förgäves.

Allt detta till trots tycks viss färgning ha fortsatt. Hedlund flyttade in och ut ur församlingen ett flertal gånger — kanske ville han undvika mantalsskrivning. Slutligen försvann han definitivt 1829. Så sent som 1827 kom en annan färgargesäll till Heden. Under alla processer avled Bengtssons hustru Anna år 1826. Bouppteckningen på Landsarkivet ger en intressant bild av hemmet. Det var ett jämförelsevis elegant hem, som man hunnit bygga upp. Där fanns fullt med fina schalar och gångkläder. En verklig överraskning är två porträtt, något mycket ovanligt bland allmogen vid denna tid. Av färgeriutrustning fanns en kyp om 22 lispund jämte diverse kittlar och pannor i koppar. Vidare ingick i boet diverse färgstoffer liksom ull och vadmal. I huset stod en pulpet för kontorsgöromål. Bland de större fordringsägarna fanns såväl Anders Månsson i Ullasjö som Hans Persson i Hid — fader till Anders Hansson på Mölneby.

Bengtsson hade säkerligen sett sig själv som en stor direktör. Han torde ha tröstat sig med brända och destillerade drycker med hjälp av en stor brännvinspanna, som ingick i bouppteckningen. Han tvingades att gå ifrån gård och grund och redovisades i husförhörslängden omväxlande på "socknens slut" och som dräng och inhyses på Heden. Gården övertogs av Johannes Pettersson i Hid.

ANDERS MÅNSSON — STORFÖRETAGARE BLAND HEMMAHANDLARE

Med hjälp av gårdfari- och hemmahandel skapade Anders (ursprungligen Andreas) Månsson i Ullasjö Stom en stor förmögenhet och stort anseende i trakten. Han hade en kvarn och stamp i Brokvarn och ytterligare två kvarnar jämte en såg i Svenljunga och en vid Röstorp i Örsås. Han dominerade malningen och spannmålshandeln i centrala Kind under 1820- och tidigt 30-tal. Som finansiär ställde han sig bakom Winbergs färgeri i Sexdrega, som han helt övertog 1825. Även för Röstorp pappersbruk var han finansiär år 1833. Som på andra håll har berättats,

til anden, johans Jan i ångbarn betalan
 under åren vid an förnan en summa
 för 66 N^o 1298 med laga skänkt
 til betaling för Kontant budand
 för sälnas af ullarid. stäm i 14 Julij
 1824
 säger 66 N^o 1298 an man, Jan

Fordran i proklamationskonkursen. GLA.

blev han hårt engagerad i olika konflikter främst med Winberg och Segergren.

En brandförsäkring 1826, bouppteckningen 1935 jämte en proklamationskonkursakt för sterbhuset 1836 visar alla på ett mycket förmöget hem. Mangårdsbyggnaden, som uppfördes 1823, var 27 alnar lång i två våningar. Där fanns 30 fönsterluster och 4 blyinfattade vindsfönster, 11 halvfranska dörrar, målade tapeter, 2 täljstenskorstenar, 2 pottkakelugnar, 5 andra kakelugnar och 3 spisar. Han ägde också stamp jämte vadmalspress och en mycket stor kopparkittel och dessutom diverse fordringar i Sexdrega färgeri. Bouppteckningen och konkursakt upptar tillgångar på 40.000:— och skulder på 27.000 Rd.

Den största skuldposten var 11.000:— Rd till M.W. Rhedin i Göteborg, förmodligen främst avseende ullinköp. Uppenbart förelåg även stora affärer med katuntryckaren J. Pineus i Örgryte. Kullbergs i Göteborg hade stora fordringar på färgstoff. I konkursakten ingick också en handling för C.G. Bergendahl med fordran betingad av det tydligen alltjämt gemensamt drivna färgeriet i Sexdrega. Till denna handling är också fogad en stor sammanställning för den uppsagde färgeriarrendatorn Winberg. Denne uppgav fordringar på 3.680:— Rd bestående av obetalda utlägg för färgeriet sedan 1825 liksom även en stor urguldnyckel. Denna nota negligerades dock av konkursförvaltarna.

1826 SJÖSTÄMMAN I LJUNGSARP — FÄRGERI UTAN TILLSTÅND

En ung man Johannes Dahlqvist hade år 1820 blivit färgargesäll i Växiö. Efter att ha tjäntgjort i Kalmar och i Lyckeby i Blekinge hade han 1823 kommit till

O. Nilsson

Let. B.

Arrende

19

Contractet emellan nedan skrifte, Agare, af
Kungariket Sjöttehimmels, Karlavik och Arrendatorn,
J. J. Dahlqvist - som följer nämligen:
1^{ma} Utom de redan uppförda, så äro ägar-
ne så, att till nästa vår eller Sommar upp-
sätta en ytt. ålgare en ålgare som bör
bestå af ett Wimmeråre, hammaren och
hög, samt förtäga på under Wotter.
i ålgaren uppföras spis i hammaren, hane
ung, och i höget spis med Wotterung -
på öfva botten göres öfren hammaren, ett
Wimmeråre som efter hand han. ut-
redas och spis eller hantlung in sättes
efter öfrens hömmuller; i andra, yafsebr
öfren göres i sin ut, hammare som, i höj
inred - Utan blott med. dock bör för
förf. Miller st. rammet på samma sätt.
och uppföras att, det han, yafseling
och stället uppläggas - Vid, att, den, hant-
ung som in sättes i nedra Wotter hammare
består följande af Dahlqvist och Agare.
2^{da} Kungariket inventeras och emottagas af Dahl-
qvist, med alla därtillhörande och besitt-
liga inventariem. Som vil, hans åfstrid,
till Agare, återlämnas efter nu, upprättade.

iii

Lit. A.

För omkring ett och ett halft
års tid sedan ^{sedan} anlades ett färgeri
på Ljungfarpes Skoub ägon,
hvarvid jag var närvarande
och sedermera färgning deri
värdskalk, samt i år anven-
derat färgeriet; det beky-
gad under edelig förbindelse
af Ljungfarp den 25. Julij
1827. -

Tid. Wittu J. F. Dahlqvist
Batters son
Hats waktmejtren

Intyg av Dahlqvist, som blev använt emot honom. RA.

Butsch i Borås som färgeriföreståndare. I Ulricehamn avlade han år 1823 prov som mästare. När hans papper sedan lämnades in för erhållande av burskap upptäckte den nitiske stadsfiskalen i Ulricehamn, att årtalet för gesällskapet genom ändring hade blivit 1819 — det krävdes egentligen fem gesällår för mästerskap. Burskapet förvägrades, men Dahlqvist blev frikänd först i rådhusrätten och sedan i hovrätten. Likafullt vägrades han burskap. Färgarna i Ulricehamn var rädda för den nya konkurrenten, och detta trots att Dahlqvist hade gift sig med Anna Christina, syster till färgaren Carl Klöfwerström. Dahlqvist var emellertid inte den som gav sig. Han gick till kungs och erhöll under 1826 det begärda burskapet.

Dahlqvist fick kontakt med en stor GF från Passarp i Ljungsarp, Bengt Gustafsson Modig. Tillsammans smidde man planer och i maj 1825 uttryckte soc-

kenstämman sin tillfredsställelse över Modigs och mågen Petter Nilssons i Joars-
torp planer på att starta ett färgeri. Efter det att Dahlqvist landat sitt burskap
slog man till och skrev ett kontrakt med honom som arrendator av det färgeri,
som man redan inrättat på Stommens mark vid Stomsjön nära Ljungsarps kyr-
ka. Namnet blev Sjöstämman enligt det uppgjorda kontraktet. I dagligt tal kalla-
des det dock mestadels för Ljungsarp eller Färgeriet.

Snart fick man klart för sig, att burskapet i Ulricehamn var otillräckligt som
grund för ett nytt färgeri, även om Dahlqvist hela tiden var skriven i staden. Mo-
dig och Nilsson lämnade in en ansökan, som av KK remitterades till bygden. Bo-
rås och Ulricehamn liksom landshövdingen kom med bestämda avstyrkanden.
Borås hänvisade till Hedlunds och Bengtssons avslagna ansökningar, och Ulrice-
hamn fördömde skarpt en verksamhet, som igångsatts olagligt. Endast kyrkoher-
den kom med ett välvilligt yttrande baserat på sockenstämmans utlåtande. I no-
vember kom ett kort men bestämt avslag undertecknat av Karl XIV Johan.

Märkligt nog fortsatte verksamheten, som om ingenting hade hänt. Kanske
gav man sken av att man endast färgade som ett led i Modigs och Nilssons GF-
affärer. I kontraktet var emellertid klart utsagt, att de båda ägarnas beställningar
skulle avräknas till samma priser som övriga kunders. Avräkning skulle ske mot
arrendet, som uppgick till 200 Rd/år. Bland KK:s handlingar har det inte varit
möjligt att finna någon notering om ett tillstånd. Efter ett par år rapporterades
verksamheten i vanlig ordning till KK. Det hela förefaller märkligt med tanke på
Johannes Bengtssons tragiska öde.

Kontraktet med Dahlqvist hade ingåtts på sex år. Dahlqvist förde sedan en
ambulerande tillvaro i Ulricehamn. Redan år 1833 benämndes han f.d. färgare. Vid
sin konkurs och därefter följande dödsfall år 1845 kallades han för gesäll. Han
torde sålunda ha arbetet vid något av stadens färgerier.

År 1832 kom en ny färgare till Sjöstämman från Ulricehamn. Det var Andreas
Magnus Säwendahl, son till en av stadens handelsmän och rådmän. Han hade i
tre år förestått det Lundahlska färgeriet. Efter en sexårsperiod slutade även han
och återvände till Ulricehamn, där han tycks ha startat en ganska framgångsrik
handelsrörelse.

Näste arrendator blev Johan Gelius Feuk. Han var född i Ystad och förestod
några år det Lagergren-Modinska färgeriet i Ulricehamn. Under viss medverkan
av Reinholdsson tycks han under någon tid ha drivit de båda färgerierna samti-
digt. Inte heller Feuk blev långvarig. Redan 1841 begav han sig till Östergötland,
där han efter några år grundade ett färgeri i St. Åby.

1841 — REINHOLDSSONSKA ERAN

En färgargesäll Johan Henrik Reinholdsson övertog arrendet. Han var f 1819 i
Sävaared. Uppenbarligen besvärades han av en svag ekonomi. Detta löste sig dock
1850, då han gifte sig förmöget med Maria, dotter till kapten Hoflander på trak-
tens största säteri Lagmanshaga. Reinholdsson köpte färgeriet, men bosatte sig
på Östentorps säteri i Grönahög. På färgeriet hade han olika samarbetspartner,



Dalslund med färgeriet i bakgrunden. Hildegard Edgren knästående med två barn. UKH.

först F.A. Wickström, sedan Malmöfärgaren Peter Wilhelm Anderson och mot slutet av 50-talet Johan Westerlund.

Mest färgade man vadmal, men även bomullsgarn. År 1853 startades en lanthandel i anslutning till färgeriet. Det var furiren A.L. Moberg, som tillhörde en stor garvare- och gästgivarefamilj i Kättesjö i Ljungsarp. För färgegodset fungerade Moberg som en förmedlande länk gentemot allmänheten. Han flyttade år 1862 till Fotskäl. Som efterträdare fick han två bröder, som dock båda rymde till USA under 1860-talet. Den ene av dem blev efter namnbyte mjölkhandlare i Chicago.

Reinholdsson hade år 1859 bosatt sig i Ljungsarp. Färgeriet drev han några år aktivt i egen regi. Samtidigt engagerade han sig kommunalt och blev den drivande kraften i byggandet av kommunens första skola inte långt från färgeriet. Socialt hade färgaren ett gott anseende. Efter en ombyggnad i kyrkan hade redan 1835 bänkplats nr 1 tilldelats Lagmanshaga och färgarfamiljen. År 1852 betalade Reinholdsson för "den lilla stolen" på läktaren. Därintill hade även Wickström och Victor Moberg, gästgivaren i Kättesjö, tillsammans med skolläraren sina platser. Vid återkomsten till Ljungsarp 1859 fick Reinholdson plats på läktaren tillsammans med herrskapet på Lagmanshaga och furir Moberg.

Under 60-talets besvärliga år var färgeriet långa tider nedlagt. Reinholdson synes år 1867 ha drabbats av konkurs. Han drog sig tillbaka och verksamheten övertogs av två söner Henry Fritiof och Carl Johan. En utarrendering skedde först till Victor Torbiörnsson och sedan till A. Pettersson och S. Magnusson, men senare blev Johan Henrik åter ledare för färgeriet.

På 1890-talet var P. Larsson ägare och Johan Aron Svensson arrendator av



Tavla hos Karin o Olle Johansson Ljungsarp.

färgeriet. Denne kom från Torsbo ej långt därifrån och återvände dit, efter det att färgeriet nedlagts 1902.

Fastigheten i Ljungsarp inköptes av den handlingskraftiga Hildegard Edgren, som blivit änka vid 22 års ålder med tre barn. Intill Dahlqvists gamla bostadshus lät hon uppföra en ny bostad Dalslund. Liksom under den Reinholdssonska tiden svarade hon för traktens primitiva "poststation".

Änkans son Johan Edgren brättade i ett brev till Oscar Högberg om verksamheten, vilket här kompletteras med några uppgifter, som Gösta Jungmalm i Askåker Ljungsarp erhållit från Hilmer Svensson, en av den siste färgarens söner.

Då fanns det en man färgarn Svensson, var kommen från Torsbo, som bodde i den röda stugans norra del och inlämning och avhämtning i södra delen, det var breda hyllor i denna delen. I färgeriet var en ovanligt stor murstock med 2 stora grytor samt ingång i markläget till en eldhärd där järnvarmeplattorna värmdes upp. De tyger, som lämnades in både från Västergötland och Småland till färgning tvättades (kokades) i en gryta, i nästa gryta som kallades Cypern sattes färgen till, blev då blå, svart, grön, grå m.m. Sedan skulle dessa krympas och torkas. Då fanns där 1" tjocka lämningar 70×100 cm, järnplattorna och tjockare pappskivor 70×100. Sedan lades tyget varvvvis, det varma järnet 40×70 lades på träskivan en ovanpå järnet samt pappskivan och tyget på, så gick det varvvvis, hela tygpacken kom då i press och tork. När det sedan var torkat bars det upp i röda stugan, där det borstades och ruggades något med importerade kardborrar, som var vassa och som var fästade på en hållare.

Cypern var troligen förvrängning av kypen.

Färgeribyggnaden revs slutligen 1950, medan Dahlqvists bostad alltjämt finns kvar med sina stora hyllor i södra änden. Enligt vad Gösta Jungmalm uppgivit kom till Ljungsarp under 1920—30-talen en färgare från Taberg utanför Jönköping och tog emot och lämnade ut färggods.

Förklarades med Jernmannen
 Sven Andersson från Nyona stannar
 följande tre Herrar J. Pettersson &
 A Hansson i Hid
 Pr. H = 1 Tunna Ull } Dag 19
 = 9 Tunna Brevsiga } Dag 19
 Gölön betalas med Tolf Skillingar
 Rikshöfdingar i Lidunda
 Göteborg d 23 Decemb. 1846
 J. G. Skellberg
 Jentia 19 Dec 1846

Nota till J. Pettersson och A. Hansson. Obs. före 1847. Mölneby arkiv.

HID — MÖLNEBY — LERBÄCKSBY — FÄRGNING OCH ULLSPINNING

Den säkerligen ganska omfattande smygfärgningen i Kind skakades utan tvekan av Johannes Bengtssons på Heden stora misslyckade försök på 1820-talet. Den fortsatte dock. Ett centrum blev storförläggaren Hans Perssons gästgivargård i Hid — det fanns tre gårdar intill varandra, som turades om att hålla gästgiveri. I Hans Perssons bouppteckning år 1834 fanns bl.a. en löneskuld till Johannes Bengtsson på Heden, som kanske hjälpte till med färgandet. Skuldposterna domineras i övrigt av grossister i Göteborg, bl.a. för leveranser av ull och färgämnen. Flera poster med färegods och legolön för färgning finns i den långa listan över fordringar. För mera kvalificerad färgning var Persson en mellanhand för Ekengren & Hedenlund i Borås. Allt tyder på att hans gästgiveri fungerade som en central för en stor "samhandel" för släktingar och grannar; i Hid Johannes Pettersson, i Lerbäcksbyn Måns Larsson, i Hiå Bengt Carl Hindriksson och i Mölneby Johannes Andersson.

Hans Perssons verksamhet övertogs av grannställets Johannes Pettersson, som gifte sig med änkan. Färgeriverksamheten fortsattes, vilket belyses av att Hans Perssons son Anders Hansson, AH, i bokföringen på Mölneby redovisade färga-

relön till styvfadern. I början av 1850-talet hade dock en annan av sönerna Per Johan, PJ, senare i Lillegården, övertagit färgareverksamheten i Hid jämte en stamp i Hulebäckstorp. Det hela var kopplat till en växande vävnadshandel. De två bröderna AH och PJ hade livet igenom en intim samverkan. Funktionen som samordnare av den tidigare samhandeln övertogs av AH. Denne anlade i Mölneby Västergård en stor vattendriven stamp och ett färgeri. Ett tygtryckeri igångsattes år 1852. Förmodligen övertogs utrustningen från C.O. Andersson i Svenljunga, som tidigare levererat tryckt s.k. boj. Omkring 1860 nybyggdes färgeriet helt. Vid en förödande brand 1861 drabbades både det nya och det gamla färgeriet vilket senare alltjämt hade åtskillig utrustning. Enligt dokument i Länsförsäkringsbolaget förstördes 3 nya och 3 gamla kopparkypar jämte 2 vadmalspressar, 4.000 presspapper och 103 pressplåtar av järn. Efter denna brand synes PJ i praktiken ha övertagit även Mölnebys förläggar- och färgarverksamhet.

Rut Jung, en ättling till Anders Hansson har berättat:

I Kulturhist. fören. årsbok 1951 hittade jag i rektor Carl Johan Mellanders självbiografi följande: "Wäl fick jag icke genast plats som skollärare, men däremot erbjöds mig 1849 bl.a. en anställning såsom bokhållare & inspektör vid en klädesfabrik, som ANDERS HANSSON I MÖLNEBYN och några andra Kindbor skulle uppsätta med omkring 1000 Rdr lön. Efter något års vistelse dels hos Anders Hansson och dels hos Länsman Bänge fick jag dock denna tjänsten i Bollebygd."

ULLSPINNERIET, det var i den gamla snickarboden, som revs 1974. På spinnerivinden gick de stora kardremmarna. Garnet lämnades ut till vävning och vadmalen stampades av stampegubben. Vadmalstampen låg på en holme i älven och bestod av en lång bom med utstickande klotsar dragen av ett vattenhjul. Klotsarna passade in i urholkningarna i en rad stampestockar, som allteftersom bommen vreds lyftes ett tag och sedan dunsade ner på väven, som fördes fram med hjälp av pinnar.

Det vävdes inte bara vanlig gråvadmal och vit finvadmal till dalmasarnas tröjor. Garnspolarna kunde också hämtas av Pehr Johans dräng, som körde dem till färgeriet i Lillegården. Det blev blå och röd och grön valmar till karlarnas livtröjor och finaste handtryckta mönster åt fruntimren — rutiga och blommiga, som skurits i trä av Per Johan Hanssons i Storegården fader träsnidaren Johannes Andersson i Ölsbo. Densamme som gjort klockorna och hörnskäpen och hjälpt till med predikstolen i nya kyrkan. Plattorna fästes på fyrkantiga block med ett grepp ovanpå. Sen fick en liten pojke flytta mönsterklossarna vartefter på valmarn och slå på dem med en rejäl klubba. Detta var alltså "klädesfabriken".

Från Lerbäcksbyn finns angivet uppgifter i en taxeringslängd om färgeri i Blind Arvidsgården år 1852 i Johannes Hanssons regi. Denne som var f 1818 i Holsljunga kom närmast från Ulricehamn och gifte sig 1848 med Anna, dotter till den mäktige storförläggaren Måns Larsson "i Byn". Denne hade troligen redan dessförinnan bedrivit viss hemfärgning.

Först år 1875 finns i årsrapporterna till KK uppgift om ett spinneri på Mölneby då drivet i PJ:s regi och ytterligare ett spinneri hos Johannes Hansson i Lerbäcksbyn. År 1887 övertog PJ även det konkursdrabbade mycket moderna spinneriet vid Gustafsfors i Svenljunga. Detta var under namn Fredriksberg grundat år 1874 av G.H. Jansson. Gustafsfors överläts senare till Johan Lundin. Detta spinneri omvandlades 1904 till en klädesfabrik vid Ljungafors av Birger Lindeblad. PJ Hansson avled omkring 1895. Under några år synes verksamheten ha fortsatt av Danielsson & Co.

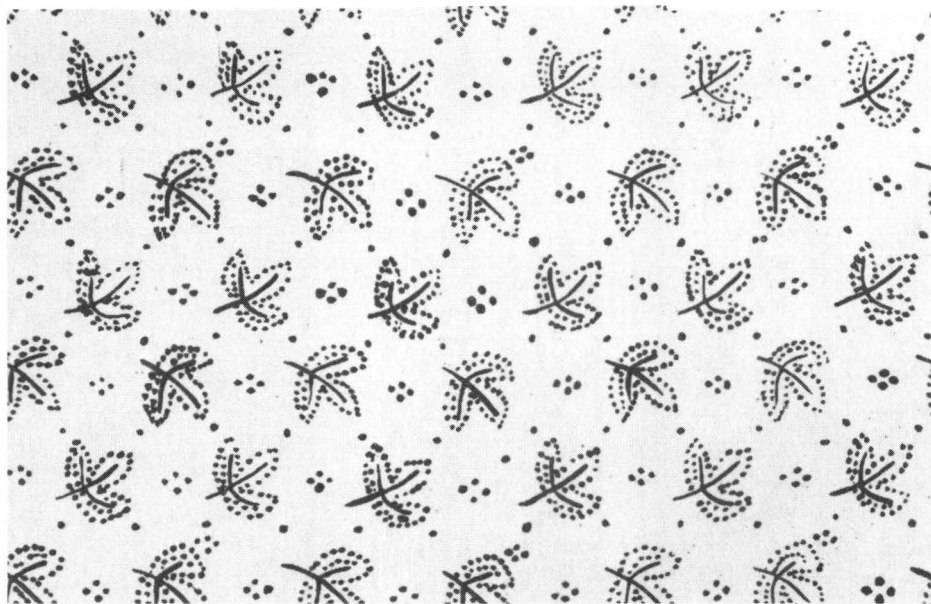

Nytryck utfört hos Ekelund & Esspe i samråd med BMR. Det är Mölnebys äldsta mönster och åstadkoms med små spikar, som drivits halvvägs in i träet.

Johannes Hansson fick för en tid till sin hjälp en dugande svärson Carl Eiserman. Axel Johansson i Åhaga berättade, att Carl Eiserman var en av de livligaste tillskyndarna av en järnväg till Falkenberg. Starkt motstånd förelåg emellertid bl.a. från Mölneby, där man genom sin kontroll av Ätrans vattenfall närmast hade en monopolsituation för flottningen av skogstimret, ett monopol, som snabbt skulle blivit urholkat av en järnväg. Förläggarverksamhet med hemvävning och färgning var vidare en konkurrent om skogsarbetarna. Även åtskilliga av de ledande Svenljungaborna var negativa eftersom en järnväg ansågs få en störande inverkan och medföra en ökad konkurrens från städerna beträffande handeln med bygdens befolkning. Carl Eiserman tog sin Mats ur skolan och flyttade till Borås, där han först startade en förläggarverksamhet och senare blev ledare för trikåtrusten.

I Lerbäcksbyn övertogs verksamheten från år 1891 av en annan svärson David Dahl och efter ytterligare 7 år av dennes änka Hilda, som fortsatte verksamheten en bit in på 1900-talet. De båda verksamheterna i Frölunda nedlades, medan de alltjämt var någorludna konkurrenskraftiga. Konstateras kan dock, att de med sin uppläggning snart skulle ha spelat ut sin roll i samband med textil- och färgeriindustrins snabba frammarsch.

Från Lerbäcksbyn har Stig Sverneskog berättat:

En annan person som ungpigorna gärna tydde sig till var August, färgmästaren. Hade dom tummis med honom, kunde dom slinka ned till färgeriet för att få en egen tygbit doppad. Gud va grann man blev till sommardansen.

Debet *Herr: A. Hansson i Mölneby Wärdery*

1849		1850		
Januari 10	Förskott 60 Rör med papp 321/2 - 5	26.5	Jan - 4	100 Röntant inbitact
Juni 21	Förskott 40 Rör med papp 1830/2 - 2 1/2	75.15	7	100 Röntant
	Debet 1/2 Rör med papp 413/2 - 2 1/2	4.4		Gesellning tillgodo
27	Förskott 50 Rör med papp 1986/2 - 2 1/2	77.7		
	Debet 1/2 Rör med papp 392/2 - 2 1/2	4.4		
Oct. 28	Förskott 40 Rör med papp 491/2 - 5	30.4		
Nov. 7	Debet 5 Rör med papp 24	27		
	5 Rör med papp 20	21.32		
	Förskott 10 Rör med papp 98/2 - 2 1/2	2.24		
Dec. 9	Förskott 10 Rör med papp 467/2 - 5	29.7		
	<i>Samlings</i> 312.10			

Stätt drottens 25 Januari 1850
C.O. Andersson
Svenljunga d 31 December 1849
C.O. Andersson

Räkning från C.O. Andersson i Svenljunga till Mölneby 1849—50. Mölnebys arkiv.

Det var August Magnusson, som var denne populära färgmästare. Han övertog 1912 Lerbäcksbyns lanthandel, men flyttade verksamheten 1924 till Karlsbro mitt i Frölunda by.

1845 C.O. ANDERSSON — ÖVERETABLERING I SVENLJUNGA

Som vägknut, marknadsplats, centralpunkt i Kinds vadmalshandel och med poststation, tingshus och gästgiveri hade Svenljunga ett utomordentligt marknadsläge. År 1831 anlades en vattendriven stamp nära kvarnen. Den övertogs av E.M. Himmelman gästgivare och lanthandlare och även handelsborgare i Borås. Det dröjde till 1845, innan orten fick ett färgeri. Carl Oscar Andersson, son till en garvare och färgare i Värnamo och född 1820, hade skaffat sig en god utbildning. I 4½ år hade han varit anställd i det stora färgeriet i Klockaregården vid torget i Värnamo, under den sista tiden som föreståndare. Därifrån begav han sig 1840 till Stockholm och genomgick Teknologiska Institutets färgeriutbildning. Han fick gesällbrev för färgning av ylle. Sedan bar det iväg på gesällvandring till bl.a. Sachsen. Han återvände hem till Värnamo, där färgeriet leddes av en sväger P.J. Ekengren.

CO ville ha eget färgeri och ögonen föll på Svenljunga. Redan tidigare hade han haft kontakt med Himmelman. Intill dennes stamp inrättade han ett färgeri med hjälp av arbetsdrängen Gustaf Israelsson från Forsheda. Hans ansökan om privilegium blev avslagen, men CO fortsatte oförtrutet vidare. Andreas Björk-

lund från Sexdregas färgeri anställdes som gesäll. Själv begav sig CO till Stockholm och lämnade där efter diverse kontakter in en skrivelse till konungen. Han blev bönhörd och fick ett privilegium 1846. Verksamheten, som redan var igång, gick utmärkt. I färgeriet inrättade han 1847 även ett kattuntryckeri. Totalt sysselsatte han 5 vuxna och 6 minderåriga. Samma år gifte han sig med Himmelmans dotter Maria Christina och år 1848 köpte han en hemmansdel i Ebbarp Västergård, där en förmögen GF Anders Redin residerade.

Orosmolnen började emellertid att hopa sig bl.a. i form av en hastigt skärpt konkurrens i form av en mängd nyetableringar i och utanför Svenljunga. Verksamheten avtog, och den blev helt nedlagd redan år 1851. Detta år hade han emellertid av sin moder huvudsakligen med hjälp av skuldförbindelser inköpt hälften av färgeriet i Värnamo. Han tog ett lån i Jönköpings Sparbank, men torde ha varit för spendersam. När banken år 1854 begärde avtalsenliga amorteringar tvingades CO i konkurs. Skulderna var stora främst till modern och svågern Ekengren. Han befann sig i harnesk mot sina släktingar och tycks ha blivit helt utblottad. Hans hustru dog i Svenljunga 1857. Bouppteckningen bestyrktes av CO. Av tillgångar fanns i stort sett endast hustruns gångkläder. Svenljungafärgeriet hade under tiden förvandlats till postkontor.

1850 ANDREAS BJÖRKLUND — 1864 BROR ALMQVIST

Andreas Larsson Björklund var f 1822 i Nybygget i Sexdrega. Omkring 1840 var han lärling hos Rydin i Borås. Som gesäll tjänstgjorde han bl.a. i Sexdrega och hos Lundberg i Ulricehamn. Därifrån flyttade han till C.O. Andersson i Svenljunga. Han gifte sig år 1848 med Anders Redins dotter Britta Stina i Ebbarp Västergård. Detta gav möjligheter att satsa på ett eget färgeri, som 1850 var färdigt att gå i drift. Det var beläget i Landbogården och innehöll även ett garntryckeri. Björklund fick svårigheter att hävda sig emot det nya välutrustade färgeri, som startades av Engberg strax intill det egna färgeriet. De besvärliga åren 1857 och 1858 stod färgeriet i det närmaste stilla. Under bomullskrisen på 60-talet fick Björklund stora ekonomiska bekymmer. Han förlorade sin handlingsfrihet, och svågern Anders Olsson i Svenstorp gick in som samarbetspartner. Detta höll fram till 1864, då Olsson gick i konkurs och drog med sig Björklund i fallet liksom delvis även Anders Redin. Björklund redovisades därefter som inhyses och avled redan 1866 i en ålder av 44 år. Det Björklundska färgeriet övertogs av handelsmannen O. Scherdin, som på platsen även drev det garveri Enedal, som senare övertogs av Lorenz Johansson. Arrendator blev Bror Almqvist, som ett antal år tidigare varit lärling hos Engberg. Bror inledde efter ett par år ett givande samarbete med sin handelsidkande broder Mårten. Det var sammanlagt fyra bröder, även Herman och Carl Peter, söner till en GF Peter Almqvist. Denne hade flyttat från Ulricehamn och slagit sig ner i Murte i Ullasjö. Bröderna var alla framgångsrika. Carl Peter flyttade efter en tid till Borås. De övriga stannade i Svenljunga.

1851 ENGBERG — 1872 BRÖDERNA ALMQVIST

Strax intill Björklunds färgeri kom nästan samtidigt en verklig storsatsning av Anton Leopold Engberg. Detta nya färgeri låg 58 alnar väster om Ätran och endast 119 alnar norr om det Björklundska. Däremellan låg Björklunds bostadshus och ladugård. Det blev ganska trångt mellan husen! Från Ätran lät Engberg leda en nio alnar bred kanal in till en pumpförsedd brunn inne i färgeriet. Engberg var f 1818 i Säby i Jönköpings län. År 1846 kom han som gesäll till Butsch i Borås och flyttade därifrån till Rydboholm för en kort tid. År 1848 blev han arrendator i Sexdrega. Där träffade han vävnadsförläggaren Anders Thorell på Thorestorps säteri och dennes syster Carolina — barn till en stor GF Lars Thorell, som inköpt Thorestorp. Det blev giftemål och därmed pengar till ett eget färgeri. Detta byggdes på en av Carolina ärvd del av Landbogården. En försäkring togs i BFV.

Färgeriet var 35 × 18 i två våningar med många fönster. På nedervåningen fanns ett blåeri med bl.a. en ångpanna och en stor kopparkyp, 3½ aln djup, 2 1/8 i diameter upptill och 1½ aln nertill. I själva färgeriet fanns 3 kopparpannor varav en mer än 2 alnar djup. En väggfast vridbänk hade 5 vridaxlar. Från pannornas fyrugnar och en särskild torkugn leddes ett rörsystem upp på torkvinden. Denna var utrustad med 2 torkramar med 25 och 30 alnar omkrets. På övervåningen fanns också ett presshus med en järnskruvpress och 800 st. presspapper och vidare en garnpress. Där fanns också en longitudinal överskärarmaskin från

B. & M. ALMQVIST

Svenljunga.

Tillverkning af
alla sorters **Ylle-** och **Bomullsväfnader.**

Rekommendera
våra allmänt erkända **starka** och **väl beredda**
Vadmal.

Obs. Under Utställningen träffas i Borås å Drufvefors kontor.

175 Öster Långgatan 175.

B & M Almqvist i utställningskatalog 1880.



Bror Almqvist.

Norrköping 2½ aln hög och 2 alnar bred. I ett enkelt tryckeri fanns två tryckdiskar och 500 tryckformar av trä.

På förmiddagen den 10 maj 1854 hade Engberg i sin bostad besök av Himmelman och gästgivaren Zweigbergk. Plötsligt hajade Engberg till. En kraftig rök slog ut från torkvinden. I färgeriet arbetade gesällen Cederström och fem arbetare bl.a. lärlingen Bror Almqvist. Man hade haft 20 buntar bomullsgarn på vinden. Byggnaden blev helt förstörd. Brandutredningen blev snabbt klar och ersättning utbetald. Redan i december 1854 skedde brandsyn på en ny byggnad. Där fanns 2 kopparkypor och 5 kopparpannor. Vidare hade man en tondös (en överskärarmaskin) och 80 tryckformar. Satsningarna fortsatte, och färgeriet tillbyggdes redan året därpå med en hästdriven glansmangel i ett särskilt vandringshus. Den beskrevs som ett stort underverk. Den var beställd hos Gibson & Söner i Göteborg lika den som levererats till Lidbergs ombyggnad av det Kindlund-Pompska färgeriet i Borås.

Engberg slog på stort även i fråga om personal. Han anställde år 1855 en bokhållare Nils Christian Falk från Halmstad. Problemen under bomullsbristens år löstes genom ett intensivare utnyttjande av den förnämliga vadmalsutrustningen. År 1865 skrev han till BFV angående en ny handdriven operermaskin. Vid denna tid satte en ny kraftfull konkurrens in från det av Bror Almqvist övertagna färgeriet. Omsättningen började dala. Engberg fick ekonomiska problem, och svågern Thorell övertog äganderätten. Även han hamnade mellertid i svårigheter, troligt

gen i samband med vissa skogsaffärer. Thorestorp överläts till Mölneby och färgeriet till B & M Almqvist år 1872.

B & M slog därefter ihop de båda färgerierna och valde därvid de Engbergska lokalerna. Tillsammans med deras förläggarverksamhet drevs färgeriet vidare med stor framgång. Den Engbergska utrustningen bibehölls utan egentliga nyinvesteringar, och anläggningen drevs liksom tidigare med hand- och hästkraft. Den Almqvistska förläggar- och färgeriverksamheten övertogs år 1901 av Birger Lindeblad från Högsbyn i norra Dalsland tillsammans med D.V.E. Lindholm. Närmast kom Lindeblad från Sanden i Kinna. Några år senare grundade han efter övertagande av Gustafsfors ullspinneri, Ljungafors Klädesfabrik, varvid delar av utrustningen från färgeriet torde ha följt med. Förläggarverksamheten blev kvar hos Lindholm. I rudimentär skala fortsattes verksamheten i det gamla färgeriet av en av de anställda August Andersson eller färgar-Alle, som han vanligen kallades i Svenljunga. Enligt Tarifföreningens försäkringsvärderingar kallade han sitt färgeri för Ådalen. Av den gamla utrustningen fanns endast kvar några enkla pannor.

1846 STORA SVENSTORP, ANDERS OLSSON — FRÅN STORFÖRETAG TILL MISÄR

Framgångsrika GF organiserade stundom upp betydande förläggarrörelser. En av de största var Anders (Andreas) Olsson som på Stora Svenstorp i Långhem även drev färgeri- och kattuntryckverksamhet. Anders var f 1808 i Svenljunga och son till GF Olof Solheno. Liksom många andra begav sig Anders i unga år som handelsdräng till Ulricehamn. Han förstod konsten att sälja och lyckades spara ihop ett visst kapital. Med detta på fickan friade han till Lovisa, dotter till en förmögen GF Anders Redin i Ebbarp Västergård i Svenljunga. Redin var ägare till säteriet Stora Svenstorp, som blev bostad för de nygifta.

I Svenstorp lyckade Olsson driva upp en av Sjuhäradsbygdens mest omfattande förläggarrörelser i huvudsak inriktad på bomullsväv. Han blev en av Rydahls största kunder på bomullsgarn. Distributionen organiserade han smidigt. Ett antal duktiga GF fick arrendera boställen, som dock endast var registrerade som 1/32 hemman. Som mantalsskrivna arrendatorer kunde sedan dessa GF utan besvär erhålla resepass. Tidvis hade han på detta sätt ett 20-tal ”fasta” resanden utan några bindande kostnader. Givetvis fick dessa även sälja varor från andra håll.

Tillsammans med Anders Larsson f 1808 i Seglora, färgargesäll hos Butsch i Borås, inlämnades år 1845 en ansökan om tillstånd till ett färgeri. Efter avstyrkande från Borås, Ulricehamn och Bergendahl i Sexdrega blev det avslag. Kanske en verksamhet dock redan pågick eftersom Larsson 1842 flyttat till Långhem. Året därpå fick dock Olsson tillstånd till ett kattuntryckeri, som med den ökade näringsfriheten år 1847 även officiellt snabbt utökades med ett färgeri. Taxe-

ringkommittén beräknade för 1846 värdet av kattuntrycket till 200:— Rd och nettoavkastningen till 10:—. Prövningskommittén framhöll emellertid, att ingen kan starta ett tryckeri utan en avkastning av lägst 50:— och höjde värdet till 1.000:— med åtföljande skattebeviljning på 2:—. Taxeringen var alltid synnerligen låg vid denna tid, men var ändå lika utsatt som i dag för kringgångsmanövrer och överklaganden.

Verksamheten expanderade fortlöpande. Utöver Svenstorp inköpte Olsson även säteriet Sällerås och ägde därigenom omkring halva socknen Länghem. Under bomullshungerns år fick Olsson det allt besvärligare. Han fick då dessutom hoppa in och övertaga sin svåger Andreas Björklunds verksamhet i Svenljunga. Själv åtnjöt han fortsatt förtroende och fick bl.a. 1863 ett flertal nytillträdande researrendatorer. Följande året började det knaka i fogarna i det Olssonska imperiet. Det blev en jättekonkurs med återverkningar på många håll. För Olsson blev det att flytta till ett litet arrenderat ställe under Bragnum Brottgården. Det bar emellertid vidare utför och 1870 fick han tillsammans med hustru och en stor barnaskara flytta till ett litet torp Hagalund under Ingestorp Övergården, där han ännu levde 1879. En av bygdens tidigare stormän slutade i svår misär. Svensstorp med viss del av verksamheten övertogs av handelsmannen i Borås O. Scherdin. GF-arrendatorerna flyttade emellertid i väg, varvid åtskilliga slog sig ner i sina salubygder.

HIÅ — FÄLLHULT OCH BREDGÅRDEN — HEDEN I HOLSLJUNGA

I Älvsborgs läns kalender år 1845 uppgavs Bengt Carl Hindriksson som innehavare av stamp och färgeri. Uppenbarligen drevs i Hiå i Holsljunga ett färgeri utan erhållet privilegium. Såväl stamp och färgeri och senare även kattuntryckeri drevs sedan fram till 1860-talet.

Till BFV anmäldes år 1850 ett färgeri i Fällhult av Anders Jönsson — senare delägare i Borås Wäfveri. Där drevs även kattuntryck, vilken verksamhet därefter inrapporterades i de årliga fabriksberättelserna. I dessa omnämndes icke färgeriet, som också gick fritt från särskild beskattning. En av upptaxering drabbad kommissionär och förläggare ilsknade till och anmälde ärendet till Prövningskommittén, vilket medförde beskattning. Detta var år 1857, samma år som Jönsson etablerade sig i Bredgården. Där inrättades ett tryckeri, medan färgeriet torde ha blivit nedlagt.

I Heden, inte att förväxla med det tidigare behandlade färgeriet i Ö. Frölunda, startades år 1852 en småskalig klädesfabrik av Anders Andersson. För fabriken behövde han dels ett litet färgeri och dels två spinnstolar. Det var den gamla typen av handdrivna s.k. Jennymaskiner med mycket låg kapacitet, 50 resp. 40 spindlar. Produktionen blev nedlagd år 1863.

TRANEMO

Förutom Svenljunga blev Tranemo ett tidigt centrum i Kinds härad. Uppgifter om näringslöjd och annan verksamhet är dock sparsamma från denna södra del av härandet. Redan i början av 1800-talet torde vävnadsförläggarrörelse ha förekommit kopplat till en ganska stor gårdfarihandel. Även här kan man utgå ifrån att viss smygfärgning ägde rum.

Efter det att gästgivaren i Tåstarp Lars Mårtensson avlidit år 1816 gifte änkan Christina Larsson om sig med Petter Claesson i Kättarp i Kalv. Hon hade två barnkullar med namnen Larsson resp. Claesson. Petter Claesson, som själv tog ut GF-pass bedrev även förläggarverksamhet och skapade i gästgivargården en central samlingspunkt för traktens GF. En styvson Salomon blev en mycket aktiv GF, blev kompanjon i förläggarverksamheten och fick igång ullinköp från Jylland. Enligt uppgifter i slakten startade man tidigt även ett färgeri och kattuntryckeri dock tydligen utan att därför skaffa särskilt tillstånd. I taxeringslängden för 1850 infördes emellertid särskilda noteringar om dessa verksamheter jämte en press och en stamp. Färgeriet torde ha upphört under 1860-talet. Bröderna Carl Johan och Petter August Claesson och deras ättlingar fick en ganska dominerande betydelse för Tranemos utveckling genom olika industriella aktiviteter främst i Uddebo. Salomon Larsson och hans ättlingar Nylander verkade bl.a. inom Limmareds Glasbruk, Strömfors Järnbruk och senare i Borås Mekaniska Verkstad, som fick betydelse som leverantör bl.a. av utrustning till färgerier.

År 1852 taxerades även Petter Andersson i Gudarps Trädgård för färgeri, press och stamp, varvid det särskilt angavs, att verksamheten endast utnyttjades för den egna förläggarverksamheten. Petter var son till Andreas Andersson, som



Petter Claesson. BMR.



Salomon Larsson. BMR.

helt utsvulten lär ha hemkommit från finska kriget, men som sedan blev handlare med förläggarverksamhet i Hjerphult. Han slutade sina dagar som fjärdingsman i Krogsjödalen.

Tillsammans med brodern Anton, som dock mestadels var bosatt i Klev i Örsås, fortsatte Petter verksamheten och byggde ut den med ett ångväveri för bomull och vigognegarner, avfallsgarner. För färgeriet, som drevs i liten skala, skedde viss utökning år 1878. Då engagerades som färgmästare Erland Erlandson från Vinslöv i Skåne efter en genomförd resa till Tyskland. Företaget brann ned 1887, och den drivande kraften Petter Andersson avled år 1889. Fabriken återuppbyggdes aldrig.

Sedan 1920 finns en färgfabrik i Tranemo. Den tillverkar dock endast rödfärg och oljefärger. Den grundades av Gustaf Nilsson, som kom från Gislaved. Först startades ett tjärkokeri, som snart kompletterades med rödfärgtillverkning. Företaget har troget fortsatt med rödfärg och oljefärger. När de nya plastfärgernas begränsningar i form av låg genomsläpplighet för fukt har börjat framträda, har omsättningen starkt stimulerats. Efter Nilssons död övertogs företaget av sönerna Arvid och Folke Stigsén och utvecklades till landets ledande företag i sin speciella bransch.

DIVERSE FÖRETAG I KIND

Från Sjötofta finns uppgifter om att Peter Svensson år 1839 efter misslyckade GF-affärer slog sig ner vid Stampen i Strömsdal. Där drev han färgning i en enkel panna och hade även en vridpress.

Även från Redslared finns uppgifter om att något slags färgeri skulle ha varit

inrättat på 1840-talet. Kanske var det någon av storhandlarna i Guttorp M. Rhedin eller Johannes Hedlund, som låg bakom det hela.

För ett par år under 1850-talet finns för södra Kind kronolänsmannens rapportunderlag till kronofogden bevarade i Landsarkivet. Där har noterats ett antal färgerier, som drevs helt utan tillstånd med noteringen att de "mestadels" var avsedda för den egna verksamheten. Utöver vissa av de "smygfärgerier", som tidigare har omnämnts, bedrevs sådan verksamhet även hos Abraham Larsson i Anegården i Skyarp i Håcksvik och hos Abraham Johansson i Stackebo i Ö. Frölunda.

En konkursakt i Borås upptog redan år 1843 som fordringsägare för färggods Lars Andersson i Skyarp, vilket klart belyser förekomsten av hemfärgning, som olagligt övergått till affärsmässig verksamhet.

Vid Stora Ambjörnarp drevs på 1860-talet färgeriverksamhet av Magnus Larsson enligt kronofogdens rapportunderlag i GLA. Vid Bosgården i Mjögäck drevs i början av 1860-talet enligt taxeringslängden färgeriverksamhet av P. Nilsson. Det var dock "en obetydlig näring". En tvinnfabrik anlades i slutet av 1880-talet vid Veka i Hillared. Den drevs av Hagelqvist & Co i Borås främst för företagets triåfabrik under omkring 10 år. Igångsättandet torde ha skett ungefär samtidigt med att Hillared erhöll järnvägsstation.

Gällstad Textiltryck är ett jämförelsevis nyanlagt företag, som synes ha utvecklats gynnsamt.

REDEVÄGS HÄRAD — FINGERKVARNA, TRÄBENA, HOLMEN OCH KÖLINGARED — VISTAFORS OCH HERREKVARN — KRINGLEKVARN — KNEKTE- KVARN — ÄTRADAL

Utanför den egentliga Sjuhäradsbygden mer orienterat mot Falbygden ligger N. Åsarp och Solberga i Redvägs norra hörn. Länsgränserna har flyttats, så att vissa tidigare orter i Älvsborg hamnat i Skaraborg. I denna trakt grundades några färgerier och även ullspinnerier.

Redan år 1839 fanns vissa ansatser i Alvared i N. Åsarp. Den konkursdrabbade färgeriidkaren P.O. Sundholm från Borås och Ulricehamn fick KK:s tillstånd att driva ett färgeri i Storegården. Kritik av "den sökandes utblottade läge" hade fått vika för yttranden om "obemedlad men kunnig". Verksamheten torde dock aldrig ha kommit igång eftersom Sundholm avled år 1840.

Bortsett från ev. hemfärgning togs inga nya initiativ förrän år 1854. Då eller året därpå startades ett färgeri av Johan Fredrik Svensson Sandgren vid en kvarn i Träbena — den gamla kvarnens stenar hade ursprungligen varit monterade på en träbensställning. Sammanhängande med en församlingsgränsändring år 1868 anges namnet stundom till Vaberga, Väberga eller Vedberga. Sandgren var f 1824 i Karleby i Skaraborg och hade lärt sig både att mala och färga hos sin äldste broder Carl Gustaf i Svansvik i Marum utanför Skara.

Redan 1855 kom nästa etablering vid en närbelägen, men svårtillgänglig kvarn, den s.k. Fingerquarna. Det var återigen en mjölnare från Skaraborg, Carl Carlsson f 1816 i Dala. Carlsson tröttnade emellertid på livet i Sverige och emigrerade år 1860 till USA. Som efterträdare fick han en färgstark personlighet Frans August Jansson f 1833 i Örebro.

Även Sandgren i Träbena hade snart fått nog och flyttade 1864 via Hiared till sin äldre broder Isac Johan, som anlagt ett färgeri i Kölingared, en ort, där ett garveri arbetade sedan många år. Jansson höll sig snabbt framme och arrenderade rörelsen. Han bosatte sig i Träbena, men upphörde inte omedelbart med färgningen i Fingerkvarn. Uppgifterna i längder, fabriksrapporter och och även några bevarade avtal är motsägelsefulla och förvirrande. Detta torde delvis hänga samman med nyssnämnda gränsändring, med bränder 1866 och 1871 och rätts tvister om äganderätten till vattenfall och mark där omkring. Från 1870-talet hade Jansson hela sin verksamhet förlagd till Träbena eller Holmen, ett namn, som han gav sitt färgeri och stamp, belägna mellan två bäckarmar.

Träbena ligger vid en liten å. På västgötsk vokaldialekt kunde Jansson ha sagt " I åa ä ea ö". Han bodde enligt Bengt Johansson, Åsarps specielle hembygds-



Spår av "färgaråran" i Träbena. BMR.

forskare på en "öja", en "färgaröja", dit vattnet fördes fram genom en "färgaråra". Där låg också en "färgarlöcka" — en å, en ränna och en lycka eller glänta.

Anna Josefsson f 1891 i Solberga, numera bosatt i Fristad berättade vid en intervju 1982 för Sven Evert Gustafsson:

Di "Janssons" va fattiga, di hade det inte bra, di haddet uschelt, alla fattiga. Di hade för sig att färgarn hade många barn utom äktenskapet. Färgarefura skulle en dra fram först ve kalaserna som handlarefrua — hade hattar, övriga hade schaletter. Ho skulle vara litet finare än andra. De va precis omöjligt att få fram någon först, kaffet kallna, di sto å potte på varandra. Ja har haft mycket besvär me dom. Men jag kom på knepet, jag tog koppen och gav dem i näven. En fick ha förfärligt besvär me dom på kalasera. Annars gjorde färgarefua inte så stort väsen av sig, de va ena lita god människa.

Jansson hade polisonger, han skötte färgeriet själv. Han färga klänningstyger, vadmal, allt vad di vävde. Di feck va färg di velle. Vadmalen färgades svart eller mörkblått. Vi här i Fristad har färges spinnersock, den va inte målad utan betsad brun, de va inte vanligt på den tiden. De va länge sen. Bevare oss väl, va då va längesen!

Trots närheten till Fingerkvarns mekaniska spinneri, så hade färgarfrun sålunda tid till handspinning. Jansson fortsatte verksamheten till 1908, då han avled. Barnen tog namnet Dilot. Det låter märkvärdigt, men sammanhänger med att de bodde på en holme. D'ilot är franska och betyder just "vid holmen". Samtidigt kan namnet anses anspela på de l'eau, som betyder "av vatten".

Ännu idag kan man spåra resterna av bostad, stamp och färgeri vid Träbena. Där finns också en sten med Frans Augusts och familjemedlemmarnas namn inristade. Inte långt från färgeriet låg också Träbena garveri, som grundats 1869 av



Färgerimortel från Holmen bevarad hos familjen Wetterstad.

Gustaf Larsson. Som efterträdare fick denne 1876 Alfrid Jansson, somförmodligen var en broder till Frans August, verksamheten upphörde 1881.

I Vistafors i Vist anlades år 1887 ett turbindrivet ullspinneri av Aron Sigfrid Gyllenstein f 1858 i Valstad. Efter en brand 1888 återuppbyggdes det snabbt och kompletterades därvid med ett järntråddrageri. År 1893 flyttade Gyllenstein till Herrekvarn i Blidsberg och snart därefter till Bäcke i Dalsland. Han återvände 1897 och slog sig då ner i Fingerkvarn. Där hade förmodligen i de gamla färgerilokalerna redan år 1888 etablerats ett ullspinneri av Lars Alexander Dorén och Klas Levin Stenvall. Efter fem år övertogs verksamheten av Carl Johan Wester, som dock flyttade redan efter ett par år antagligen till Totebo ullspinneri i Kalmar län.

Gyllenstein fortsatte verksamheten i Fingerkvarn men drabbades av en förödande brand 1903. Försäkringen var otillfredställande, och det ganska enkelt utrustade spinneriet torde inte ha återuppbyggts.

Herrekvarn eller Kringlekvarn, som det också kallades, övertogs av Gustaf Lindeberg och senare av C. Hammarström. Ullspinningen utarrenderades till Rånge och E. Sjögren. Den senare fortsatte verksamheten till omkring 1908.

Det förefaller i Redväg liksom även i Gäsene-Kulling, som om ett utnyttjande av vattenfallen under 1890-talet blev en viktigare lokaliseringsfaktor än marknadstillgången. Åtskilliga spinnerier sattes i gång, men flertalet blev kortlivade. Endast ett projekt levde vidare i Redväg. En verksamhet vid Knektekvarn i Blidsberg påbörjades troligen 1898. Den s.k. Ätradals yllefabrik fick under Karl Richard Ljungner en kraftfull ledning. I det välutrustade företaget fanns en själv-

Träbena kvarn och Holmen 1868

Skiss efter LmG 0159 Solberga 8^c

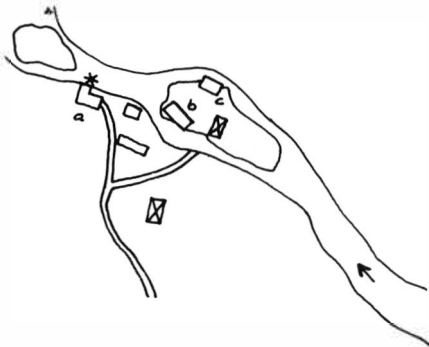

a Träbena kvarn
b Holmen färgeri
c Holmen stamp

Skiss Holmen.

spinnande "selffactor" spinnmaskin från Platt & Co med 320 spindlar. I likhet med tre kardmaskiner från Velandér & Kellner i Norrköping, en blandplys, en trasplys och en tvinnmaskin förstördes den vid en brand år 1904. Vid en intern transport hade kardvaddar kommit för nära en fotogenlampa. Branden fick en våldsamt spridning i ulldammet. Spinneriet återuppbyggdes snabbt. En trikåfabrik anlades år 1923. Efter Ljungners död 1929 fortsatte barnen verksamheten. Den var i gång alltså under 1950-talet.

TIMMELE

Till Torp i Timmele fick Carl Fagert år 1829 rätt att överföra sitt garveri i Flisby i Jönköpings län. Sedan den tiden drevs garverier kortare eller längre tider på olika håll i Timmele, i Frälsegården, Skogsgården och Kattåkra. Bland ledarna märks David Andersson och August J. Lundgren. Som gästgivare och vävnadshandlare verkade i mitten av 1800-talet Carl Molander i Timmele Skogsgård. Han var f 1807 i Gullered. Han flyttade till Norrland och grundade där en manufakturhandel. Sönerna var aktivt verksamma i Timmele som garvare, gästgivare, handlare och grundare av en stärkelsefabrik. Sonsonen Oscar Molander blev känd som ledare för den stora Kabom-fabriken i Alingsås.

Det av Lundgren drivna garveriet övertogs av en av Carl Molanders söner och gick i arv till sonsonen Gustaf. Denne nedlade verksamheten år 1930. År 1935 övertogs fastigheten av en ny ägare Alvar Sköld. Denne grundade ett färgeri, som dock på grund av ohälsa överläts till en yllefabrikör i Ulricehamn Johan Ljungberg och hans blivande svärson Sten Bäckén, som i sin tur överläts verksamheten till sin son Carl Johan. Medan flertalet andra färgerier i bygden succesivt



Timmeles färgeri 1945. UKH.

har avvecklats, har detta företag drivits upp med stor framgång. Det är toppmodernt utrustat, har omkring 200 anställda och uppges vara Skandinaviens största specialiserade färgeriföretag.

GÄSENE, KULLING, VEDEN, ÅS OCH BOLLEBYGD

En drivande man, K.M. Pettersson, startade i början av 1860-talet ett färgeri i Mörlanda i Hov, som han med kraft drev till sin död i mitten av 1890-talet. A. Borg fortsatte verksamheten till omkring 1905. I Närunga drev vid Önna i början av 1860-talet A.T. Rufstedt ett mindre färgeri.

Vid Trollabo nära Herrljunga startades år 1889 ett ullspinneri av John Anjou och A.L. Tidstrand. Anjou var född redan 1845 och for till USA, där han förde en omväxlande verksamhet som bl.a. professor och predikant innan han återvände. Han gifte sig, och hustrun Jenny var den aktiva i ullspinneriet, som byggdes ut även med sex klädesvävstolar. Som änka fortsatte hon verksamheten fram emot slutet av 1930-talet. Axel Ludvig Tidstrand var spinnmästare men flyttade snart via Stenstorp till Dalarna. Där grundade han Falu Yllefabrik. I sin anläggning i Sågmyra tog han bl.a. upp produktionen av de berömda Tidstrandfiltarna.

Omkring 1900 grundade J.F. Hansson Strömsholms Spinneri i Hellestad. Det övertogs av Wictor Hansson i Floby och var alltjämt i gång 1923. I Fristad startade C. Gyllensvan omkring 1895 ett ullspinneri, som 1901 under ledning av Axel

Fristads Ullspinneri

mottager ull och stickulle till upprifning, kardning och spinning. Ett välgjordt arbete utlofvas samt billiga priser.

Yllelump uppköpes till högsta pris. Godset erhålles i regel inom 14 dagar, högst 1 månad.

Anton Andersson & Co.

Min i **Mölarp, Fristad** belägna

Diversehandel

rekommenderas.

Anton Andersson.

Den, som önskar göra fördelaktiga inköp af allt hvad till hushållet hörer, han vände sig till

handelsboden,

Kungsgatan 18 & 19, BORÅS. På samma ställe emottages ull och stickulle för ofvannämnda spinneri.

Anton Andersson.

Trollebo Yllefabrik

mottager

HERRLJUNGA,

Ull och **Stickulle** till spinning och tvinning samt till väfning af **Filtar, Schalar** och **Tyger.**

Ullelump upprifves till täckstopp och madrassull. Rekommenderar sig för billigt och välgjordt arbete.

Egare: J. ANJOU.

Annonser 1897 för Trollebo och Anton Andersson som ombud för Fristads Ullspinneri.

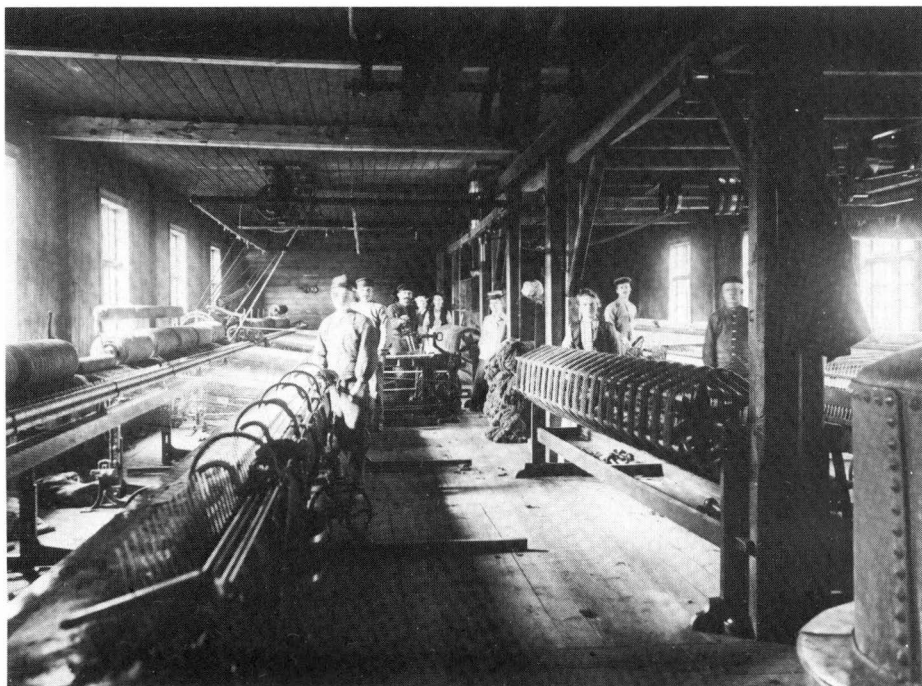

Spinnmaskin i Trollebo. Foto Gustav Ewald, ca 1905. Bilden från C-H Jacobsson.



Hedängens Ullspinneri — en i gångvarande bygdeindustri. BMR.

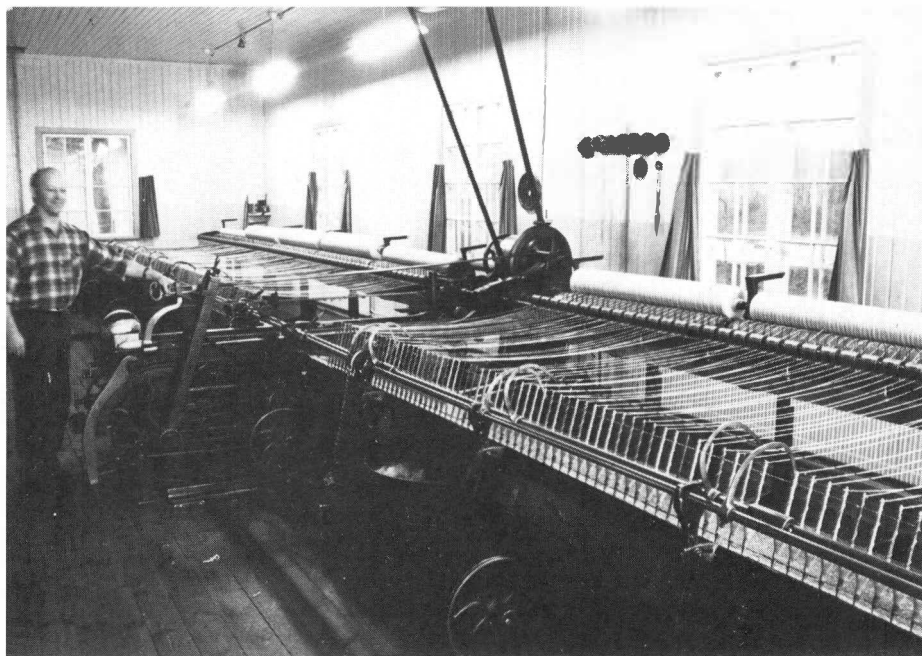

Selfaktor i Hedängen. Ingemar Stålberg vid maskinen. BMR.

I Ås liksom Vedens härad, som stod under starkt inflytande av Borås uppstod endast ett fåtal färgerier. Magnus Flodén startade ett färgeri 1861 i Hulta Mellan- gård i Torpa. Sonen G.A. Flodén tog över 1885. Verksamheten flyttades snart till Målsryd i Toarp, där han redan 1881 lagt grunden till ett ångfärgeri. Med kontor tidvis i Borås drevs detta färgeri fram till omkring 1920. Den siste ägaren Fritz Flodén var en tidig cykelentusiast, som år 1898 vann traktens första cykeltävling. Den gick mellan Borås och Ulricehamn.

I början av 1890-talet drevs av Viktor Pettersson en stamp, ett färgeri och ett ullspinneri hos Th. Brovall i Hökerum i Ving. Viss verksamhet fortsattes under olika ägare fram till omkring 1910 — förmodligen vid Boga kvarn.

Andra stampar, som mestadels leddes av boråsare, var Getholmen och Ryss- näs utanför Borås och Mölarp vid Fristad.

I Bollebygd grundades 1893 ett ullspinneri i Almedal (Kyrkebyn) av P.A. Carlsson och E.J. Johansson. Detta drevs sedan av Carlsson tillsammans med Herman Dinger tills det år 1916 övergick till Göteborgs Strumpstickeri. Almedals verksamhet nedlades omkring 1920. Den tidigare verkmästaren, Per Adam Carlsson, son till Almedals grundare, startade tillsammans med Aron Lorentzon nära Bollebygd station ett nytt ullspinneri, Hedängen. Begagnade polska selfaktormaskiner (muletyp) inköptes. Efter ett par år skedde en omstrukturering. Ekelund & Co i Göteborg övertog verksamheten, dock med bibehållen personal och verksledning. När en avveckling blev aktuell omkring 1970, var fyra anställda beredda att taga över. När verkmästaren Karl Carlsson, son till Per Adam, önskade pensionera sig inköptes Hedängen av Jörgen Ekstrand.

Hedängen har under alla år arbetat med svensk ull, som inlämnats av fårfar- mare och sedan återgått till dessa som garn. Under Eklund & Co bedrevs dess- utom förläggarverksamhet med garn, som lämnades ut i bygden för stickning. Fram till 1979 drevs samtliga maskiner med remdrift från en genomgående axel i taket. Jörgen Ekstrand anskaffade helt ny utrustning med direktdrivna maski- ner. Alltjämt kvarstår emellertid den gamla karaktären av bygdeföretag.

MARKS HÄRAD — VATTENDRIVEN VADMALS-STAMP 1712 — EPISODEN GINKALUNDA

Släkt- och hembygdsforskaren Rolf Ekelund i Kulladal har rapporterat om en märklig uppgift i Fritslas dödbok. År 1712 den 29/11 dog i Sålängen Anders Larsson — troligen en son på stället — av hjulet i ”theres skin- och vadmalsstamp”. Redan vid denna tidpunkt skulle det sålunda ha funnits en vattendriven stamp i Fritsla. Först mot mitten av 1700-talet anlades Langlets stamp vid Nollrya i Kinnarumma.

Som i annat sammanhang redan berörts förelåg under andra hälften av 1700-talet ganska hårda motsättningar mellan Borås stad och bygdebefolkningen främst i Marks och Kinds hänader. Boråsarna sökte med alla medel pressa tillbaka bygdens egen GF-handel och med hjälp av vadmalsstamper och färgerier upprätthålla närmast ett monopol på alla avsaluvävnader. Vid de strider som utkämpades hos myndigheterna och på riksdagsplanet, var det emellertid bygden, som efterhand gick segrande fram, och fick ökade rättigheter, även om detta icke i första hand omfattade färgeriverksamhet.

En stark irritation förorsakades av att mangling och färgning måste ske i städerna, samtidigt som vid dessa transaktioner ofta trakasserier uppstod vid passering av stadspörtens lanttullar. I en amper skrivelse till häradstinget i Mark år 1761 togs denna fråga upp av några präster och andra ledande ståndspersoner. Av tinget fick David Björnberg i Grimskulla i Kinnarumma i uppdrag att finna en lämplig plats för en mangel. Han lät undersöka några platser i Örby, men efter en tid fick frågan förfalla. Kanske hade detta hot något förbättrat villkoren i Borås.

Två bröder till David, Johan Fredrik och Alexander fick emellertid år 1779 privilegium till en linvävnadsfabrik i Ginkalunda i Kinna. Som beskrevs i Årsbok 1980 var dock detta blott en skenmanöver. Med en ny ansökan skulle man sedan kunna få det färgeri, som ansågs väsentligt för en ganska betydande egen förläggarrörelse. KK lämnade avslag på båda ansökningarna. Genom överklaganden hos konung Gustaf III fick dock bröderna ganska snabbt igenom sina äskanden. Verksamheten skulle dock ställas under ”närmaste stad”.

Äntligen fanns färgeri med mangel ute i bygden. Användningen var dock begränsad till eget bruk. Endast i begränsad utsträckning torde löngods ha behandlats. Tänkbart är dock, att Johan Fredrik Björnberg och att döma av en liten kasabok i alla händelser hans svärson Magnus Mannerfelt ordnade med färgning för några speciellt förtrogna bönder; de tre i Sätilla födda bröderna Jonsson, alla

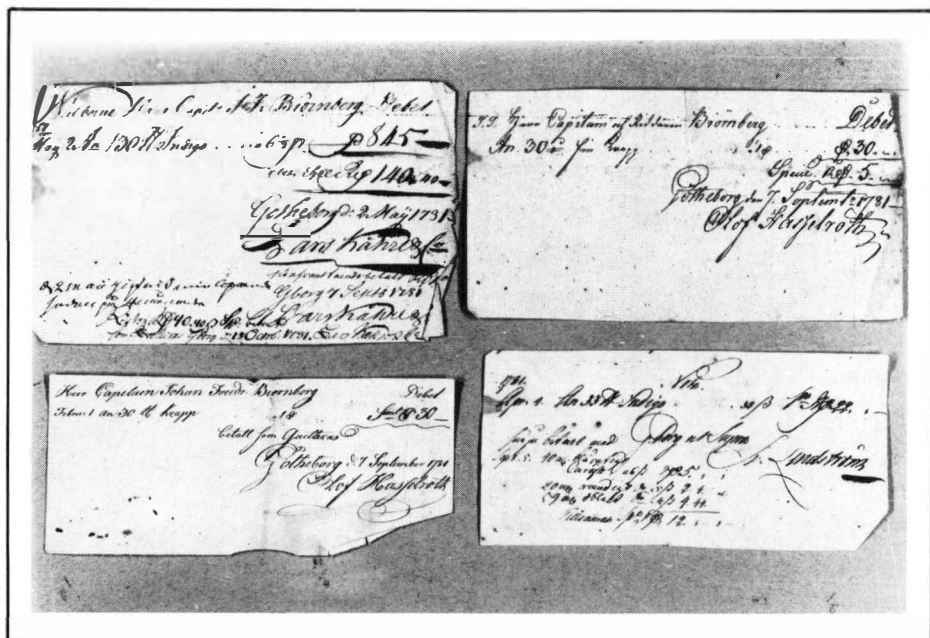

Notor på färgämnen till J.F. Björnberg från Göteborg. KA.

gifta i Kinna, i Skattegården, Herr Jonsgården och Stämmemad och troligen även Per Hansson i Sprakared i Örby, som senare blev bosatt i Ginkalunda.

Nya bestämmelser år 1792 verkade försvårande på ståndspersoners möjligheter att fungera som förläggare. I och med att svärsonen kapten Anagrius avled år 1794 upphörde definitivt all färgning och mangling i Ginkalunda. I hans bouppteckning uppräknades i "fabrikshuset" mangel, pump, kärl och spannar. Dessutom fanns en liten vävkammare. Även om verksamheten i Ginkalunda inte blev så långvarig, måste den ha givit en stark stimulans till den lokala avsaluslöjden.

ANSÖKAN FRÅN JACOB FALCK

Med ett av amiralen Nauckhoff undertecknat tjänstgöringsbetyg bl.a. om deltagande i kriget mot Ryssland sökte Jacob Falck år 1801 tillstånd att driva ett färgeri någonstans i Mark dock utan att angiva någon plats. Som merit anfördes, att han sedan barndomen inlärt färgarkonsten. De fem färgarna i Borås, som då och då tvingades avbryta sin produktion p.g.a. bristande sysselsättning, protesterade i en skarp skrivelse. Däremot kom en tillstyrkan från landshövdingen Lilliehorn i Vänersborg, som alltid var en oförsonlig fiende till Borås och dess monopolställning. Avslag blev beskedet från Kommerskollegiet. Frågan ställer sig om det är samme man som ett par år senare var mantalskriven som skrivare i Borås eller var det kanske den Jacob Falck som 1806 i Gävle publicerade "En ny och pålitlig Färg-bok".

Efter Jacob Falck skulle det dröja länge innan något färgeri aktualiserades. Striderna i Kind under 1820-talet fick inga följdverkningar i Mark. Först 1842 blev en ny ansökan inlämnad. Det var Anders Larsson, en färgaregesäll, som i sex år arbetat hos Bäck och Butsch i Borås. Han hade avlagt mästarprov, efter det att avsaknaden härav tidigare medfört avslag på hans ansökan om färgeri i Borås. Han sökte om ett tillstånd vid Orrleken, m.a.o. strax intill den nya fabriken i Rydboholm. Borås färgare lyckades att förhindra även denna ansökan genom att hänvisa till närheten till stadens stora färgerikapacitet.

Från starten fanns i Rydboholm ett blekeri, något ovanligt i Sverige vid denna tid. Det blev anlagt av engelsmannen Wood, som dock avled efter ett par år. Där förelåg också ett behov av ett färgeri. Bristen på investeringsmedel i konkurrens med alla vävmaskinbehov m.m. var säkerligen en hämmande faktor. År 1845 var man emellertid färdig att lägga in om ett färgeritillstånd, som beviljades. Detta färgeri fick från början en ganska ansevärd storlek med 7 kopparkypar och 2 ångbykkärl kopplade till en speciell ångpanna. Vid denna tid fanns ännu ingen ånganläggning i Borås. Förmodligen var tekniken baserad på intryck införskaffade av Sven Erikson året innan under hans enda utlandsresa till England. Ångfärgier var dock inte något helt nytt för Sverige. Redan 1836 hade C.G. Radbeer installerat en ånganläggning vid sitt färgeri i Göteborg. Den uppgavs ge bättre styrka och varaktighet åt färgen men ställde samtidigt krav på volymer för ekonomisk drift. Ansvar för färgeriet delades mellan göteborgaren Johan Emil Hagberg, som tidigare arbetat i blekeriet, och Carl Malm. Denne var kemiskt utbildad på Chalmers i Göteborg. Detta samarbete gick inte gnisselfritt och Hagberg, som alltid var mycket rörlig, antog det anbud, som han fick av Johannes Olausson i Månsagården Fritsla att bygga upp ett stort och modernt färgeri vid Rosendal intill Ramslätts gästgivaregård. Hagberg bibehöll emellertid kontakterna med Erikson och var efter 1852 en viktig kunskapare bl.a. i en patentstrid i Stockholm. Rydboholms färgeri byggdes efterhand ytterligare ut och torde under åtskilliga år ha varit landets största. En mycket nära kontakt hölls med färgare Pomp. I ett trängt läge för Erikson uppstod stora problem vid Poms dödsfall, innan man fann en ersättare för dennes stora borgensåtaganden.

En av Rydboholms förmän Johan Petter Broberg, f 1820 på Gotland, anställdes 1849. Två år senare fick han eget privilegium till att starta ett kattuntryckeri. Han arrenderrade Rönnebro, som låg i omedelbar anslutning till Rydboholms fabrik, och hade redan 1851 ett 20-tal anställda. De redovisade omsättningssiffrorna var emellertid mycket låga. Kanske han fungerade som en sorts underleverantör till Rydboholm.

Redan 1853 hade Rydboholm eget tillstånd till en verklig storsatsning, och 1854 var tryckeriproduktionen i full gång. I Rydboholms anläggning ingick de allra modernaste maskiner från England, och Rydboholm torde ganska snart ha haft landets största installation. Denna utrustning kompletterades med anordningar för att trycka på mollskinn. Broberg flyttade till Borås. Tillsammans med

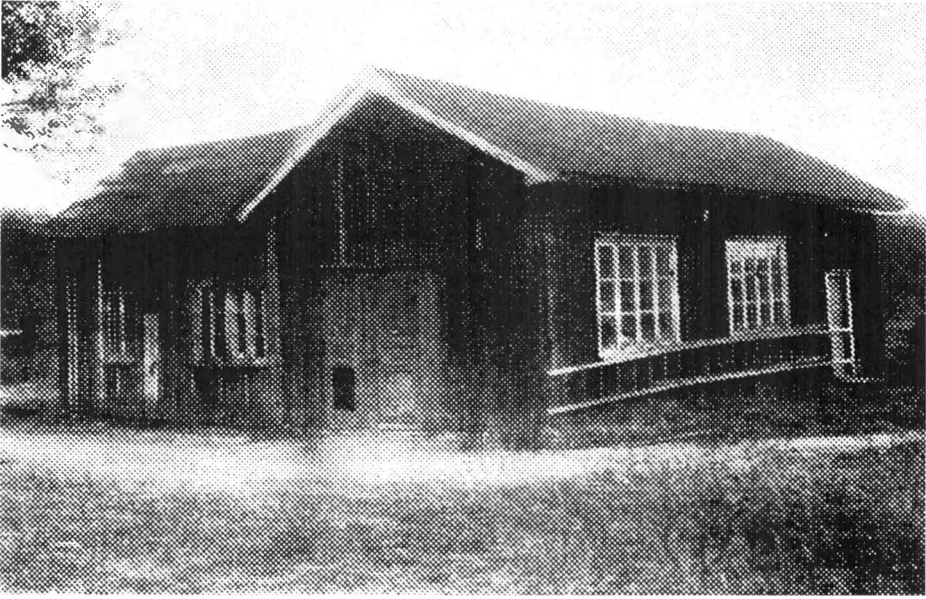

Här startade Bror Nilsson.

James Boyd, en av Rydboholms många engelsmän, övertogs det konkursdrabbade Idahl.

Redan i slutet av 1830-talet hade Rydboholm fått betydelse som leverantör av en mycket konkurrenskraftig kattuntrycksväv. Detta ledde till en stark upprykning för tryckarna i Göteborgsområdet och snart därefter till nyetableringar i Ulricehamn och Borås. En konkurrens uppstod för bygdens hemvävda mönsterdukar. Även mollskinnets, som efter vissa tekniska problem och ett inledande marknadsmotstånd blev en stor framgång, fick konsekvenser för hemvävningen. De officiella siffrorna från vadmalsvävandet i Kind uppvisade från 1846 vissa stagnationstendenser. En viss tveksamhet måste dock uttalas mot tillförlitligheten i de bakomliggande rapporterna.

Både färgeriet och kattuntryckeriet i Rydboholm intog sålunda i fråga om ny teknik och storlek en ledande ställning i landet. Deras fortsatta intressanta historia bl.a. under Gustaf Jagenburg kommer dock icke att här behandlas, eftersom det rör sig om rena tjänsteverk för den egna textilproduktionen.

VALSGRAVYRANSTALT

I en liten torplada nära Rydboholmsfabriken grundade Bror Nilsson 1913 en tillverkning, som efterhand växte ut till Sveriges och Skandinavien ledande specialiserade valsgravyranläggning. Bror var son till Wilhelm Nilsson, som var verkmästare på Rydboholm. Med stöd av Rydboholmsledningen företog han en flerårig utbildningsresa till München-Gladbach i Tyskland, som var ledande på molettöförfarandet och till England, där man lanserade pantografsystemet.

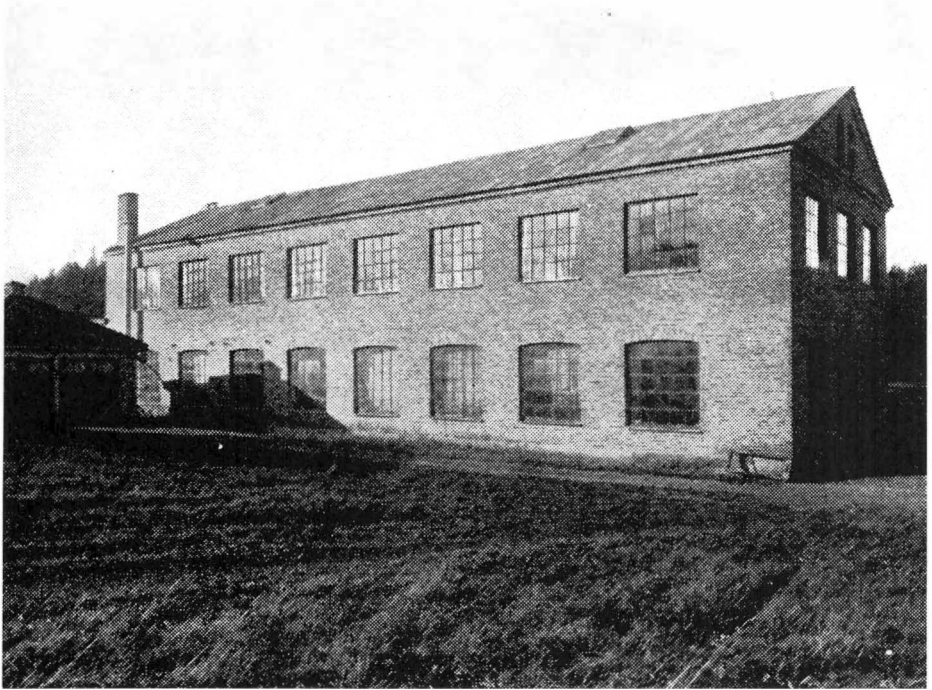

Den nya valsgravyranstalten.

När Tage Ekelund började i verkstaden 1923 fick han bl.a. elda kaminerna i den dragiga lokalen. Vattnet stod fruset under kalla vintermorgnar. Det hämtades i hinkar i Viskan, även när den låg frusen.

Bror Nilsson drev upp företaget, och 1924 flyttade man in i en modern tegelbyggnad. Efter hans död såldes företaget, som dock alltjämt drives med framgång. Nu är man helt inriktad på filmteknik, och en del av den äldre utrustningen kan beskådas på Tekomuseet.

1846 BASTARÅS — 1873 NYBRO

Vackra Anna i Bastarås f. 1806 i Skene Björsgård var känd för sin förmåga i hemfärgning. Hennes första man Sven Johansson var f. 1804 vid Stämmemad kvarn i Kinna. Därifrån flyttade familjen till torpet Ulfåsen (Elgåsa) i Fritsla. Fadern dog, och modern blev sedan omgift på Bastarås. Styvsonen blev efter diverse rättstvister ägare till gården. Han var GF och Göteborgsfarare, som bl.a. hämtade garn. Mor Anna vävde och färgade i kittlar i kök eller i tvättstuga. Säkerligen färgade hon även för grannar. Tyvärr var Sven begiven på starka drycker, enligt vad som berättas. Han dog redan 1841. Det dök upp många friare. Den lycklige blev Eric Andersson f. 1819 i Smedsgården i Örby. När han friade år 1842, 23 år gammal, var han klädd i blå långrock, knäbyxor och käpp. Eric Andersson var en dugande man och organiserade snabbt upp en förläggarrörelse. I

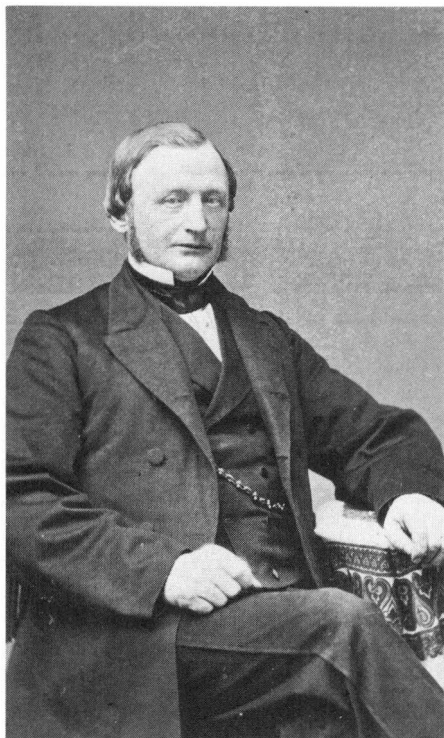

Eric Andersson. BMR.



Mor Anna i Bastarås. BMR.

samarbete med Anders Andersson i Salgutsered hade mor Anna fått fram en utmärkt svart färg. En någorlunda färgäkta svart färg var ganska unikt, och den svarta bastaråsfärgen blev välkänd långt utanför Mark. Som färgstoff använde mor Anna mossa eller gyttja från trakten.

Eric skrev till KK och fick tillstånd att anlägga ett färgeri år 1846. Det var året innan ansökningsproceduren förenklades genom en ny förordning. Färgeriet fick sin plats nära mangårdsbyggnaden invid Furubäcken och dess ovanförliggande damm. Man började i jämförelsevis liten skala. Säkerligen tog man intryck av den storsatsning, som inte långt därifrån ägde rum vid Rosendal nära Ramslätt. I den allmänt goda konjunkturen beslöt sig Eric år 1851 för en större utbyggnad med åtskilliga nyinvesteringar även i tryckutrustning. En tysk färgmästare Johan Arndt Dühn engagerades. Han var dugande men hård och inte populär bland de anställda. Redan 1853 lämnade Dühn Bastarås för Rosendal.

Eric engagerade som föreståndare för färgeri och tryckeri, sina två bröder Per f. 1825 som närmast kom från Kinnasanden och Håkan f. 1829. Den nya utrustningen i förening med Eric Anderssons drivande försäljning fick redan 1852 till resultat att Bastarås passerade grannföretagen Rosendal och Lydde i storlek, och 1853 var företaget med 50 anställda störst i landet, kanske dock med undantag av Rydboholm, där dock färgning och tryckning var reserverad för det egna behovet som tjänsteverk.



Färgeri och bostadshus på garnetikett. BMR.

Bomullshungerns år i början av 1860-talet medförde ett avbräck, och Bastarås passerades som färgeriföretag i storlek av Levanten i Göteborg och senare även av andra företag. Utvecklingen kan ha hämmats av en brand 1863. Eric Andersson var emellertid snabb i att göra anpassningar till det nya läget. Ny utrustning anskaffades bl.a. en kardmaskin och en överskäraremaskin. Med en varmluftmaskin åstadkoms en förbättrad pressning av vadmal och kläde. För ändamålet inköptes också en 7—8 hkr ångmaskin, en kapacitet som senare utökades till 14 hkr. Härigenom hade den tidigare ganska ensidiga inriktningen på bomull ändrats mot ull och vadmal. Ännu 1867 färgades mer ullgarn än bomullsgarn, men sedan ökade bomullen återigen. I den nya utrustningen ingick även två glansmanglar.

Bastarås, som redan 1851 igångsatt kattuntryckning, började alltmer satsa på denna verksamhetsgren. Senast år 1863 hade man en trefärgs valsmaskin igång. Tryckning skedde bl.a. på mollskinn. Under stora delar av 70-talet var Bastarås vid sidan av Rydboholm landets ledande tygtryckari. Så småningom övertog Vennersten i Borås denna roll.

År 1871 nerbrann ett av färgeriets torkhus. Där fanns två garnpressar och ett lager av tryckt och färgat garn i varierande finhet från nr 12—40. Dessutom brandskadades diverse mollskinn och s.k. lamafoder.

Verksamheten krävde stora kvantiteter ved. Dagligen kördes med ca 10 hästar. Stora delar av Fritsla socken blev närmast kalhuggna. Efter hand övergick man till att främst köra veden från Seglora och Kinnarumma.



Färgerigrunden med dammen längst bort mot skogen. BMR.

Under 1870-talet stagnerade efter hand hemvävningen i Mark och övergick delvis till stickning, vilket negativt påverkade de lokala färgerierna. En förödande brand i Bastarås år 1879 medförde nedläggning.

Eric Andersson överflyttade dock snabbt delar av tillverkningen till Nybro på gränsen till Kinna. Där hade år 1877 hans son Andreas Ericsson f. 1843 övertagit ett något år tidigare anlagt färgeri. Det hade grundats i ett garveri av handelsmannen Nathanael Nelson i Månsagård f. 1847 i Rångedala. Efter en brand flyttade garveriet från Nybro till Nybo.

J.A. Höglund har om Nybro berättat följande till Leif Aronsson i Kinnarumma:

”Andreas Ericson byggde villa och färgeri vid Nybro, och på åkilen öster om landsvägen kom att ligga en färgeribygnad, ett mangelskjul och ett boningshus. Färgeribygnaden utgjordes av ett stort skjul med gavel åt ån, och här färgades garnet genom s.k. käppatryck, d.v.s. garnet hängde ner i de smala, 1½ meter långa färgkaren från käppar, som låg på karens kanter. Efter ett tag trädde en ny käpp in i garnhårvornas andra ända och garnet vändes. Skjulet delades sedemera i två avdelningar, en för färgeri och en för appretur.”

Nybros färgeri som sålunda till en början var helt specialiserat på garn fungerade närmast som ett komplementverk till Bastarås. En kraftig utbyggnad hade år 1878 ägt rum av Nybro. Redan två år senare drabbades dock även detta färgeri av brand. Företaget återuppbyggdes och som färgmästare engagerades Wannberg från Gullberg. Det hade en betydande produktion under ett par år, men i mitten av 80-talet dalade omsättningen. Detta påverkades säkerligen av att Fritsla Mekaniska år 1885 inrättade ett eget färgeri. Andreas Ericsson var sjuklig, och

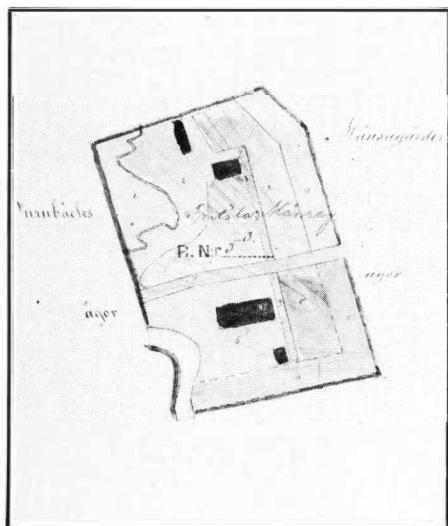

Nybros garveri — färgeri nertill på bilden. År 1875. LmV akt 27.

i slutet av 80-talet brann Nybros bostadshus. Färgeriet upphörde 1888. Eric Andersson var 70 år gammal och kunde ej längre driva produktionen vidare. Verksamheten nedlades. Dock bibehöll Eric ett par garntryckmaskiner i Bastarås, som drevs fram till hans död 1893.

Eric Andersson var en av de ledande personerna i Mark under 1800-talet. Företaget blev för ett antal år störst i landet både som färgeri och tryckeri. Han utsågs till riksdagsman och hade ett stort inflytande i det kommunala livet. En gång kunde han till slut ordna ett rum på en gästgivargård i Skaraborg genom att hävda, att han var greve av Bastenberg, en titulatur, som han på skämt ofta brukade använda.

Under framgångens år tjänades det stora pengar. Bastarås bostadshus fick en förnämlig restaurering i bygdens förläggarstil, varvid bl.a. en övervåning byggdes på. En stilfull trädgård anlades med bl.a. en stor springbrunnsanläggning. På en kulle anlades en "punschgrotta". På en slingrande väg uppför branten kördes gästerna upp med charabang. Dit transporterades vattnet långa sträckor med hjälp av en vattenledning utformad av urholkade stockar varav vissa delar ännu finns kvar. Bortsett från bostadshuset fanns efter ett antal år endast rester kvar av hans stora anläggningar. Mor Anna flyttade vid makens död till sin dotter gift med storförläggaren Håkan Håkansson på Aratorp Östergård, Högen, där hon avled 1898.

Nybro övertogs år 1888 av Sven Larsson i Stämmemad. Han var far till Ida gift med Andreas Ericsson i dennes första gifte. Ida avled 1882, varvid Andreas gifte om sig med Augusta Maria Brusewitz. Efter makens död flyttade hon till Göteborg. En inackorderingsrörelse fick ge medel till att försörja och utbilda barn och styvbarn. Hennes styvson Sigfrid Ericson blev berömd arkitekt i Göteborg. Sonen Sölve övertog Sprakareds emaljverk i Örby. Även övriga barn fick en god utbildning.



Andreas Ericsson, Ida Larsson från Stämmemad och Augusta Brusewitz med sönerna Hilding och Sölve. BMR och Anna Ericson Kinnahult.

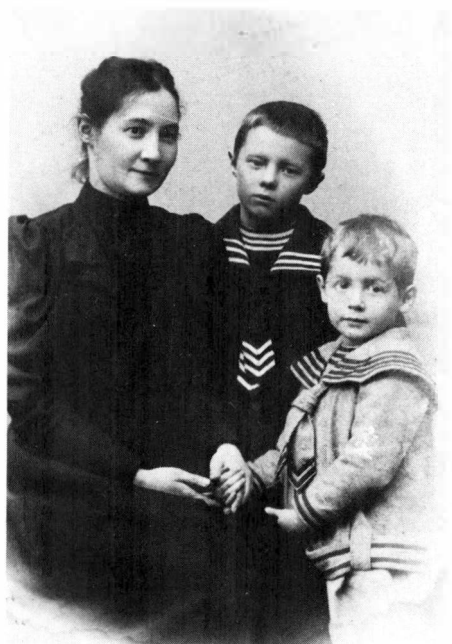

Några år in på 90-talet skedde en viss återuppbyggnad i Nybro. Axel Andersson, som kom från Borås, satte igång en appreturverksamhet, som dock slutade i konkurs. Verksamheten övertogs omkring 1903 av Anna Harpen, dotter till Samuel Svensson i Harpebol. År 1915 blev det nedläggning.

1847 ROSENDAL VID RAMSLÄTT — PÅKOSTAT MEN OLYCKSDRABBAT

Johannes Olausson, son till storförläggaren Olaus Johansson i Hansagården, lät upprusta Månsagården till bostad. Han var en bortskämd, bångstyrig herre med högtflygande planer. Vid Häggån nära Ramslätt gästgivaregård lät han 1847 uppföra ett färgeri. Det blev en verklig förnämlig anläggning. Vid taxeringen 1848 togs den upp till 4.000:—Rd att jämföras med Bastarås 300:— och Lyddes 400:—. Det var en tre-vånings byggnad $62\frac{3}{4} \times 27$ alnar i yta och 10 alnar hög.

Vid norra långsidan fanns ett stort hjulhus med ett järnhjul, som höll 8 alnars diameter. I den stora byggnadens nedervåning fanns färgeri, blekeri och appreturverk för bomullsvävar. Översta våningen var torkhus. Mellanvåningen var en vävsal, som dock i stort sett stod tom i åtskilliga år. År 1855 fanns där dock tre vävstolar och ett mindre lager av ull och lin. I färgeriet fanns sju inmurade koparkypar och två träkypar. Där fanns för glansning och stärkning vidare två vattendrivna manglar, något mycket avancerat vid denna tid. Vidare installerades en hydraulisk press. Även ett tryckeri tycks ha ingått. Byggnaden hade totalt 68 fönster och 12 glasförsedda gluggar. En ganska stor stallbyggnad uppfördes främst med tanke på vedkörningsbehovet. Från Rydboholm engagerade Olausson år 1848 Johan Emil Hagberg, som dock flyttade efter två år. I stället kom Hindrick Kleiner f 1825 i Schweiz. Denne stannade till 1853, då han avlöstes av Johan Arndt Dühn från Bastarås. Denne var en hård man. Han uppges flitigt ha använt sig av örffilar och att för egen räkning ha behållit delar av de anställdas löner. Han flyttade 1856 till Göteborg men hamnade sedan på Viskaholm i Borås år 1857—64.

Till en början vimlade det av folk i anläggningen, och 1850 var man uppe i omkring 40 anställda. Detta hade i och för sig kunnat ha varit motiverat, om utrustningen blivit utnyttjad till fullo.

Johannes Olausson hade utan tvekan vittsyftande planer, men han brast i det praktiska handlandet. Han befann sig i ständig strid med sina svågrar och andra släktingar liksom med åtskilliga av bygdens övriga förläggare. Redan 1851 hade förlusterna på rörelsen blivit så stora, att fader Olaus tvingades ingripa och övertaga färgeriet med Johannes som arrendator. Antalet anställda minskades, och färgeriet kom för några år in i en mer normal drift. Olaus Johansson dog 1855, och svärsönerna storförläggarna Per Andersson i Aratorp Björsgård och P.A. Åkerlund i Klockaregården såg sig för sterbhusets räkning snart nödsakade att försätta sin oresonlige svåger Johannes Olausson i konkurs. Det var en konkurs, som lät tala om sig långt utanför Marks härad. Fader Olaus hade efter sig lämnat

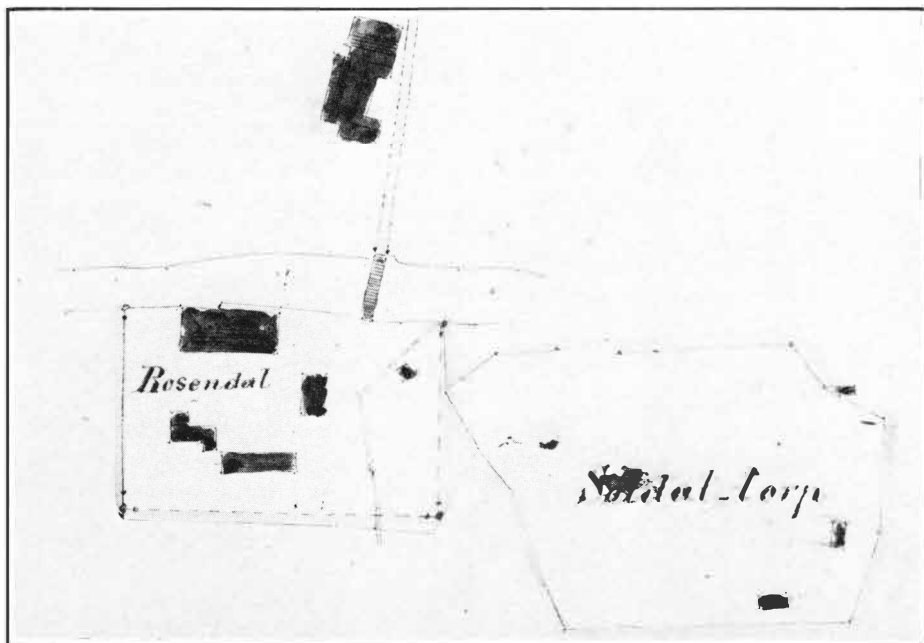

Rosendals färgeri vid Ramslätt. LmV. 1874, akt 44.

en jätteförmögenhet, som i lågt räknade bouppteckningsvärden uppgick till omkring 120.000:—Rd. Johannes affärer hade utvecklats så illa att konkursboet trots arvet från fadern uppvisade en brist på 30.000:—Rd. Det var snabbt marscherat, även om det stora arvet delades med sju systrar! De största förlusterna synes ha uppstått i samband med en alltför lättvindig kreditgivning.

Detta framgår av de många värdelösa fordringarna i bouppteckningen efter den redan avlidne Johannes. Johannes var gift med Anna, dotter till storförläggaren Håkan Andersson i Kronogårde. Hon hade två döttrar, som i tur och ordning efter varandra blev gifta med färgaren Schlichting på Hagalund.

Även i fortsättningen gick Rosendal mycket växlande öden till mötes. Färgeriet övertogs av en av svågarna Sven Eliesson, handlare från Ulricehamn. Under bomullsbristens år sjönk omsättningen kraftigt. Den för bomullsfärgning anpassade förnämliga utrustningen kunde inte så enkelt omställas till ull- och yllefärgning. Antalet anställda sjönk tyvärr inte lika mycket som omsättningen, och läget blev prekärt. Innan krisen var övervunnen avled Eliesson. En färgmästare Andorff skötte driften under något år, men avlöstes för en kort tid av Schlichting. Det dröjde till 1872, innan företaget återigen kom i ordentlig drift. Ny fart på färgeriet erhöles av Per Gustaf Sundström under medverkan av Eric Magnus Wannberg — båda från Falkenberg. Redan 1877 begav sig Sundström till Lindesberg och Wannberg hade redan avflyttat dessförinnan.

Ny arrendator blev Carl Leonard Mentzer, som tidigare drivit Lydde och Säljeredes färgerier. Redan år 1878 brann färgeriet ner och blev icke återuppfört.

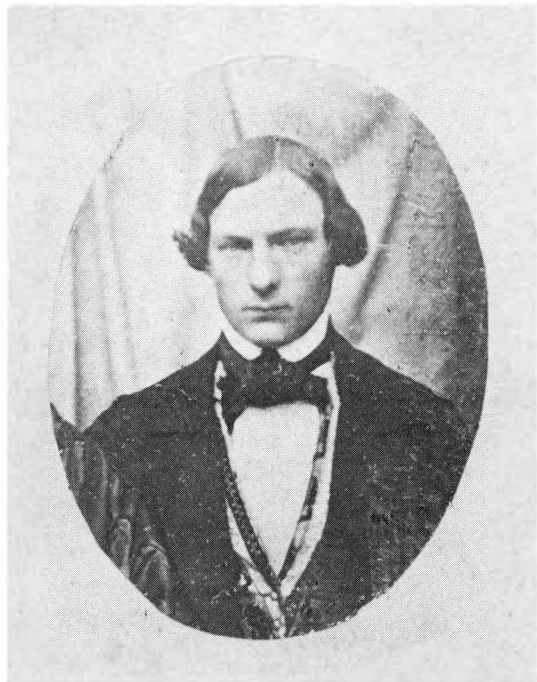

Johannes Olausson. BMR.



Rester av den gamla vattenrännan vid Rosendal. BMR.



Johannes Packendorff. BMR.

Alltjämt finns kvar några grundrester efter det gamla färgeriet. Längs med åkan-
ten finns ett par stenmurar, som minner om den vattenränna, som ledde in mot
vattenhjulet. Däremot torde Store Damm ha anlagts vid ett senare datum. Det
var en gammal mosse, som blev avdämd för att reglera vattentillgången i en liten
bäck, som rann strax ovanför färgeriet ner till Viskan. Enligt Leif Aronsson,
Kinnarumma utnyttjades den för att driva bl.a. ett tröskverk på Ramslätt Väster-
gård.

1848 LYDDE JOHANNESDAL

I Lydde Olofsgård i Örby ägde Sven Erikson i Rydboholm en hemmansdel.
Detta hemman såldes år 1846 till Julius Kock, som där inrättade ett jacquardvä-
veri. Tidigare hade han varit dessinatör i Göteborg bl.a. hos bomullsfabrikanten
Fürstenberg. Samtidigt inrättades ett färgeri med Johannes Packendorff som ar-
rendator. Denne var f 1807 i Tyskland och hade på 1830-talet kommit till Örgry-
te. Han engagerades som gesäll vid det för turkiskt rött berömda Levanten. Han
följde sedan som färgmästare med Wilhelm Röhss, när denne övertog Aronsdal.
I och med näringsfrihetsförordningen 1847 var Packendorff snabb med att söka
sig till Marks härad för att där starta ett färgeri. Det fick namnet Johannesdal.
Färgeriet var modernt utrustat. År 1850 anskaffades en tysk torkcentrifug som
drevs för hand, men som kunde omställas till ångdrift. Motsvarande utrustning
fanns i fyra anläggningar i Göteborg.

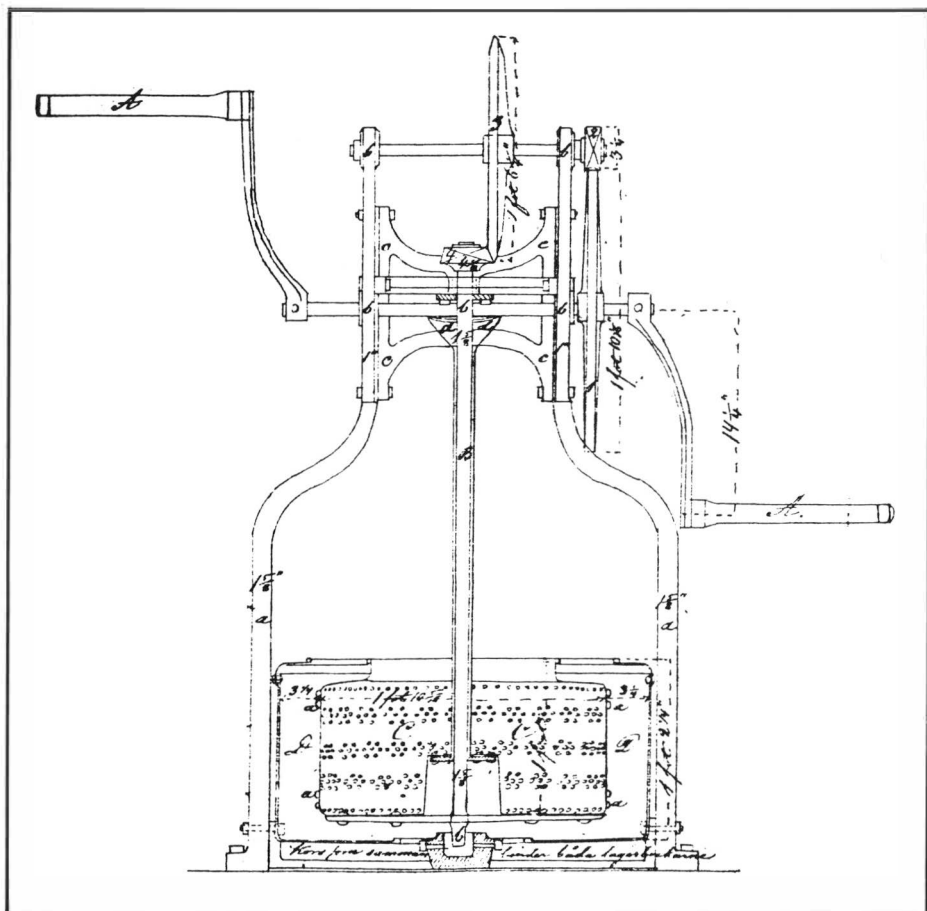

Patenterad torkningsmaskin av typ använd vid Lydde. AP 1850.

Verksamheten kom snabbt i gång under en färgmästare Fredrik Wilhelm Schlichting från Eutin i Tyskland. Han var en nära släkting till Packendorff. Redan 1848 hade företaget 14 och 1850 27 anställda, ett för svenska förhållanden mycket stort antal.

Kanske färgade man turkiskt rött, men därom finns inga direkta uppgifter. Denna storlek bibehölls fram till 1855. Då skedde en omstrukturering av företaget. Packendorff övertog det Kockska jaquardväveriet, varvid samtidigt färgeriet drogs ner i omsättning. För Schlichting kändes detta säkerligen otillfredsställande, och 1857 flyttde han över till färgeriet Haga och sex år senare till Fritsla.

Liksom Bastarås tvingades Lydde — Johannesdal under 1860-talet att omstrukturera sig för ull och ylle, men denna satsning var betydligt måttfullare men uppenbarligen likafullt lyckosam. Färgargesäller kom och gick; Carl Oscar Riedel, senare i Kinna, Per Gustaf Sundström, senare i Velingstorp och Rosendal och Nils Gustaf Memsen. År 1869 kom Carl Leonard Mentzer till Johannesdal

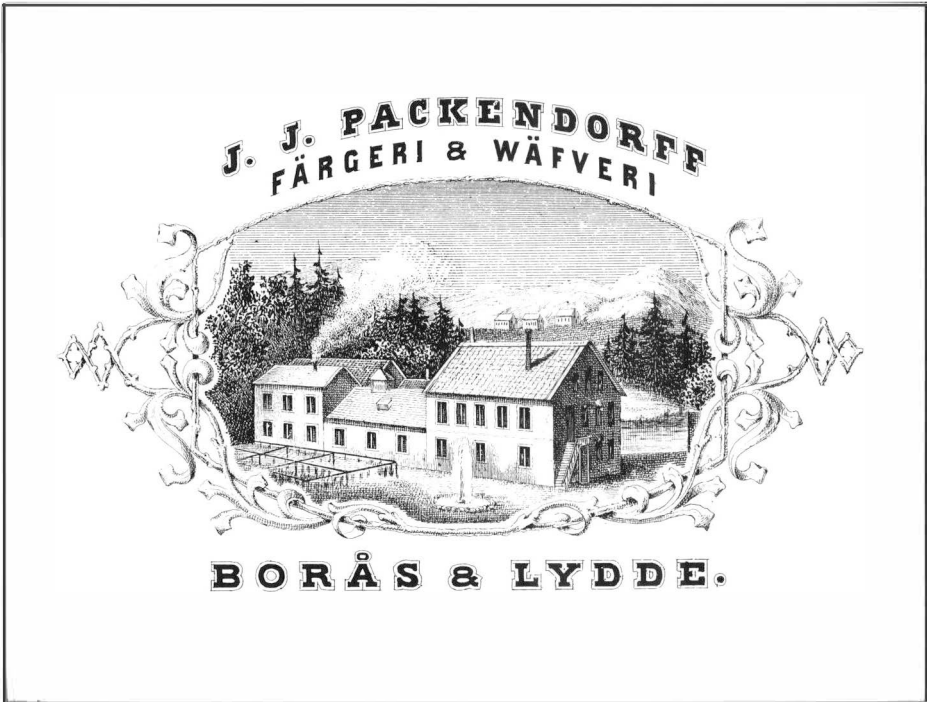

Lydles färgeri och väveri på 1860-talet. Bilden utgör baksida av fotot på sid 197. BMR.

och drev färgeriet fram till branden 1875. Därifrån flyttade Mentzer till Säljered och senare till Fritsla.

Johan Packendorff hade redan under ett antal år byggt upp en framgångsrik grosshandelsfirma i Borås i kombination med försäkringsagenturer. Han engagerade sig aldrig särskilt hårt i verksamheterna i Lydde. Där startade han dock en murtegelfabrik. Efter ett par flyttningar fram och åter slog han sig 1884 definitivt ner i Borås. Lydde inköptes av Nils August Andersson, som närmast kom från en förläggarverksamhet i Månsagården i Fritsla. Där hade han lanserat en ny typ av mekanisk vävstol, som även var patenterad i Tyskland. Den blev basen för det nya väveri, som anlades i Lydde. Han var f 1849 i Rångedala, broder till Ludvig Andersson i Kasthall. I Lydde inflyttade efter branden 1875 två vävnadsförläggare, Johannes Andersson från Kinnasanden och Johannes Börjesson, som var f 1844 i förläggargården Andersgården i Kinna och närmast kom från Fritsla. Den senare var gift med en av den gamle Packendorffs döttrar. Han hade en ganska omfattande verksamhet varom provkollektioner i Borås Museum bär vittne.

Namnet Johannesdal användes redan tidigt av Packendorff. Det förekommer även 1851 i husförhörlängden. Där upptogs dock endast färgmästaren Johannes Petter Bengtsson från Göteborg. Troligen var han engagerad av Packendorff. Han återvände redan 1852 till Göteborg. Under Nils Anderssons tid kallades både väveri och tegelfabriken för Johannesdal.

1855 HAGA — 1877 GULLBERG

Anders Eliasson var son till vävnadsförläggaren Elias Larsson i Hansagården II i Fritsla. Vid sitt giftermål med Johanna, dotter till Andreas Andersson d.ä. i Salgutsered erhöles som brudgåva gården Gullberg Jönsagård i Örby. Den fick en ny mangårdsbyggnad i förläggarstil, som erhöles namnet Haga.

Med hjälp av den tyske färgmästaren Gustaf Friedrich Walter anlade Eliasson år 1855 ett färgeri vid Haga. Walter flyttade år 1857 och synes fram till 1861 ha drivit någon form av rörelse, ev. ett färgeri, vid Vadet i Örby Hallsgård. Han flyttade men blev senare efterlyst enligt en notering i husförhörslängden. Så småningom kom han till Ekerö utanför Stockholm. Efter Walter kom Fredrik Schlichting under åren 1857—1863. Under bomullsbristens år behöll Eliasson sin specialisering på bomullsgarn och lyckades trots en viss minskning förvånansvärt väl upprätthålla sin produktion. Från Falkenberg kom år 1864 Eric Magnus Wannberg. Han stannade som färgmästare till 1873, då han flyttade över till Sundström på Rosendal. Därifrån flyttade han två år senare till Borås för att återkomma till Haga år 1876.

Eliasson tillhörde dem, vars rapporter om verksamheten alltid var mycket knapphändiga. Han hade hela tiden en stark ekonomisk ställning men torde inte ha drivit rörelsen lika hårt som övriga färgerier. De korta rapporterna tyder på stora svängningar i sysselsättningen. Haga blev aldrig ett verkligt stort färgeri men fortsatte i en ganska lugn takt, när övriga färgerier i trakten lade ner sin produktion. Under åren 1856—62 fungerade Eliasson även som vävnadsförläggare. Anders Eliasson dog 1902. I sterbhusets namn fortsattes verksamheten av nästa generation. Under ledning av A.J. Eliasson drevs färgeriet till omkring 1945.

Nära Haga i Gullberg Högen eller ev. Vrågården igångsattes troligen 1877 ett nytt färgeri av nyssnämnde Wannberg. Efter ett par år övertogs det av Sven Svensson Ekelund. Denne var f. 1828 i Rångedala och kusin till S.A. Ekelund i Kinnebacka. Närmast kom han från Brättingstorp Eriksgården, där han bedrivit förläggarverksamhet. I början av 1900-talet övertogs verksamheten av A.G. Andersson i Snickaregården. Färgeriet var i drift alltjämt på 1920-talet.

1861 FRITSLA KLOCKAREGÅRD — 1864 HAGALUND

Under Rosendal berättades om Johannes Olaussons tragiska livsutveckling. Om hans storsatsning på färgeriområdet slutade i katastrof, så kom emellertid båda hans döttrar Emma Matilda och Oliva Charlotta att genom gifte komma till ett färgeri, där stabiliteten blev ett utmärkande drag. Den första gifte sig år 1867, och efter hennes död blev den andra år 1883 maka till Fredrik Wilhelm Schlichting. Denna var f 1832 i Eutin Tyskland. Som färgmästare kom han 1848 till Packendorff i Lydde. Därifrån flyttade han, som redan berättas till Haga år 1857 och stannade sedan där under några år. Under bomullskrisens bekymmersamma år kan ett spänt förhållande ha uppstått till Hagas Eliasson.



Fredrik Wilhelm och Julius Schlichting. BMR.

Alltnog Schlichting beslöt sig för att starta eget. En möjlighet yppade sig vid Klockaregården i Fritsla. Där hade Mauritz Herman Åkerhielm tillsammans med Wilhelm Alberts år 1861 satt upp ett kattuntryckeri. Tidigare hade han arbetat som formskärare hos Ljungberg i Ulricehamn och senare övertagit det Hillströmska företaget i Borås. År 1861 var en olyckligt vald tidpunkt. Bomullsbristen satte in och ruckte undan förutsättningarna för ett nybildat företag. Det blev nedläggning och Åkerhielm flyttade åter till Borås, där han startade en tapetaffär, som dock slutade i en konkurs i slutet av 1880-talet. Tryckeriutrustningen torde ha övertagits av Flenstorp—Karlsdal.

Lokalen stod ledig och Schlichting slog till. Färgeriet, som gavs namnet Hagalund, fick snabbt viss volym, men bibehölls under flera år i en måttlig skala. För en kort tid arrenderade han år 1868 Rosendal förmodligen för att utnyttja apparaturutrustningen. Efter Bastarås brand år 1879 och Nybros tillbakagång efter 1884 övertog Schlichting positionen, som traktens ledande färgeri. Han upprätthöll en hård specialisering på bomullsgarn. Affären kompletterades med en import av olika specialgarner som exempelvis turkiskt rött. När andra färgerier successivt av olika skäl tvingades att upphöra, fortsatte Schlichting i en jämn och stadig utveckling. Välkänd blev den mycket vackra trädgård, som han med stort intresse lät anlägga kring bostaden.

Fredrik Wilhelm avled 1903. Brorsonen Julius hade då sedan flera år övertagit ledningen av företaget. Under hans ledning skedde en fortsatt utbyggnad av



Färgeriet på Julius Schlichtings tid. BMR.

verksamheten med bl.a. blekeri. År 1917 övertogs verksamheten av Nils Halden, som 1899 börjat som färgmästare vid Kasthalls tjänsteverk i Kinna och sedan tjänstgjort som färgmästare vid Evedal i Borås. Sonen Lennart sålde år 1947 verksamheten till Holger Åkerlund. En långtgående medbestämmanderätt för personalen genomfördes. Innehavaren är nu August Werners grossistfirma i Göteborg.

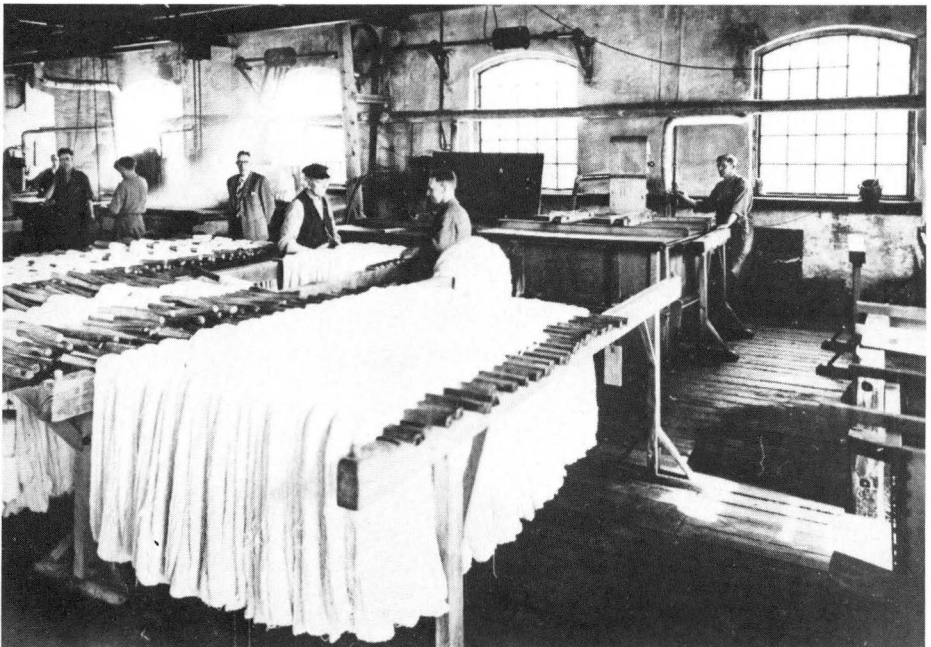

Interiör från Haldens tid.

JUL. SCHLICHTING & EFTR.

(NILS HALDEN)



**FÄRGERI & BLEKERI
FRITSLA**

W. Schlichting,

Fritsla.

Färgeri.

Lager af:

Vigogne-Garn fraa Herr Zeiner &
Schumann i Grimnitzau.

Turkiskt rødt Bomullsgarn
fraa Hr August Römer i Zittau.

Marseille-Tval.

Agent for Herr E. Liebert & Co i
Manchester.

Alla sorters **Bomullsgarn.**

W. Schlichting,
Fritsla.

Annons 1882.

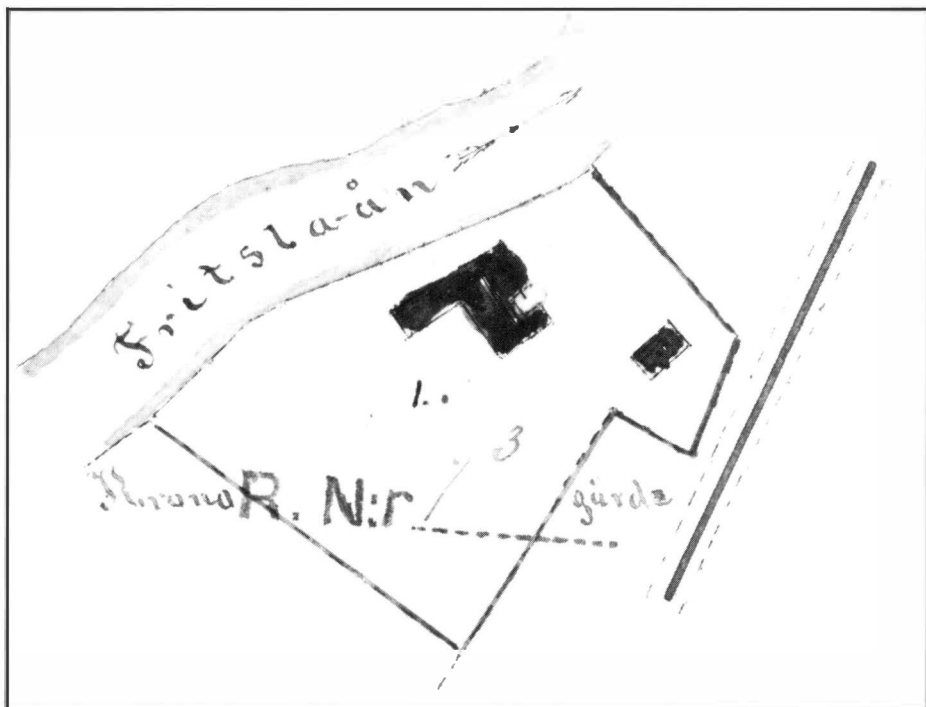

Garveri — färgeri avsåndrat från Kronogärde 1879. LmV akt 40.

1879 — ANNEDAL ELLER ANNELUND I FRITSLA

Carl Leonard von Mentzer var f 1827 i Hulta i Bollebygd, där släkten haft sitt residens sedan lång tid tillbaka. Först drev han virkeshandel i Hellesjö. Han kom senare som lärling till Lidén i Borås och till Villstad i Jönköpingstrakten. År 1873 arrenderade han Lyddes färgeri i Örby. Efter den stora branden flyttade han 1876 till Claes Johanssons färgeri i Säljered i Seglora. Verksamheten var där ganska obetydlig och torde mest ha utnyttjats för den egna förläggarrörelsens behov. Claes Johansson inledde vid denna tid sin omfattande verksamhet i Göteborg. År 1877 övertog Mentzer Rosendal i Fritsla. Han förföljdes av brand och redan nästa år eldhärjades detta företag.

Mentzer gav emellertid inte upp. Lars Andén i Kronogärde hade under uppförande ett nytt färgeri vid sidan av sitt garveri vid Häggån tvärs emot Schlichting på den andra åstranden. Mentzer köpte år 1879 detta färgeri och gav det namnet Annedal. Det fick snabbt en ganska betydande omsättning. Mentzer har eftermälet att han var en bra arbetsgivare. Han gav bl.a. goda löneackord. År 1899 drog sig Mentzer tillbaka med en 72-årigs rätt. Han avled 1908 i Russelbäcken i Hjärpås i Skaraborg men ligger begravd på förläggarkyrkogården i Fritsla. Färgeriet, omdöptes till Annelund, övertogs av Gustaf Hammar, men nedlades 1907. Denne Hammar vara den berömda färgkemist, som senare på Nääs i Skallsjö till slut lyckades finna trollstaven till ett absolut förstklassigt turkiskt rött bomullsgarn.

fölnadt för minn Gustafssons
färd at ä döna miguar and miguar
gürens tilläppligke tings rät dan 20
dennas utta yod meen i
Johannes gästaf's farsat och gästaf's
löita Abnagans datter i salgutser
lilla gärd konkurs mäl
orkimmande för gäst and and bät
gürenti lungligen gör och lätas
salgutsernel dan 18 mars 1847

Anders Andersson den yngres
dittas af Andersson den yngres

Johannes Petersen
Salgutsered
Gustaf Petersen
Dito

Anders Andersson den yngres fullmakt i konkursmål mot Gustafsson. GLA konkursakt.

SMÅFÄRGERIER OCH GARNTRYCKERIER I NORRA MARK

I Mark fanns också ett flertal mindre färgerier, varav vissa aldrig togs med i de officeilla fabriksberättelserna.

SALGUTSERED

I Salgutsered Lillegård (eller Västergård) inflyttade omkring 1827 troligen från Fritsla Gustaf Andersson. Hans son Johannes Gustafsson f 1822 var en energisk ung man, som enligt vad han själv uppgav i en senare handling började med en förläggareverksamhet, innan han blivit myndig. Enligt vad som berättats, skulle han i Kinna ha kallats för Räva-Gustav. Kanske han olagligt startade sitt färgeri redan innan 1847. Färgeriet anlätades år 1848 av förläggaregården Kronäng enligt en journal, som började detta år, och som finns bevarad i Borås Museum. Sam-

ma journal upplyser om att affärerna plötsligt upphörde 1850. Gustafsson hade 11 anställda i sitt färgeri enligt fabriksberättelserna för Marks fögderi till KK år 1849, en överraskande hög siffra. Gustafsson blev begärd i konkurs år 1850. Skulderna var ganska stora dels till färgleverantörerna i Göteborg och dels till storförläggare i Mark, som uppenbarligen velat stödja Gustafsson. Storförläggaren Håkan Andersson i Kronogärdet gjorde gällande vissa fordringar, vilka dock bestreds, särskilt som han avsåg sig sin rätt att idka handel ett par år tidigare.

I dag kan vi alltjämt i en mosse se resterna av en fiskdamm använd av vävnadsförläggaren Anders Larsson i Furubäck. Kanske denna damm ursprungligen anlades för att trygga vattentillgången för det gamla färgeriet.

Gustafsson hade 1850 gift sig med Börta Abrahamsdotter. Hon kom från den förmögna Hååsgården i Öxnevalla och var dotter till Abraham Börjesson. Släkten hade hårt motsatt sig ett gifte och tog mycket illa vid sig vid konkursen, enligt vad som framgår av korrespondens bevarad i gårdsarkivet i Strömmared i Istorp. Hon begärde och fick boskillnad år 1851 något mycket ovanligt vid denna tid. Genom äktenskapsförord hade hon dock sin tidigare förmögenhet i behåll. Förgäves sökte Gustafsson i brev få till stånd en försoning.

VELINGSTORP

I 1850 års fabriksberättelse inrapporterades ett nytt färgeri i Velingstorp Skattegård. Det drevs av en av gårdsägarna Hans Andersson. Följande år avsåg han sig färgeriet enligt uppgift i taxeringslängden. Då kom dit i stället som arrendator Anders Fagerlind. Under ett antal år drev denne en ganska liten färgeriverksamhet. Han färgade bomullsgarn och tycks inte ens under bomullskrisen på 1860-talet ha tagit upp ullfärgning. Från att ännu år 1862 ha haft tre medhjälpare blev han sedan enmansföretagare. Detta undergrävde säkerligen hans ekonomiska ställning.

År 1866 sjönk omsättningen katastrofalt, och följande år var konkursen ett faktum. Färgeriet övertogs av den store vävnadsförläggaren Samuel Pettersson i Velingstorp. Per Gustaf Sundström kom dit som arrendator, förmodligen med Fagerlind som medhjälpare. När år 1872 Sundström flyttade till Rosendal och Fagerlind bosatte sig i Kinanrumma blev färgeriet nedlagt.

RYD, SÄLJERED OCH LJUNGSLÄTT I SEGLORA

Färgmästare Carl Erik Wessman kom från Röhss i Örgryte till Rydboholm år 1848, där man startat upp ett större färgeri tre år tidigare. Där stannade han emellertid bara ett år. Han inköpte den del av Ryds Övergård i Seglora, som ägdes av Stämmemad. Här inrättade han ett färgeri, som på ett lyckligt sätt gick igång 1853, samma år som vävnadsförläggarna började bygga sitt spinneri i det intilliggande Rydahl. Han tycks dock aldrig ha planerat för någon större verksamhet och synes sålunda inte i någon högre grad ha utnyttjat sitt fördelaktiga läge. Färgeriet hade enligt fabriksberättelserna en låg men ganska stabil omsätt-

ning fram till 1861. Bomullsbristen satte emellertid omedelbara spår i hans verksamhet. Omsättningen kom ned på ganska låg nivå. Först år 1870 blev det mera fart i verksamheten men år 1872 upphörde rapporteringen. I stället inkom rapporter från Claes Johansson i den närliggande Säljered Mellangård. Man får väl antaga, att Wessman redan tidigare varit huvudleverantör av färggods till den stora förläggarfirman, kanske hade Wessman fått sin finansiering från Säljered. Redan året därpå flyttade Wessman, 59 år gammal, med sin familj till Carl Johans församling i Göteborg. Claes Johansson upphörde år 1875 med sin verksamhet i bygden och flyttade till större uppgifter i Göteborgsregionen. Färgeriverksamheten fortsattes emellertid av Carl Leonard von Mentzer, som närmast kom från det nerbrunna färgeriet Lydde i Örby till Säljered. Redan år 1877 flyttade han emellertid till Rosendal i Fritsla. Hade Seglorafärgeriet också brunnit?

Elof Almgren skriver i sin nya bok om Seglora och Svaneholm:

”Industriföretag fanns förutom i Svaneholm även i nedre delen av Seglora omkring Kyrkbyn. Ägaren av Ljungslätt Anders Andersson, född i Bönås, drev sålunda (eller hyrde ut) ett färgeri, som startats samtidigt som ett nytt boningshus byggdes omkring 1870. Färgeriets verksamhet upphörde dock efter några år av okänd orsak. Huset har skattats åt förgångelsen men fanns kvar så sent som på 1930-talet. Att det före detta funnits ett färgeri fast då på annat ställe, fick man bevis för vid de utgrävningar, som gjordes på Einar Ströms mark på andra sidan vägen, då många rester av ett färgeri kom i dagen. Ingen vet dock med säkerhet, vem som var ägare till det. I Seglora bodde en del av färgeriets personal, och man har kanske rätt anta, att bland dem fanns förfäderna till Birger Andersson (färgarn) och Anders Andersson. Förutom färgeri fanns även ett sågverk och en spånhyvel, som drevs av ett vattenhjul i bäcken vid Ljungslätt.”

Ljungslätt är en utbrytning ur Lundsberg Nedergården. Kanske både Ryd- och Säljeredfärgerierna i själva verket låg vid Ljungslätt.

ALMEDAL, ALLMÄNNINGEN OCH STÄNGE

Det är en känd företeelse, att industriföretag med upplärd arbetarstam ofta får konkurrens i bygden av nyetableringar ofta i form av rena utbrytningar. Så blev fallet i Fritsla och Kinna. Vid ”Forsbergs bro” låg Almedal. Detta torp hörde under Hjeltorp Mellangård. Intill denna gård liksom vid Hallagärde bodde enligt husförhörslängden åtskilliga färgeriarbetare. I mitten av 1860-talet planerade Johannes Johansson ett färgeri vid Almedal. Han var född på torpet Görgärde vid Finabo år 1841. Huruvida ett mindre färgeri hann komma i gång är oklart liksom för övrigt även det fortsatta dramatiska skeendet. Enligt en nutida ättling skulle en tysk färgmästare ha erhållit en summa pengar av Johansson för inköp av utrustning i Tyskland, men han återkom aldrig. Enligt uppgifter av gamla Fritslabor nertecknade av Leif Aronsson hade Johansson lånat pengar av en bonde i Hallagärde för inköp av färgråvaror. I stället köpte han en Amerika-biljett. Hallagärdsbonden fick utblottad gå från gård och grund. Uppgift står mot uppgift, men faktum är att i husförhörslängden antecknades att Johansson år 1867 rymde till USA.

Mindre garntryckerier som tillverkade ”fläckgarn” eller ”tröckegarn” ungefär av den typ, som vi känner från raggsockor, kom igång på olika håll. Om så-

Elias Larsson

Sandlid, Fritsla.

Garndtryckeri

(Grundadt på 1880-talet.)

Utför arbete för både
näriggande och aflägsnare orter
t. ex.

Borås, Göteborg, Svenljunga.

Rörelsen har gått ständigt framåt.
F. n. 6 arbetare.

Annons 1897.

dan verksamhet vid Bastarås har tidigare berättats. Vid Allmanningen, ett torp under Bergagården i Fritsla, startade Börje Börjesson ett företag år 1871. Han var styvson till torparen Olof Bengtsson och f 1829. Han klarade sig ganska väl under åtskilliga år. År 1894 övertogs verksamheten av Oscar Carlsson men övergick snart därefter till Wingqvist i Fritsla Mekaniska. Tryckmaskinen hamnade efter någon tid på en vind enligt vad Sture Andersson i Ljunglid berättat. Den blev återupptäckt efter ett antal år och överlämnad till Borås Museum. Långt in i sen tid har småpojkar funnit rester i form av bresiljeklumpar under lek på Allmanningens marker. Under några år på 1880-talet drevs ett mindre färgeri av Johan Blomgren i Stänge i Fritsla.

KINNAHULT, SANDLID OCH KAMMARBERG

Enligt längderna fanns det år 1881 i Kinnahult ett tryckeri hos Peter Persson f 1819. Kanske var detta ett garndtryckeri. Snart därefter fanns i Sandlid under Salgutsered ett garndtryckeri, som drevs under många år. Redan år 1842 kom från Seglora till Sandlid Lars Lorenzon f 1819. Bland hans barn fanns sönerna Elias och August Larsson, som båda blev garndtryckare. "Tröckegarn" tillverkades i ganska stor skala i Sandlid i Elias Larssons regi fr. o. m. år 1885. När det var som mest att göra jobbade 8—10 personer i Sandlid. Man hade bl. a. stora leveranser till Fritsla Mekaniska. Företaget brann ner 1920 men återuppbyggdes av Edvin Eliasson.

Brodern August var en av de två, som från början år 1889 anställdes på Kinnsand då fabriken uppfördes. Under 1890-talet startade han garndtryckeri i Kam-

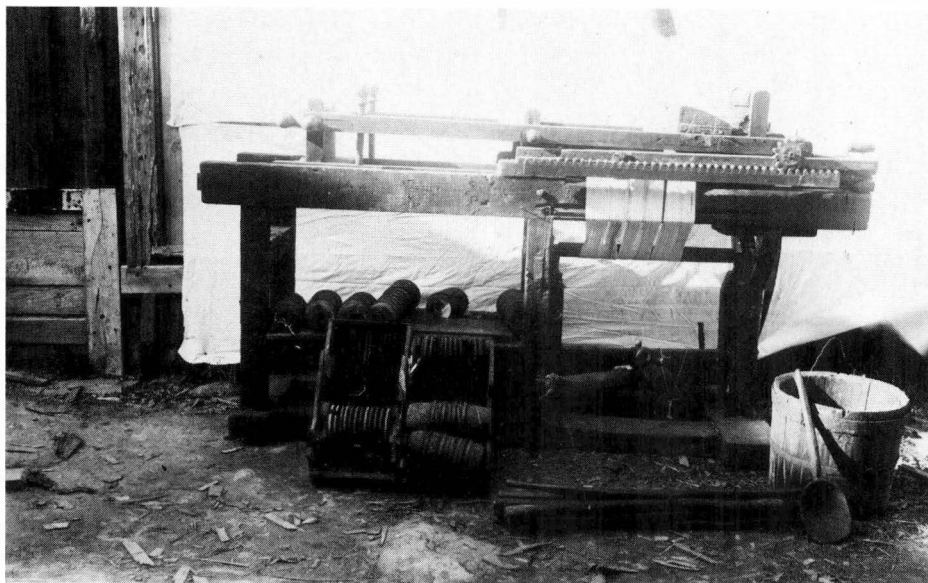

Kammarbergs garntryckpress utställd på Göteborgsutställningen 1923.

marberg i Kinna. Dottern Judith f 1905 har berättat, hur hon "drog" den handdrivna maskinen. Denna tryckmaskin såldes till Göteborgsutställningen 1923 och finns nu i Tekomuseet i Borås. August Larsson var emellertid en händig man. Han tillverkade snabbt en ny maskin. Först omkring 1935 blev produktionen helt nedlagd.

J.A. Höglund i Högås Kinnahult arbetade på Sandlid vars anställda normalt kom från de närliggande torpen. Han har livfullt berättat om livet i dessa torp. De försvann nästan alla i början av 1900-talet genom att alltför många dagsverken begärdes av jordägarna. Dessa införlivade torpbruket i sina marker. Torparna fann sysselsättning i den uppväxande textilindustrin i bygden och i Borås. Det var för övrigt tack vare textilindustrin som inte så många emigrerade från denna trakt. Kamratskapet var enligt Höglund mycket stort i Sandlid. Han har berättat om härliga minnen av samvaron med Anders Knubbe, Aron på Högås (Klockedal) och Adolf Sjöblom från torpet Sjöåsen, som sedan hamnade på Haldens färgeri i Fritsla.

I Kinnahult inrättades också år 1898 av August Winter en appreteringsfabrik för vävnader. Anläggningen som stundom kallades Vidhem kompletterades 1913 med ett ruggeri för stickvaror. och fanns ännu kvar på 1930-talet.

FLENSTORP — KARLSDAL

I Flenstorp i Kinnarumma drevs under sista delen av 1800-talet en förläggarverksamhet av Hans Andersson Lundberg, som 1855 hade inflyttat från Borås. Strax intill i torpet Karlsdal bosatte sig bröderna Johannes A. och Carl Anders-

son. Johannes f 1829 gifte sig med Augusta Josefina Lundberg dotter till en gästgivare i Ramslätt. I Karlsdal grundades 1864 ett tygtryckeri och även ett färgeri, troligen med utnyttjande av den Åkerhielmska utrustningen från Klockaregården i Fritsla. Det var emellertid allttjämt svåra tider i branschen och företaget blev bankrutt 1868. Som god man i konkursen fungerade August Andersson i Fritsla Rike Bengtsgård, medan tryckeri och färgeri övertogs av Johannes Johansson i Krokstorp. Johannes Andersson i Flenstorp flyttade till Nolhaga. Som efterträdare kom efter ett antal år August Johansson, men produktionen tycks definitivt ha blivit nedlagd år 1876.

NÅGRA FÄRGERIER I MARK UTANFÖR TEXTILENS CENTRUM

Ungefär samtidigt med Karlsdal startades 1864 också ett färgeri långt ner i Södra Mark i Tommared i Karl Gustavs församling av Karl Johansson. Det övertogs två år senare av Anders Larsson. Oklart är hur länge driften pågick.

Den stora Arnellska förläggarverksamheten i Hyssna utbyggdes 1898 med ett färgeri under färgmästaren från Levanten i Göteborg J.Å. Lindman. Färgeriet uppges ha ägt bestånd till 1935.

DAGSLÄGET I MARK

För närvarande finns allttjämt några företag i drift. Sjuhäradsbygdens färgeri i Kinnahult startades år 1935 och har av slakten Engelman, som kom från Chemnitz i nuvarande Östtyskland, i tre generationer drivits upp till ett storföretag i branschen. I Fritsla drivs allttjämt med framgång det av Schlichting igångsatta färgeriet Hagalund i grosshandelsfirman August Werners regi. I Skene ligger företaget Tre Färgare. Vidare finns ett tryckeri i Kinnahult Farmatex, som drivs i god samverkan med Sjuhäradsbygdens Färgeri, och som under 1983 inköptes av Almedahlskoncernen.

I Rydboholm har det gamla färgeriet och tryckeriet lagts ner. I stället har Lind & Co från Borås nyligen flyttat till dessa lokaler.

KÄLLOR OCH REGISTER

FÖRKORTNINGSLISTA

Alf1	med årtal, arkivserie i KKH RA
AP	med årtal, arkivserie i KKH RA — seriebeteckning E XVII
BFV	Brandförsäkringsverkets arkiv, Strandvägen 19, Sth
BMR	Borås Museum i Ramnaparken
BMRÅ	Årsbok från Borås och de Sju häradena
BMT	Borås Tekomuseum
Bs	Borås
BSA	Borås stadsarkiv
BSA MP	Magistratprotokollen
BSBV	Borås Stadsbibliotek Västgötarummet
BT	Borås Tidning
f (1678)	född (år 1678)
Gbg	Göteborg
GF	gårdfarihandlare
GHA	Göta Hovrätts arkiv Jönköping
GHM	Göteborgs Historiska Museum
GIM	Göteborgs Industrimuseum
glnr	fastighetsnummer i Bs före 1830
HFE	Handels- och Finansekspeditionens arkiv i RA
ICE	Inrikes Civilekspeditionens arkiv i RA
KA	Krigsarkivet
KaK	Kammarkollegiet
KaK AK	Kammarkollegiets Advokatfiskalkontor, i KaK
KaKM	Kammarkollegiets skrivelser till Kungl. Maj:t med årtal, i Ra
KaKP	Kammarkollegiets skrivelser från Älvsborgs län med årtal resp. nr efter 1827, i KaK
KB	Kungliga Biblioteket
KBH	Kungliga Biblioteket handskriftsavdelningen
KBO	Kungliga Biblioteket okatalogiserat
KK	Kommerskollegiet
KKH	Kommerskollegiet huvudarkiv, i RA
KKM	Kommerskollegiets skrivelser till Kungl. Maj:t med årtal, i RA
KTH	Tekniska Högskolans bibliotek
LFP	Länsförsäkringar Älvsborgs län
LmG	Lantmäteriverket Gävle
LmV	Lantmäterikontoret Vänersborg

LP	Länstyrelsen eller Landshövdingen i Älvsborgs län
MKB	Manufakturkontorets Brevbok i RA
MKF	Manufakturkontorets berättelser om svenska fabriker 1742—60 i RA
MKM	Manufakturkontoret, kommissariernas memorial i RA
MKP	Manufakturkontoret, kommissariernas protokoll i RA
NFM	Norrköpings Färgerimuseum
NFS	Norrköpings Färgerimusei deposition i Stadsarkivet
nynr	fastighetsnummer i Bs efter 1830
NM	Nordiska Museet
RA	Riksarkivet
RB	Riksdagsbiblioteket
s	sid
SAB	Städernas Allmänna Brandstodsbolags arkiv i SSA
SAO	Svenska Akademiens Ordbok
SBL	Svenskt Biografiskt Lexikon
SHI	Sveriges Handel och Industri, Boråsdelen 1906
SOU	Sveriges Officiella Utredningar
SSA	Sth Stadsarkiv
Sth	Stockholm
TM	Tekniska Museet
Uh	Ulricehamn
UKH	Ulricehamns kulturhus
UT	Ulricehamns Tidning
v	volym

ATT FORSKA KRING FÄRGERIER

Under studiet av vävnadsförläggarna till BMRÅ 1980 stötte författaren på vissa intressanta uppgifter från 1820-talet om färgeriet i Sexdrega. Tanken uppstod att göra en sammanställning av bygdefärgerierna i de sju häradena. Snart framkom därvid de nära sambanden i Kinds hemindustri med vadmalstamparna. I Kammarkollegiets arkiv erhöles klarhet i att kring Ätran var i början av 1800-talet striderna om stamparna liksom kvarnarna och andra vattenverk betydligt hårdare än på flertalet andra håll i landet.

Tygtryckerierna liksom de många ullspinnerierna i glesbygderna i slutet av 1800-talet hade mestadels nära anknytning till ett färgeri. De har därför också tagits upp till behandling.

Vidare hade bilden av färgningen inom hemindustrin blivit mycket ensidig om utvecklingen av färgerierna i Borås och Ulricehamn icke hade tagits med. Till slut framstod det som önskvärt att som bakgrund medtaga några aspekter på färgeriväsendets historia i vårt land.

I det följande kommer det viktigaste källmaterialet att uppräknas. Härvid kommer först att tagas upp de olika längder, berättelser m.m. som utnyttjats i olika arkiv. Kapitelvis följer sedan vissa källhänvisningar. Jakten efter uppgifter har varit intensiv. Tyvärr har därvid inte kunnat undvikas, att bristfälligheter, kanske rena felaktigheter, uppstått i hänvisningsnoteringarna.

Efter en inledande historisk översikt har den lokala utvecklingen behandlats med följande uppdelning: Borås, Ulricehamn, Kind, Redväg, Mark och dessförinnan övriga fyra härad jämte delar av Kulling. För varje område har utgångspunkten tagits i de årliga fabriksberättelser, som städernas magistrater sedan mitten av 1700-talet insände till Länstyrelsen, där en sammanfattande rapport vidarebefordrades till KK. De förvaras i RA. I regel var även landsbygdens manufakturer underställda hallrätt eller magistrat i närmaste stad. Från och med 1847 insamlades dessa uppgifter för landsbygden av kronofogden. Dessa berättelser belyser utvecklingen i stora drag. Där uppges mestadels ägarens eller brukarens namn jämte tillverknings-siffror, antal anställda och stundom vissa uppgifter om tillverkade varor och utrustning m.m. Klart framgår att tillverkningsuppgifterna mera sällan grundar sig på verklig bokföring. Av bekvämlighetsskäl är de ofta löst uppskattade och därvid i regel betydligt lägre än verkligheten. Detta torde ha skett för att beslöja uppgifterna för taxeringsmyndigheterna liksom för konkurrenterna. Som en grund för att bedöma företagsstorleken torde antalet anställda ge en bättre uppfattning. Även här måste observeras att mer eller mindre tillfälligt anställda vanligtvis utelämnades. Säsongvariationerna i syssel-

sättningen var säkerligen betydande. Likafullt har dessa uppgifter använts för att bedöma storleksordningen företagen emellan. För vissa år finns kronofogdarnas och kronolänsmännens underlag till dessa rapporter bevarade i GLA:s arkiv.

I Borås Historia av Forssell liksom andra sammanställningar har 1758 års berättelse angivits som stadens tidigaste. Det finns emellertid en ganska utförlig rapport redan från 1753. Även berättelserna om handel och hantverk till KK innehåller vissa perioder uppgifter om färgerierna. Särskilt från 1750-talet finns ganska detaljerade rapporter från Borås och Ulricehamn.

Från hallrätterna insändes årliga fabriksberättelser till Manufakturkontoret under perioden 1740—1760-talet.

Tyvärr måste konstateras att såväl Bs som särskilt Uh under långa perioder var dåliga rapportörer. Ofta fick KK i likhet med andra myndigheter sända påminnelser. De tidigaste fabriksberättelserna från Borås, som endast insändes vissa år, är dock ganska utförliga. Efter en lång uppehållsperiod inlämnades efter påstötning år 1785 en sammanfattande rapport för åtskilliga år. Efter denna tidpunkt blev rapporterna mer regelbundna, men samtidigt mer knapphändiga till innehållet.

Landshövdingeberättelserna finns väl registrade i RA. De insamlades till riksdagarna och redogjorde ganska utförligt för läget i länen. För perioden 1822—1905 övergick man till 5-årsberättelser, vilka i sammanfattning blev tryckta. Av den tryckta serien finns ex. i BSBV.

De här nämnda berättelserna har lämnat en grundstomme till beskrivning av de olika företagen. Kompletterande upplysningar har sedan framlockats ur husförhørs-, in- och utflyttningslängder, mantals- och taxeringslängder. Taxeringslängderna, som inte finns tillgängliga på mikrofilm, har framtagits på RA, liksom diverse mantalslängder från tiden kring 1900. I GLA och i viss utsträckning hos BSA och/eller BSB finns register över födslar, vigslar och dödsfall och för Bs och Uh namnregister till husförhörslängder. Beklagligtvis upphör flertalet av dessa register omkring 1860. Även mikrofilmerna upphör med 1880-och 1890-talen.

Istället för att besöka de olika kyrkoarkiven har person och företagsuppgifter från senare år i regel framtagits ur handels-, läns- och adresskalendrar. Handelskalendern med uppgifter ordnade på poststation finns från mitten av 1800-talet. Från 1870-talet utkom de i stort sett regelbundet vart eller vartannat år. Länskalendrar finns från åren 1845, 1852, 1867, 1892, 1906, 1910, 1917 och 1923. Adresskalendrar finns för Bs för åtskilliga år fr.o.m. 1890-talet. Handelskalendrar och även läns- och adresskalendrar finns tillgängliga i närmast kompletta serier på KB. De finns också i urval i BMR. Av läns och adresskalendrar finns en god uppsättning i BSBV.

Ett värdefullt material är bouppteckningarna, som räknar upp arvtagarna. Vidare brukar för färgerier m.m. lager liksom viss utrustning och redskap tagas upp. Fordringar och skulder ger ofta en bild av affärsverksamheten. Allt detta

gäller dock endast om den avlidne inte redan pensionerat sig, i vilket fall särskilt i äldre tider boet redan tidigare så gott som helt delats upp. Här föreligger också fram till mitten av 1900-talet ett personregister för Bs i BSA och för flertalet av övriga områden till omkring 1860 i GLA.

Konkurs var i gamla tider mestadels ett allvarligt slag, som ofta åtföljdes av dödsfall. För forskaren kan emellertid konkurshandlingarna utgöra verkliga guldgruvor genom fynd av diverse affärshändelser och förbindelser. För Kinds härad, där GF-konkurserna var mycket vanliga, finns på GLA ett väl upplagt namnregister fram till mitten av 1800-talet. För övriga områden kan man vid kännedom om konkursåret lätt få fram handlingarna i målet, varvid dock bör observeras att dessa i regel inplacerats under det år då konkursen blivit slutbehandlad. Konkursakterna förvaras för Bs i BSA men för Uh liksom de olika häradsrätterna i GLA.

Brandbrev och brandrapporter har i stor utsträckning kunnat framletas med hjälp av utmärkta register hos BFV med arkiv på Strandvägen 19 i Sth. För landsbygden finns uppgifter om i verket försäkrade företag från 1780-talet till nutiden och för städerna fram till 1828. I BFV har försäkringsbrev före 1828 gallrats bort, men i gengäld finns avskrifter för Bs i BSA och i ett antal fall även i BMR.

Verksamheten i BFV:s stadsfond övertogs 1828 av det nybildade SAB med särskilt för de första decennierna överskådliga register DI: 1 och 2. Skandia jämte försäkringsbolagens gemensamma organ Tarifföreningen har ett mycket stort och lättillgängligt arkiv i Skandias lokaler i Norrköping. Slutligen finns i Vänersborg hos LFP ett arkiv med handlingar sedan grundandet på 1840-talet. Med hjälp av ganska överskådliga register kan i dessa företag försäkringsbrev mes-tadels plockas fram. Källhänvisningar har därför här endast skett undantagsvis. Beträffande brandrapporterna finns ett register hos Skandia, men i övrigt får man normalt söka igenom bolagens årsrapporter, där brandfallen räknas upp under brandåret eller efter slutreglering. Tyvärr var LFP:s arkiv nerpackat för lokalens ombyggnad vid ett av besöken i Vänersborg. Därför har tillfälle ej före-varit att gå igenom arkivets brandrapporter efter 1861.

Ett omfattande bokbestånd liksom vissa dokument finns hos Svenska Brand-försvarsföreningen i Stockholm. Bl.a. finns ett värdefullt register över artiklar och notiser i tidskriften Gjallarhornet.

I RB finns tillgång till alla gamla förordningar och riksdagshandlingar. Där finns också många svåråtkomliga böcker. Bokregistret är emellertid jämförelse-vis svårhanterligt.

KB är en oskattbar källa för svåråtkomlig äldre och även utländsk litteratur. Utöver det egentliga biblioteket finns i Handskriftsavdelningen en stor mängd handskrivna liksom även vissa tryckta dokument, som kan nås med hjälp av ett register. Där finns bl.a. en översiktlig sammanställning av slakten Bergendahl med dess många medlemmar från olika delar av Sjuhäradsbygden varav ett par med anknytning till färgerier. Kopia härav finns nu i BMR.

Ett oerhört stort material av broschyrer m.m. arkiveras i KB utan att vara upptagna i katalogen. För speciella forskningar kan medverkan erhållas för fram-plockning i den stora avdelningen Okatalogiserat.

Ett för alla handels-, manufaktur- och fabriksföretag utomordentligt intressant material finns hos RA i KKH protokollserie A I f 1. De årsvis inbundna protokollen är för tidigare perioder försedda med utmärkta register inledningsvis. Ännu värdefullare är givetvis de bakomliggande skrivelserna från olika personer och företag. Dessa handlingar förvaras i KKH serien Acta Privatorum med beteckningen E XVII. Akterna som alfabetiskt ordnats på brevskrivare innehåller stundom varuprover liksom ritningar, avskrifter av kontrakt m.m. Fram till 1840-talet finns i kapslarna register, som underlättar sökandet. Observeras bör att samma ärende kan ligga insorterat på olika brevskrivande personer liksom även på företagsnamn. I källhänvisningarna anges här AP jämte årtalet.

I KK finns också särskilda serier över lämnade privilegier för manufaktur m.m. De äro dock icke alls kompletta eller särskilt överskådliga.

Ett värdefullt material är domböckerna, som finns i ett ex. hos GLA och ett ex. i Göta Hovrätt i Jönköping. Därutöver finns även mikrofilmer. Tyvärr saknar domböckerna mestadels register och är därför svårforcerade. De har därför endast i ringa utsträckning blivit utnyttjade. Samma sak gäller rättsprotokollen i BSA (jfr dock Olmers längre fram) liksom för Uh i GLA. Däremot har en genomgång skett i RA av de ibland KK:s handlingar förvarade rättsprotokollen från Bs och Uh.

Ett i Gbg av Lennart Andersson under medverkan av bl.a. Rolf Ekelund igångsatt projekt att på data registrera innehållet i vissa häradsdomböcker kommer att öppna denna källa för framtida forskning. Det vore värdefullt om några av våra intensiva släkt- och hembygdsforskare kunde samverka för att på likartat sätt i samverkan forcera sina häradsdomböcker liksom sockenprotokoll m.m.

KaK var en central myndighet, där lokala domar i vattenrättsliga tvister kunde överklagas. Ett topografiskt register visar vägen för forskaren. Arkivet ligger på Riddarholmen i Sth.

På färgeriområdet är Nordiska Museet i Sth inriktat på de hantverksmässiga aspekterna. Där finns en samling gesällbrev, som visade sig innehålla ett par handlingar med anknytning till Bs och Uh.

Nationalmusei Porträttarkiv innehåller tyvärr endast få representanter för Sjuhäradsbygden. Observeras bör att den publicerade katalogen på intet sätt är komplett, och att ett besök på Blasieholmen i Sth med en titt i registren kan ge resultat. Kopieringsresurserna är tyvärr begränsade.

Såväl Lantmäterikontoret i Vänersborg som Lantmäteriverket i Gävle har kartmaterial av intresse i form av tomtkartor för färgerier liksom större skifteskartor o.dyl.

Tekniska Museet i Sth har förvärvat en kopia av vissa delar av Skandias brandarkiv. Registret uppges dock vara ofullständigt. Vidare finns i arkivet kapslar med handlingar bl.a. från Schlichting i Fritsla, Just och Evedal i Bs. Dessutom finns färgerihandlingar i diverse textilindustrikapslar. En mycket förnämlig samling företags-monografier ingår i museets ganska omfattande bibliotek. Tyvärr har museets avdelning med maskiner och annan utrustning från färgerier och annan textil verksamhet av lokalskäl måst läggas i malpåse. I modellkammaren liksom det bakomliggande magasinet finns emellertid åtskilliga intressanta utrustningar t.ex. rörande valkning och mangling i äldre tider. Bl. a. finns det en typ av mangel dragen av en fram- och återgående häst på liknande sätt som hos Marnie i Bs. Tyvärr är den inbyggd i en omgivande "häck" och har därför inte här kunnat återgivnas i bild.

En för de flesta okänd litteratursamling är Teknologiska Institutets. I en stor drive insamlades svensk och utländsk teknisk litteratur med bl.a. åtskillig färgerilitteratur i mitten av 1800-talet. Den finns tillgänglig i ett särskilt magasin hos KTH i Sth.

I Krigsarkivet, KA, finns en stor del av Otto Mannerfeldts kvarlämnade handlingar. Under släkten Björnberg finns flera handlingar som belyser förläggarverksamheten och färgeriet på Ginkalunda i Kinna, bl.a. leverantörsnotor på färg från 1700-talet.

I Norrköping finns ett förnämligt färgerimuseum, NFM, uppbyggt med hjälp av från olika håll ditflyttade redskap och utrustningar. Till Stadsmuseet på Västgötagatan har man nu överfört ett stort antal receptböcker liksom andra handlingar. Huvuddelen av handlingsbeståndet har emellertid redan tidigare deponerats i NFS, där ett överskådligt register finns.

I Korrö söder om Tingsryd har ett tidigare färgeri fått stå kvar som färgerimuseum (ej besökt av författaren).

Folkminnesarkiven i Uppsala, Lund och Göteborg har diverse uppteckningar bevarade bl. a. om hemfärgning. Från Sjuhäradsbygden är dock materialet tyvärr knapphändigt. I arkiven finns goda register, som underlättar framlockningen. I Lund förvaras bl.a. några intressanta rapporter från Axel Johansson i Åhaga Ö. Frölunda.

Uppteckningar utifrån bygderna finns även i arkivet hos Göteborgs Historiska Museum, GHM. Där finns också ett stort bildarkiv med foton även av några färgerier, stampverk liksom även vissa utrustningar. Tyvärr är dock materialet från vissa delar av Sjuhäradsbygden ganska tunnt. Hantverksutställningen på Göteborgsmässan 1923 omfattade även en stor färgerimonter, där utrustningen ganska väl dokumenterats i detta arkiv. Ett ypperligt stads- och sockenvis ordnat register ger god vägledning vid sökandet i arkivet. En kopia av registrekorten från Sjuhäradsbygden kommer att finnas i BMR. Dessutom finns i GHM ett register till en personfotosamling, som dock huvudsakligen gäller göteborgare. I museets magasin förvaras diverse färgeriutrustning.

Det nyligen öppnade Industrimuseet i Gbg har viss färgeriutrustning liksom även garnprover m.m. Vägledning erhålles i arkivet, som har många intressanta handlingar.

BSA har redan omnämnts som en värdefull källa i olika sammanhang. Även magistratens protokoll har mycket att ge. Här finns register för en lång period under 1800-talet.

I BSA liksom även i Arbetarrörelsens arkiv i Sth, det senare med vägledande kortregister, finns protokoll och annat material, som blyser bl.a. facklig verksamhet redan från tiden före första världskriget. I BSA finns en värdefull samling av Otto Mannerfelts handlingar. I ett tryckt häfte har en detaljregistrering skett av Torgny Bondestam.

Ett otroligt arbete nedlades av läroverksadjunkten Emil Olmers på en genomgång av äldre material i BSA med sikte på en aldrig publicerad avhandling om Bs. Samlingen blev senare intensivt utnyttjad av Forssell i Borås Historia. Genom Torgny Bondestams initiativ har ett utmärkt register blivit upplagt av Dick Börjesson. Då detta register ger direkta hänvisningar har i denna skrift normalt inga anvisningar skett till denna källa. BSA har även en samling av foto och ritningar. BMR har ett omfattande material inordnat i sockenvisa kapslar bl.a. i form av tidningsurklipp, varav vissa från början av 1900-talet. I ett antal kapslar förvaras för Uh avskrifter av taxeringslängder m.m. från vissa perioder under 1700- och 1800-talet. I detta museum liksom i BMT finns färgreceptböcker bl.a. från gesällen Bohlin hos Swartz och Johannes Börjesson i Lydde och Borås. BMT har diverse färgeriutrustning.

BMR:s fotosamling innehåller mer än 160.000 bilder. Registret är kronologiskt ordnat efter anskaffningstidpunkter och därför ganska svårforcerat. Bland bilderna finns många från 1800-talets färgerier och textilindustrier liksom av färgare och andra företagare.

I Borås Stadsbiblioteks Västgötarum, BSBV, ingår en omfattande bygde litteratur och även diverse dokument. Bl.a. finns ett ex. av Boråsdelen av SHI, som i övrigt är sällsynt i komplett skick.

Även i Uh finns i Kulturhuset utöver intressanta arkiv av handlingar ett fotoarkiv, dock endast med få bilder som direkt anknyter till färgerierna.

På sina håll finns ute i gårdarna mindre arkiv med vissa bevarade gamla dokument. I Mölneby är åtskilliga handlingar från förläggjarperioden samlade i ett brandsäkert valv. Några av handlingarna belyser färgeriverksamheten. Ginkalunda Smedsgård har gamla dokument från färgerikontakter med Ambrosius Butsch. Där liksom i Ginkalunda Herrgård finns även några gamla färgrecept. I Strömmared har man alltjämt kvar korrespondens med färgaren Gustafsson i Salgutsered från 1850-talet liksom några andra intressanta dokument.

Ett tack skall här slutligen uttalas till alla dem som på olika sätt bisprungit med värdefulla uppgifter.

KÄLLMATERIAL

FÄRGVÄXTPLANTAGER

Plantagerna behandlades ganska ingående i MKM 1757. Från Alingsås rapporterade Fr. U. von Friesendorff i sin reseberättelse 1758. MKF.

Uppgifter om Ezechias Westrell finns i MKM 1757 och MKP 1757.

Daniel Berzelius; KKH serien A1f1: 42 (år 1799) och :44 (1801).

C.G. Hoving och Peter Jacob Hielm; A1f1:43 (1800), A1f1:47 (1804), A1f1:52 (1807), AP 1808.

M.B. Söderling; tryckt broschyr hos GHM under färgerier.

Johan Fredrik Francke; AP 1811.

Spanskt grönt; RA Riksdagens Utskottshandlingar 1755—56 v7, s771—774 och 1765—66 v139, nr651; Lindmans tillstånd A1f1:18 (1782).

Färgväxterna har återgivits från C.A.M. Lindman; Nordens Flora.

FÄRGTRÄ

Philip Langlet IV se om numreringen under Borås.

VÄSTGÖTE SPRED KUNSKAP OM LUMMER

Ernst von Scheele, NFM.

Folkminnesarkiven i Göteborg och Lund och i ringa grad Uppsala har ett antal uppteckningar om hemfärgning från Sjuhäradsbygden.

Behovet av ängsskåran belyses av en skrivelse år 1765 — A1a2:27 i KKH i RA. Philip Langlet klagar där på att landshövding Lagerfeldt i Östergötland utfärdat förbud för utförsel ur länet av ”skålongräset” eller ängsskåran, innan de egna städernas färgare blivit försedda. Även från Stockholm inkom en klagoskrivelse. I Malmö uttalade färgarna bekymmer för föreliggande dyrhet och brist på ängsskåran. Man begärde förbud på export till Danmark. Professor Liedbeck förklarade, att man vid plockningen, som skedde innan blommorna ”kastade sina frön”, tyvärr ryckte upp växterna med rötterna. Detta borde stävjas. KK synes ha motsatt sig förbuden. (Dessa uppgifter har inhämtats under årsbokens tryckning).

BLÅTT OCH GULT

Åtskilliga citat har hämtats ur Robet Johanssons skrift om färgaryrket. Denne började som pojke nära hemmet i Alsterbos färgeri. Därifrån flyttade han till Lindsdal utanför Kalmar för att slutligen hamna på Barnängens färgeri i Stockholm. Den omskrivna enkla typen av press från Lindsdal kan beses i Färgerimuseet i Norrköping. I bild från Skillingsfors återger en liknande stockpress.

TURKISKT RÖTT

Turkiskt rött är ett vanligt tema i KK:s handlingar från 1740-talet och ännu under 1800-talets andra hälft. I protokoll från Manufakturkontoret från 1747 och 1748 beskrevs hur Edvard Carlessons berättelse efter utlåning till Malmsten noggrant förseglades. I MKM och MKP 1758 belyses, att metoden var för dyr och tog 14 dagar i preparering av badet. Brevet förvaras i KKH Fc46.

Jämförande prov mellan Hummel, Asplund (Elvius) och Bråvik utfördes av myntvärdien Hielm. Hummels prover var bäst enligt Alf1:39 (1796). När färgare Conradi i Åbo sökte olika förmåner fick han ett drastiskt avböjande Alf1:43 (1800). Grönvalls, Röhss och Levantens olika ansökningar återfinns i KKM 1828 10/3, 1829 24/3, 1833 18/3 och 11/4 liksom i AP 1829 och 1833 (avslag att importera krapp). Striden mellan Hennig och Marion, AP 1833.

Fürstenbergs ansökan; AP 1833.

Handlingar om Gustaf Hammar finns i NFS.

BORÅSFÄRG OCH ORSEILLE

Utarrendering av orseilleproduktionen; Alf1 1789, 1790, 1793, 1794 och 1796. Olof Bäckmans olika initiativ; AP 1818, 1820, 1823—26, 1828 och i KKM 1821 23/5.

Keutels rensningsmaskin; AP 1835.

Om alizarin och kräftskal berättar Gustaf Hammar i Svensk Verkmästartidning 1912.

BLEKERIER

Blekeriförslaget; se under Borås. Hamréns lotteritanke; KKM 1740 21/10. Hielms skrivelse om blekerier; KKM 1800.

Frescati och Cumming behandlades nästan årligen i AP 1818—1836 och ganska regelbundet i KKM 1822—1837. Bergmans köp av Frescati; AP 1838 och KKM 1838 17/9, anläggning av vaxduksfabrik; AP 1839.

ÖVERSKÄRARNAS TIDIGA FÄRGARE

Uppgifterna om överskärarnas skråordning år 1501 är hämtad från skrift av Gustaf Klemming.

SVERIGES FÖRSTE SKÖNFÄRGARE

Beträffande Langlets sifferbeteckningar se under Borås. Uppgifterna om Langlet och Ekeblad har hämtats ur RA Biographica. Professor Olof Langlet i Ulricehamn uppger att endast ett intetsägande svar erhöles från Frankrike.

Langlets kontrakt; RA Momma Reenstiernasamlingen vol 127 E2595. Dessutom finns från år 1674 några rekvisitioner från Langlet.

FÄRGERIERNAS BLEV MANUFAKTURER

Olof Malmstens modellfärgeri; Riksdagens Utskottshandlingar 1755—56 v9, s1145—57.

Vimmerbyfallet; Alf1:45 (1802) och Uppsala—Tierpfallet Alf1:46 (1803).

FRÅN LÄRLING TILL MÄSTARE

Upphävandet av förbudet för gesäller att vistas utomhus; BSA MP 1851.

Uppgifterna om Göteborgs Färgeriarbetares Fackförening och Gröna Kannan i NFS.

Trädmålare—Trädmålare; hämtat ur Sahlins Vollsjobok.

Citaten om gesäller och arbetslöner och om mästerstycken; Bergsten, Sveriges Textilförbund 1907—1950.

GARNFÄRGNING

Om Robert Johansson se under Blått och gult.

FÄRGRECEPT OCH PROVER

Anders Bohlins receptbok förvaras i BMT. Provbok med ullprover, som även innehåller åtskilliga tygprover finns i KK:s arkiv i RA, dock ej upptagen i forskarexpeditionens register.

STOCKHOLM—BORÅS—NORRKÖPING

Årsberättelser om fabriker har behandlats i inledningen.

NY BRANSCHSTRUKTUR

C.G. Radbeer; KKM 1836 15/8.

Eskil Metzéns anförande finns i NFS.

ULLSPINNERIER OCH GARNTRYCKERIER

1878 års tulltaxekommittés handlingar förvaras i RA.

LINNETRYCK

Rådsförvanten Jacob Utfall i Gbg erhöll tillstånd till linnetryckning och färgning 1693 27/4 enligt KK privilegieförteckning.

Katarina Utfall; se BMRÅ 1980.

KATTUNTRYCK

Lång PM om kattuntryckning i MKM 1761.

KATTUNTRYCKARE BLEV STORFÖRLÄGGARE

Medborgarskap; KKM 1822 30/9. Reis & Magnusson i övrigt; KKM 1815 15/11, 1819 4/3, 1822 26/8, AP 1815—19, 1822, 1831.

RYDBOHOLMSTYGER

Den långsamma utvecklingen för hemindustrins mönstervävda dukar och schalar framgår av rapporterna från Bs och Uh tullkammare, som förvaras i KK:s arkiv i RA, dock utan att vara registrerade i forskarexpeditionen. God hjälp erhöles vid framplockningen av Birgitta Hedström i RA.

Kattuntryckare Radbeer erhöles enligt AP 1842 svenskt patent på 5 år för en valsmaskin av Perrots konstruktion.

BORÅS HANDEL- OCH FÄRGARSTAD

Ämål—Ransberg; affärens med boråsarna belyses i assessor Dragmans reseberättelse år 1760. Den finns i RA KK; Utredningar Fabriker 1756—1773.

Hamréns Västsvenska Resa år 1742 är inordnad i RA Manufakturkontorets arkiv; Berättelser om svenska fabriker 1742—1760.

Ansökan från Schwäger; AP 1817, Hartzell; AP 1837, och Lars Andersson; AP 1839.

Fyrktalslängder finns tillgängliga i BSA.

Konsumtionsskatterna har hämtats ur taxeringslängden i GLA.

SKÅLEFÄRGARE

Synpunkter har inhämtats från SAO:s redaktion, och från Göteborgs och Uppsalas folkminnesarkiv.

Vittnesmålet 1698 har liksom åtskilliga andra uppgifter i denna skrift hämtats hos Olmer i BSA.

ABRAHAM LANGLET I

För att särskilja medlemmar av släkten Langlet med förnamnen Abraham och Philip har i likhet med Forssell romerska siffror använts.

1753 års fabriksberättelse; se bildtext.

MARNIE

Hästmangeln; se anförande av Vennersten, citerat under det Vennerstenska kattuntryckeriet.

Återbetalning av Halls skuld; KKH Alc1:3

FINCKE

Besvär mot Fincke; KKM 1735 4/12, ICE 1736 25/5.

FÖRSLAG TILL BLEKERI

Hamréns ”Oförgripelige tankar” finns i GIM:s arkiv.

Hamréns Västsvenska Resa; se under Borås handels- och färgarstad.

PHILIP LANGLET II

Den svårlästa kladdrapporten förvaras i RA; Ämnessamlingar Industri nr 4. Nystavning har tillämpats och smärre korrigeringar har vidtagits för att underlätta förståelsen.

JOHAN GEORG BUTSCH

Namnet var egentligen Johan Jörgen Putsch. Namnet skrevs i längderna efterhand Poudz eller Pudtz och slutligen Butsch. Jörgen blev efterhand Georg.

I februari 1748 utsände KK en skrivelse till alla städer med uppmaning att rapportera hur lämnade fabriksprivilegier blivit utnyttjade. Från både Bs och Uh kom detaljerade rapporter.

För Butsch, som övertog färgeriet efter en sterbhuskonkurs tillämpades aldrig uttrycket ”matrimoni” — genom gifte”.

BLOMMENDAHL

Ett mål mot Sven Brinck om auktionsprovisioner i KKM 1792 5/5. Bland de brandbrev från BFV, som i avskrift finns bevarade i BSA och BMR, finns ett, som klargör, att Pihlström övertagit det Blommendahlska färgeriet. År 1795 skedde emellertid en omregistrering på Lars Brinck. Därvid uppgavs även utrustning för cassians- och linnetryck. Ett nytt brev utfärdades för Ambrosius Butsch 1806 liksom ytterligare brev efter första stadsbranden dels 1823 och dels 1824.

Ambrosius Butschs ansökan om färgeri år 1795; Alf1: 37.

FORSELL

Vådelden; MKM 1757

PIHLSTRÖM

Under årsbokens tryckning fick författaren i RA del av KK protokollbok Al1:8 för år 1768. Därav framgår att Borås magistrat lämnat Johan Fredrik Frank (Francke) tillstånd till färgeri och tryckeri i ylle och linne med tillhörande press och hästar efter uppsägning av burskap i Varberg. Borås färgare och särskilt flaneltryckare Forssell rasade häremot eftersom marknaden var vikande, och Francke icke genomfört mästarprov. KK godkände emellertid magistratens beslut. Sedan tycks dock Francke aldrig ha utnyttjat denna möjlighet. Han kan sålunda ha velat överlåta sitt privilegium till Pihlström. Något förvånande är dock i sammanhanget, att Pihlström vid samma tidpunkt för ett par år faktiskt övertog det Blommendahlska färgeriet.

Transport av "Franckes" privilegium; Alf1:31 (1789). Överklagan från övriga färgare Alf1:32 (1790).

TOLLSTORP

Olika ärenden; Alf1:47 (1804), AP 1807, KKM 1807 13/10, ICE 1808 5/4, AP 1817, AP 1818.

AMBROSIUS BUTSCH

Inrikes Tidningar med annonserna för färgerierna finns tillgängliga på KB. I Carl Sahlins samling i NFS finns under FV1:2 Butschs annons med en i sen tid gjord notering, att Ambrosius avsåg sälja det egna färgeriet, vilket dock säkerligen är en missuppfattning.

PHILIP LANGLET III

Edmans & Bäfwerms övertagande; AP 1818.

Olof Langlets privilegier i Riseberga; AP 1821, KKM 1821 18/7.

STADSBRÄNDERNA

Beskrivningar av de stora stadsbränderna på 1820-talet finns i BFV och även i de BFV-handlingar, som förvaras i SAB-arkivet i SSA. Likartade beskrivningar finns även hos BSA och BMR.

Torkhusbranden hos Rydin; SAB AII:2. Det slutgiltiga flyttningsbeskedet; ICE 1829 27/2.

BUTSCH IGÅNG IGEN

Citatet ur Elgérus reserapport har hämtats ur Dahlmans bok. Brevet från biskop Butsch finns i autografsamlingen hos KBH.

KINDLUND-POMP ETC.

Pomp i Hedemora; AP 1819 och 1820.

Nidvisan förvaras i kapsel BK3 i BMR.

Uppgifterna om fabriksmästare Eriksson; Ada Danum BT 25/9 35.

Viskaberget; bra sammanställning i SHI.

SWARTZ

Privilegium för garveri; AP 1837. Bra sammanställning i SHI.

RYDIN

Privilegium i Sth; AP 1824, kattuntryck; AP 1833, stöphus; KKM 1833 19/11, HFE 1833 7/12, AP 1835, hjälp till brodern i Norrköping; KKM 1836 22/8, hjälp till Busch i Gbg; AP 1847.

Tryckning av islandströjor; Ada Damm i BT 1943 15/10 och SHI.

Arvskifteshandlingar från Enköping har år 1983 överlämnats av fru Maj Palmér till BMR.

BÄCK

Privilegium; AP 1832, 1833, KKM 1833 14/6, 23/7, HFE 1834 18/1.

RAMBERG

Privilegieavslaget och dess undanröjande; AP 1835.

LIDÉN

Privilegium; AP 1836.

GILCK

Konkursakt; BSA 7951/54.

EKENGREN & HEDENLUND-LUNDBERG

C.M. Ekengrens privilegium i Värnamo; KKM 1831 31/5.

Avslag för Wallin; AP 1835, privilegium i Kungsbacka AP 1836.

Hedenlunds privilegiedispens; KKM 1837 28/11.

Ritning till nybyggnad 1902 i BSA.

Bra sammanställning i SHI.

KATTUNTRYCKNING

von Reis privilegium; AP 1840.

Engblads privilegium i Uh; AP 1841 och i Bs; AP 1842.

Svenssons privilegium; AP 1844.

Petterssons privilegium; AP 1845 och för jacquard; AP 1846.

Broberg brand; SAB 1858 2/1 (10/3).

Hillströms privilegium; AP 1842.

Citatet ur Vennerstens tal har hämtats ur BT; årgång 1934.

Kromberg; Ett ex av bolagsordningen för Mariestrand finns inom KBO, uppgifter om Marstrand 1875—1890 bl.a. från Ada Damm i BT 1843 15/10.

Jonsson; bra sammanställning finns i SHI.

ULRICEHAMN

Angående fabriks- och hantverksberättelser hänvisas till de inledande kommentarerna. Van der Hagens enkla uppläggnings presenteras i rapporten från Uh 1748 i samband med KK privilegieräfst, se härom under Bs Johan Georg Butsch. Van der Hagen var upptagen i Uh fabriksberättelser 1749 och 1750 men ej 1751.

”Fattigdom och mindre fördelaktig vandel”; Landshövdingeberättelsen 1755—56.

FALKENHOLM-SUNDLER

I Göta Hovrätts arkiv i Jönköping finns lagfarts-, uppbuds- och inteckningshandlingar i Falkenholms och Sundlers fastighetsköp.

KIELLANDER

Tillstånd till linnetryck; Alf1:12 (1779).

LUNDAHL

Förslag till mästarvärdighet för Säwendahl; KK arkiv i RA, Rättsprotokoll från orterna Uh 1831.

MERCKEL M.FL.

Uppgifter om Merckel bl.a. i taxeringslängden; avskrift i BMR.

Feuks privilegium i St. Åby; AP 1845.

Kjerrströms brand; SAB A 11:16.

C.M. EKENGREN

Burskapsstrid; AP 1833, Rättsprotokoll från orterna Uh 1833 i KK i RA.

SUNDHOLM

Callins plan på övertagande; AP 1834—35. Sundholms planer i Alvared; AP 1839.

LJUNGBERG-SÖDERSTRÖM

Lån ur manufakturdiskontfonden; AP 1839, privilegium; AP 1840, tullfri import av prover; AP 1847, rivningsmaskin; AP 1849.

Mallys ansökningar; AP 1846 (2 skrivelser).

Sammanträffandet på Göta Källare beskrivs av Carl Malm i en självbiografi, som i kopia överlämnats av intendent Alf Malm till BMR.

Söderström om lånerätt; HFE 1853 14/6.

Roos mot Söderströms anläggning; HFE 1858 27/3.

Engblads privilegium i Uh; AP 1841.

ULRICEHAMN-UTVECKLING

Lindmans tillstånd till spanskt grön färg; Alf1:18 (1782).

KIND — STRIDER KRING ÄTRAN

Nils Eliasson i Kråkebacka m.fl. om husbehovssåg; KaKP 1797—134.

Strider mellan Gälared och Veka; KaKP 1802—57 och KaKM 1805 2/5, är baserad på 1802 års kvarnräfst med förteckning över Kinds kvarnar.

BUTTORP — GÄLARED

Uppgifterna om släkten Schedvin har hämtats ur adelskalendern, från RA biographica och beträffande belöningen ur Sandbergska Samlingen i RA.

Buttorps "fjärde" stenpar; KaKP 1820-8.

Segergren mot Gälared; KaKM 1820 27/9, 1822 2/2, 1823 3/6.

ÖVERSVÄMNINGAR

Ärendet behandlas i KaKP 1821—58 och KaK AK 1826—760 (vari en karta över Buttorp ingår).

DIVERSE STRIDER

Snårsbo Backe; KaKP 1820—201, 1820—128 och 1830 16/12.

Korte och Apelnäs; KaKP 1823—59, 1825—15, KaKM 1826 2/3.

VADMALSSTAMPNING

Robert Johansson — se tidigare under Blått och gult.

Hävstångspressen kom till NFM från Lindsdal vid Kalmar.

FEJDERNA KRING STAMPARNA

Schedvin — Segersten; KaKP 1820—94, 1822—125, 1827 28/6, 1828 30/4.

Utslag om bl.a. Buttorps stamp och Gälareds grynkvarn; KaKM 1828 30/4.

Segersten befrias från bevilling; 1843 23/5.

STAMP VID SEXDREGA BRO

Ärendet behandlas i KaKM 1831 5/5.

SEGERSTEN — EN STRIDENS MAN

Röstorp pappersbruk; AP 1832, 1833, garveriet; AP 1839.

SEXDREGA BRO — BROHOLM

Winbergs färgeritillstånd; AP 1819 och 1820, KKM 1819 18/11, HFE 1820 19/1.

Bergendahls övertagande; AP 1832. Utförlig redogörelse i BFV brandbrev 17.233 år 1838.

Vattenstriden vid Broholm; Julius Nordberg artikel i BT 1948 5/3.

Diverse information om Sexdrega Bro, Broholm och Korte har erhållits av Ingemar Herngren.

HEDEN

Hedlunds ansökningar; AP 1825 och 1826, KKM 1826 20/4.

Johannes Bengtssons ansökan; KKM 1826 24/4, AP 1826.

ANDERS MÅNSSON

Röstorps pappersbruk; AP 1833. Brandförsäkringsbrev år 1827 för Ullasjö stam; BFV 15078 och år 1828 för Brokvarn; BFV 15079.

SJÖSTÄMMAN LJUNGSARP

Diverse ärenden om Dahlqvist, Modig och Nilsson; AP 1825—1827.

Ansökan som ledde till avslag; KKM 1827 23/11.

Lundahl i Uh föreslår Säwendahl till mästare; RA KK arkiv, Rättsprotokoll från orterna Uh 1831.

Uppgifterna om mjölkhandlare Moberg i Chicago har erhållits av emigrantforskaren Anna-Lena Hultman i Hössna.

Reinholdssons deltagande i det kommunala och kyrkliga livet framgår av socken- och kyrkostämmoprotokoll.

Flertalet av personerna på vykortet kan namngivas av Rolf Ekelund Kulladal.

HID—MÖLNEBY—LERBÄCKSBYN

Åtskilliga uppgifter om Hid och Mölneby erhöles vid besök bl.a. 1980 i gårdsarkivet i Mölneby. Branden 1861; LFP brevbok.

Om Lillegården och Lerbäcksbyn berättar Axel Johansson i Åhaga i Lunds Folkminnesarkiv M 13495 och Luf 73 14712.

Om Lerbäcksbyn berättar Stig Sverneskog i BT 1982 14/11.

C.O. ANDERSSON

Privilegieansökan; AP 1845 och 1846.

ENGBERG—ALMQVIST

Flera utförliga brandbrev i BFV.

STORA SVENSTORP

Anders Larssons privilegieansökan i Bs; AP 1842.

Olssons ansökningar; AP 1845 och 1846.

REDVÄG

Av Bert Johansson i N. Åsarp har diverse information erhållits om Fingerkvarn och Träbena—Holmen.

Barbro Wetterstad, Malmö och Träbena, har välvilligt låtit BMR kopiera diverse handlingar om Holmen.

MARKS HÄRAD

Om Ginkalunda har Otto Mannerfelt samlat åtskilliga handlingar i de Mannerfeldtska arkiven hos BSA (utförligt registrerat av Torgny Bondestam) och hos KA (under Björnberg i registret). Privilegieansökningarna med tillhörande handlingar; Alf1:12 och :13 (1779).

JACOB FALCK

Jacob Falcks ansökan; AP 1801, Alf1:45 (1802).

RYDBOHOLM

Anders Larssons ansökan i Kinnarumma; AP 1843.

Rydbohols färgeriansökan; AP 1844.

Radbeers ångmaskin; KKM 1836 15/8.

Pomps borgensåtagande framgår av bouppteckningen år 1849 i BSA.

Brobergs ansökan; AP 1851.

BASTARÅS—NYBRO

Värdefulla informationer om färgerierna kring Häggån har erhållits av Sture Andersson och Kenneth Persson i Fritsla.

Hemfärgning i Bastarås; GHM 949.

Uppgifterna om "friareklädseln" har hämtats ur uppteckning av Ida Nelson (dotter till Håkan Håkansson, förläggare i Högen) i Fritslakapseln i BMR.

Bränderna; beskrivningar i Skandias arkiv.

Observera att Andreas var noga att skriva efternamnet med två s, eftersom han var "Eric's son". Följande släktled valde däremot stavning med ett s.

Leif Aronsson i Kinnarumma har i en pärm åtskilliga anteckningar om Bastarås, Nybro och andra lokala verksamheter m.m. Delar har kopierats av BMR.

De sista åren om Nybro har sammanställts ur handelskalendrar.

ROSENDAL

Färgeribeskrivningen har hämtats ur fabriksberättelser och ett brandbrev från 1950. I TM har denna handling råkat bli sorterat på det färgeri och spinneri med samma namn Rosendal, som var beläget i Mölndal.

LYDDE

Den torkcentrifug, som installerades på Lydde var säkerligen av den typ, för vilken Röhss m.fl. göteborgare sökte patent; AP 1850.

SANDLID

Intervjuerna med J.A. Höglund har ställts till förfogande av Knut Carlsson Kinna Hembygdsförening.

Kammarbergpressen på BMT är utlånad från GHM.

FÄRGERIERNAS UTANFÖR TEXTILENS CENTRUM

Om Arnells finns ett omfattande material i BMR i Hyssnakapseln. Viss information har erhållits av Hyssnakännaren Hugo Johansson.

LITTERATURFÖRTECKNING

- Ahlstrand Torsten; Vinell Torsten; Förädlad Textil. Bs 1951.
Almgren Elof; Seglora och Svaneholm. Vårgårda 1981.
Althin C.A.; Sämskskinsstampen från Borevad. Kulturen 1936.
Andersson Haldor; Minnesbilder från 1800-talets Redväg II 1982.
Bergsten Nils; Sveriges Textilförbund 1907—1950. Sth 1957.
Boger Gustaf; Ulricehamns krönika. Uh 1951.
Boger Gustaf; Gamla Ulricehamnsgårdar. Uh 1979.
Bohlin John; Färgarsläkten Langlet. BMRÅ 1962.
Bondestam Torgny; Abraham Hülphers resa i Boråsbygden 1759. BMRÅ 1976.
Dahlman P.R.; P.J. Elgerus Fabriks AB. Örebro 1923.
Damm Ada; Bilder från det gångna Borås. Bs 1917—18.
Damm Ada, Flycht Manfred; Sjuhäradsbygden. Gbg 1927—28.
Ewald Gustav; Beskrivning av Gäsene Härad. Alingsås 1926.
Falck Jacob; En ny och praktisk färgbok. Gävle 1806.
Forssell Nils; Borås stads historia 1—2. Bs 1952.
Friberg Arthur; Borås textilare 1—3. Bs 1949, 69, 72.
Geijerstam Gustaf af; Anteckningar . . . 1895.
Gustavsson Filip; Hembygdsminnen — Hudene 1980.
Hammar Gustaf; Ett färgeri för 40 år sedan. Färgeriteknik 1930.
Henschen Ingegerd; Ylletryck i Västergötland under 1700-talet. BMRÅ 1949.
Henschen Ingegerd; Tygtryckare i Borås under 1700-talet. BMRÅ 1957.
Herngren Ingemar; Sexdregas historia. Uddevalla—Bs 1982.
Hoppe Elisabeth; Karda, spinna, färga. Västerås 1973.
Jernvägslinjen Warberg . . . Resehandbok. Göteborg 1897.
Johansson Robert; Färgaryrket för omkring 50 år sedan. Notiser från Arbetarnas Kulturhistoriska Sällskap 1934 nr 1.
Josefson Philip; Diverse Boråsböcker och artiklar i BT.
Jungen Rune; Vävarstad i uppror. Bs 1979.
Karlsson William; Borgs i Lund 1739—1939. Lund 1939.
Kjellberg Sven; Ull och Ylle. Lund 1943.
Klemming Gustaf Edvard; Skråordningar. Sth 1856 (KB).
Kulör i träff. Sth 1939.
Levander F.O.; Jernvägslinjen Uddevalla . . . Gbg 1882.
Linder (Lindestolpe) Johan; Svenska färgekonsten. Sth 1720.
Linné Carl von; Wästgöta resa . . . år 1746. Sth 1747.
Ljungström C.J.; Åhs och Vedens härad. Sth 1865.
Mannerfelt O. Danielsson H; Rydboholms fabrikers historia. Del 1. 1924.

Mannerfelt O; Borås Wäfveri AB 1870—1920. Bs 1920.
Millqvist Folke; Vävnadsförläggarna i Sjuhäradsbygden. BMRÅ 1980.
Nielsen Ester; Färga med växter. Västerås 1972.
Sahlin Carl; Ett skånskt färgeri vid början av 1870-talet. (Vollsjö). Sth 1922.
Sahlin Carl; Förteckning över svensk färgerilitteratur. Iva nr 14. Sth 1922.
SOU, Textil och Beklädnadsindustriutredning; Sth 1914.
Sternér Björn; Anor och ättlingar (uppgifter om släkten Langlet). 1980.
Sveriges Handel och Industri, Delen Borås (Geete G.). Sth 1906—07.
Waern Bugge Elisabeth; Hemmets Vävbok. Uppsala 1949.
Westring Johan; Svenska lavarnas färghistoria. Sth 1905.

PERSONREGISTER

- Abrahamsdtr Börta, 206
Alberts Wilhelm, 201
Alle färgare, 170
Almgren Elof, 207
Almqvist Bror, 167 ff
Almqvist Carl Peter, 167
Almqvist Herman, 167
Almqvist Mårten, 167 ff
Almqvist Peter, 167
Alströmer Jonas, 9
Anagrius kaptén, 185
Andel Andreas, 50
Andén Lars, 204
Andersdtr Annika Anneslätt, 97
Andersdtr Annika Pihlström, 55
Andersson A.G., 200
Andersson Anders Hansagården, 111
Andersson Anders Heden, 171
Andersson Anders Ljungslätt, 207
Andersson Anders Saigutsered, 74 ff
Andersson Andreas d.ä., 200
Andersson Andreas Hjerphult, 172
Andersson Anna, 188 ff
Andersson Anton, 173
Andersson August Alle, 170
Andersson August Fritsla, 210
Andersson Axel, 194
Andersson Birger, 207
Andersson Carl Flenstorp, 209
Andersson Carl Jakob, 125
Andersson Carl Oscar, 164, 166, 167
Andersson Claes Leonard, 76
Andersson David, 178
Andersson Elias, 111
Andersson Eric, 188 ff
Andersson Gustaf, 205
Andersson Hans, 206
Andersson Håkan Bastarås, 189
Andersson Håkan Kronogärde, 82 ff
Andersson Johan August, 40 ff
Andersson Johanna, 200
Andersson Johannes Flenstorp, 209 ff
Andersson Johannes Lydde, 199
Andersson Johannes Mölneby, 163
Andersson Johannes Ölsbo, 164
Andersson Kent, 94
Andersson Lars Göinge, 39
Andersson Lars Skyarp, 174
Andersson Linus, 111
Andersson Ludvig, 199
Andersson Maria Christina, 167
Andersson Nils August, 199
Andersson Per Aratorp, 194
Andersson Per Bastarås, 189
Andersson Peter Ringestena, 135, 149
Andersson Peter Wilhelm, 161
Andersson Petter Gudarp, 172
Andersson Sture, 208
Andersson Sven, 94
Andorff färgmästare, 195
André släkt, 122 ff
Anjou Jenny, 179
Anjou Johan, 179
Arfwidsson Christian, 18
Arnell släkt, 210
Aron på Högås, 209
Aronsson Leif, 191, 197, 207
Arvidsson Samuel, 36
Asplund Daniel, 17
van den Avelan Jacob, 43
Axelsson Johan, 127
Bagge Carl, 36
Béha Alois, 87, 89, 97
Béha Eva, 89

Bengtsson Johannes Heden, 155 ff
 Bengtsson Johannes Petter, 199
 Bengtsson Olof, 208
 Berg tullinspektör, 155
 Berg J.T., 107
 Bergendahl prost, 155
 Bergendahl A., 74, 100
 Bergendahl Carl Gustaf, 150, ff
 Bergendahl Claes, 69
 Bergendahl G.B., 152
 Bergendahl Matilda Jakobina, 151
 Bergendahl Peter Nilsson, 150
 Bergengren Axel, 76, 105
 Bergholz färgare, 53
 Berglund Carl Albert, 73 ff
 Bergman August, 20
 Berner Aron, 96
 Berzelius Daniel, 9
 Berzelius Jacob, 19
 Birgersson Carl, 112, 114
 Birgitta den heliga, 7
 Bissmarck F.E., 35
 Biörck handelsman, 70
 Biörnberg släkt, 184
 Björklund Andreas, 80 ff
 Björklund Britta Stina, 167
 Björklund Claes, 123, 128
 Blackwood byggmästare, 147
 Blomgren Johan, 208
 Blommendahl, 39 ff
 Boger Gustaf, 119, 120
 Bohlin Anders, 29, 75, 76, 127
 Borg A., 179
 Boyd James, 100, 187
 Bredberg Birgitta Maria, 44, 51
 Brinck släkt, 52, 58, 65
 Broberg Johan Peter, 100 ff
 Bromberg släkt, 53, 57
 Bromberg Johan Peter, 41 ff
 Brovall Ebba, 127
 Brovall Th, 183
 Brusewitz Augusta Maria, 192, 193
 Busch J.W., 80
 Buthollet, 20
 Butsch Abraham, 41, 50, 52 ff
 Butsch Ambrosius, 41, 52 ff
 Butsch Anna, 50
 Butsch Johan Albert, 66, 68
 Butsch Johan Georg, 43 ff
 Butsch Johannes, 55
 Byttner Sven A:son, 94
 Bäck Casper, 63, 81 ff
 Bäckén Carl Johan, 178
 Bäckén Sten, 178
 Bäckman Olof, 19
 Bäckström garvare, 126
 Bäfwerman Johan Christian, 58 ff
 Börjesson Abraham, 206
 Börjesson Börje, 208
 Börjesson Johannes, 199
 Börjesson Lars, 67
 Callin rådman, 126
 Carlesson Edvard, 17
 Carlsson Carl Fingerkvarn, 175
 Carlsson Karl Hedängen, 183
 Carlsson Oscar, 208
 Carlsson P.A., 183
 Carlsson Per Adam, 183
 Cederlund Jonas, 135
 Cederström gesäll, 169
 Christiernin Victor, 101, 106
 Claesson Carl Johan, 172
 Claesson Petter, 172
 Claesson Petter August, 172
 Collberg Anna Christina, 53
 Collberg Catharina, 53
 Cumming skotte, 20
 Dahl David, 165
 Dahl Hilda, 165
 Dahlqvist Anna Christina, 159
 Dahlqvist Johannes, 125, 157, 162
 Damm Ada, 72
 Danckwardt G.M., 149
 Danielsson Anders, 149
 Davidsson bröderna, 73
 Davidsson Hugo, 98
 Davies Edward, 100
 Dilot släkt, 176

Dinger Herman, 183
 Dorén Lars Alexander, 177
 Drouske O.G., 131
 Dühn Johan Arndt, 98, 189, 194
 von Döbeln Katarina, 35
 Edgren Hildegard, 161, 162
 Edgren Johan, 162
 Edman Daniel, 58, 60, 89
 Eiserman Carl, 165
 Ekeblad Claes, 21
 Ekelund lärgosse, 151
 Ekelund Rolf, 184
 Ekelund S.A., 200
 Ekelund Sven, 200
 Ekelund Tage, 188
 Ekengren C.M., 89, 125
 Ekengren P.J., 166, 167
 Ekengren Z.G., 60, 64, 65, 89
 Ekstrand Jörgen, 183
 Elgerus David Julius, 66, 67
 Elfström Wilhelmina, 81
 Eliasson A.J., 200
 Eliasson Anders, 199
 Eliasson Edvin, 208
 Eliasson Judith, 209
 Eliasson Nils, 133
 Eliasson Sven, 195
 Elvius Johan, 17
 Enander T., 137
 Engberg Anton Leopold, 66, 151, 167 ff
 Engberg Carolina, 168
 Engblad Carl, 99, 130
 Engelman släkt, 210
 Engewiller Margareta, 44
 Eriksson A. resehandlare, 149
 Eriksson Anders Kinna Sanden, 81
 Eriksson E.A., 72
 Ericson släkt, 192, 193
 Ericsson Andreas, 191, 192, 193
 Erikson Sven, 20 ff
 Erlandsson Erland, 173
 Evers Knut, 111
 Fagerlind Anders, 206
 Fagert Carl, 178
 Falck Carl Oscar, 86
 Falck Jacob, 185, 186
 Falk Nils Christian, 169
 Falkenholm Johan Jacob, 115 ff
 Fernblad E.G., 181
 Feuk Johan Gelius, 123, 160
 Feuk Simon, 126
 Fincke Erik, 43 ff
 Flodén Fritz, 183
 Flodén G.A., 183
 Flodén Magnus, 183
 Forssell Carl, 51, 52
 Forssell Lars, 52, 53
 Forssell Nils, 99
 Franck(e) Johan Fredrik, 9, 56
 Francke Rebecka, 60
 Frantz Margareta, 153
 Frantz Nils Johan, 152, 153
 Franzén Axel Teodor, 153
 Frantzich Axel, 179, 181
 Friberg Artur, 114
 Friedrich gesäll, 50
 Frumerie handelsman, 68
 Fürstenberg bomullsfabrikant, 17
 Färgare Hans, 20
 Gasslander Fredrik Wilhelm, 86, 97
 Gatenhielm Katarina, 35
 Gibson maskintillverkare, 130
 Gilck C.E., 86, 87, 88
 Goliger Eva, 29
 Graf Anders, 45, 50
 Graf Lars, 43
 Grönvall J.G., 17
 Grönvall J.N., 17
 Gudmundsson Jöns, 149
 Gulbrandsson Anders, 37
 Gustav II Adolf, 11
 Gustav III, 19, 184
 Gustafsson Bengt, 159
 Gustafsson Johannes, 205, 206
 Gustafsson Sven Evert, 176
 Gyllenborg Olof, 44
 Gyllenstein Aron Sigfrid, 177
 Gyllensvan C., 179

Hagberg Hjalmar, 92, 94
 Hagberg Johan Emil, 99, 186, 194
 Hagelqvist E.E., 174
 von der Hagen Arnold, 115
 Halden Nils, 202
 Hall J.P., 43, 44, 46
 Hall Peter, 39
 Hallin Bengt, 148
 Hallin Björn, 148
 Hallin C., 152
 Hallin J., 137
 Hallin O.P., 148
 Hammar Gustaf, 18
 Hammarström C., 177
 Hamrén Olof, 20, 39, 45, 46, 47, 115
 Hansson Anders, 156, 163, 164
 Hansson Anna
 Hansson J.F., 179
 Hansson Johannes, 164, 165
 Hansson Josef, 29
 Hansson Per Ginkalunda, 185
 Hansson Per Johan, 164
 Hansson Wictor, 179
 Harpen Anna, 194
 Hartzell Axel Samuel, 39
 Hasselström Britta Maria, 69
 Hedenlund Jakob, 60, 64, 65 ff
 Hedlund släkt, 89
 Hedlund Eric, 150, 155
 Hedlund Johannes, 174
 Hedman Abraham, 20
 Heil Carl, 133, 155
 Heland J., 99
 Hennig G.F., 17
 Hergren Ingemar, 134, 150, 155
 Hielm Peter Jacob, 9, 20
 Hill Charles, 100, 107
 Hillström Frans Adolf, 101 ff
 Himmelman E.M., 166, 169
 Himmelman Maria Christina, 167
 Hindriksson Bengt Carl, 163, 171
 Hoflander kapten, 160
 Hoflander Maria, 160
 Holm Johan Fredrik, 150
 Holmberg Emilia Carolina, 71, 128
 Holmberg Johan Emil, 128
 Hoving C.G., 9
 Hummel Fredrik, 17
 Hülphers Abraham, 47
 Håkansson Håkan, 192
 Hållander J., 57, 68, 69, 126
 Hägglund Britta Maria, 74
 Högberg Axel, 112
 Högberg Oscar, 162
 Höglund J.A., 191, 209
 Hök John, 181
 Israelsson Gustaf, 166
 Jagenburg Eduard, 97
 Jagenburg Emil, 98
 Jagenberg Gustaf, 97, 187
 Jagenburg Rudolf, 103, 105
 Jansson Alfrid, 177
 Jansson Frans August, 175 ff
 Jansson G., 128
 Jansson G.H., 164
 Jansson Karl, 181
 Jansson Knut, 15
 Jeansson A.G., 40
 Johansson Abraham, 174
 Johansson Anders, 101
 Johansson August, 210
 Johansson Axel, 165
 Johansson Bengt, 175
 Johansson Carl Albert, 153
 Johansson Claes, 110, 204, 207
 Johansson E.J. Almedal, 183
 Johansson Erik, 151
 Johansson Johannes Almedal, 207
 Johansson Johannes Borås, 81
 Johansson Johannes Krokstorp, 99 ff
 Johansson Karl, 210
 Johansson Lorenz, 167
 Johansson Olaus, 82, 194
 Johansson Per Johan, 164
 Johansson Robert, 15, 25, 27, 139
 Johansson Sven, 188
 Jonasson Hans, 135, 147
 Jonasson Per, 135, 147
 Jong Calle, 109, 111
 Jonsson bröderna, 184

Jonsson Carl Johan, 40 ff
 Jonsson Justus, 110, 111
 Jonte spelkortarbetare, 105
 Josefsson Anna, 176
 Jung Rut, 164
 Junge Olof, 52
 Jungen Rune, 112
 Jungmalm Gösta, 162
 Just E.W., 96
 Just Ernst, 96
 Just Wilhelm, 85, 96
 Jönsson Anders, 149, 171
 Jönsson Lars, 41
 Kalm Per, 9
 Karger Leopold, 67
 Karl XI, 24
 Karl XIV Johan, 160
 Karlsson se Carlsson
 Keutel B., 19
 Kiel F.H.C., 97, 108
 Kiellander Daniel, 116, 119 ff, 132
 Kinberg Maria Lovisa, 129
 Kindborg Ambjörn, 50
 Kindborg Anna Elisabeth, 50
 Kindlund Anders d.y., 63, 68, 69
 Kindlund Anders d.ä., 68
 Kindlund Emilia, 71
 Kjerrström C.F., 123
 Kleiner Hindrick, 194
 Klinghiert Carolina, 102
 Kloppman P., 37
 Klöfwerström släkt, 123 ff
 Knubbe Anders, 209
 Kock Julius, 197
 Kockendorff W., 87
 Krebs Edvin Ernst, 73
 Kristian IV, 11
 Krombein J.P., 106, 130
 Kromberg J.P., 62, 106 ff
 Kromberg Maria Christina, 107
 Kullman Paul, 43
 Kåberg tapetfabrikant, 132
 Köllerström Sven, 129
 Lagercrantz Fredrika, 150
 Lagergren Anders, 121, 123, 132, 155
 Lamm kattuntryckare, 36
 Langlet — Langlois släkt, 24, 60
 Langlet Abraham I, 41 ff, 60, 63
 Langlet Abraham II, 41, 53, 54
 Langlet Maria, 144
 Langlet Hans Fredrik, 59, 60
 Langlet Philip I, 21 ff, 41
 Langlet Philip II, 21, 39, 46 ff, 115
 Langlet Philip III, 41, 54, 58 ff, 149
 Langlet Philip IV, 10, 60
 Larsdtr Maria, 127
 Larsson Abraham, 174
 Larsson Anders Borås m.m., 170 ff
 Larsson Anders Furubäck, 206
 Larsson Anders Kronäng, 205
 Larsson Anders Sälängen, 184
 Larsson Anders Tommared, 210
 Larsson August, 208, 209
 Larsson Christina, 172
 Larsson Elias Hansagården, 200
 Larsson Elias Sandlid, 203
 Larsson Gustaf Träbena, 177
 Larsson Ida, 193
 Larsson Jonas, 119
 Larsson Magnus Alsterbo, 27
 Larsson Magnus Stora Amb.arp, 174
 Larsson Mattias, 134
 Larsson Måns, 149, 163
 Larsson P., 161
 Larsson Salomon, 172, 173
 Larsson Sven, 192
 Lennmalm J.W., 73
 Lewander Linus, 108
 Lewerin C.A., 98
 Lidberg Emilia Carolina, 71, 128
 Lidberg Edvard Gustaf, 68, 71 ff
 Lidén Gustaf, 62, 82, 86, 97
 Liedbeck professor, 9
 Lilliehorn landshövding, 120
 Lind Sigurd, 73, 75, 76
 Lindberg P., 135
 Lindblad A.C., 112
 Lindeberg Gustaf, 177

Lindeblad Birger, 164, 170
 Linder David, 153
 Linder-Lindestolpe Johan, 13, 14
 Lindgren Amanda, 11
 Lindgren Anders, 11
 Lindgren Petter, 126
 Lindholm D.V.E., 170
 Lindman J.Å., 210
 Lindman C.J., 10, 132
 von Linné Carl, 12, 18, 42, 47 ff
 Ljungberg Carl Johan, 37, 38, 123 ff
 Ljungberg Johan, 178
 Ljungner Carl Richard, 177, 178, 181
 Ljungström Claes Johan, 12, 19
 Lorenzon Aron, 183
 Lorenzon Lars, 208
 Lund Anders, 117
 Lund Fredrik, 148
 Lund Ingrid, 117
 Lundahl Gustaf, 41, 56, 120 ff
 Lundahl Nils, 56, 120
 Lundberg Augusta Josefina, 210
 Lundberg Carl Magnus, 89, 90, 91
 Lundberg Claes Martin, 75, 89 ff
 Lundberg Daniel, 127
 Lundberg Hans, 209
 Lundberg Lars Ernst, 91
 Lundberg Sven, 119
 Lundberg Thekla, 91
 Lundblad Johan, 148
 Lundgren August J., 178
 Lundin borgmästare, 115
 Lundin Johan, 164
 Magnusson kattuntryckare, 37
 Magnusson Anders, 151
 Magnusson August, 166
 Magnusson S., 161
 Malcolm maskintillverkare, 130
 Mally J., 130
 Malm Carl, 130, 186
 Malmsten Olof, 17, 24
 Mannercrantz släkt, 135, 137, 148
 Mannerfelt Magnus, 54, 184
 Mannerfelt Otto, 41
 Marinie Nils, 42
 Mark August, 96
 Marnie Johan, 39, 42 ff
 Mellander Carl Johan, 164
 Mellander J.A., 85, 97
 Memsen Nils Gustaf, 198
 von Mentzer Carl Leonard, 86, 195 ff
 Merckel J.C., 41, 121, 125
 Metzén Eskil, 34
 Meunier Anders, 44, 45
 Militz släkt, 117
 Moberg A.L., 161
 Moberg Victor, 161
 Modig Bengtm 123, 159, 160
 Modin N.C., 121, 123, 125, 126
 Modzell Bolla, 121
 Molander Carl, 178
 Molander Gustaf, 178
 Molander Oscar, 178
 Molin Axel Theodor, 126, 128
 Momma- Reenstierna, 21, 23, 24
 Morian J.C., 17
 Müller Richard, 84, 85, 96
 Månsdotter Anna, 164
 Månsson Anders, 144 ff, 155, 156
 Månsson Peder, 7
 Mårtensson Lars, 172
 Nelson Nathanael, 191
 Neukammer Johan, 150
 Nilsson Bror, 187, 188
 Nilsson Carl Magnus, 147
 Nilsson Gustaf, 173
 Nilsson Jon, 108
 Nilsson-Rehnberg Olof, 44
 Nilsson P., 174
 Nilsson Petter Joarstorp, 123, 160
 Nilsson Wilhelm, 187
 Nordberg Anders, 119
 Nylander släkt, 172
 Nyström Johan, 101
 Odenius släkt, 68, 72
 Olaus Magnus, 7
 Olausson Anna, 195
 Olausson Johannes, 186, 194 ff, 201

Olausson släkt, 200
 Olbers kattuntryckare, 36
 Olmer Emil, 44, 63
 Olofsson Bengt, 51
 Olsson Anders, 167, 170, 171
 Olsson J., 181
 Olsson Lars, 149
 Olsson Lovisa, 170
 Olsson M., 181
 Otterström N.G., 181
 Packendorff Johan, 94, 199, 201
 Packendorff Johannes, 197, 198
 Palm August, 112
 Perkin W.H., 19
 Perrot uppfinnare, 38
 Persdtr Anna, 155, 156
 Persson Hans, 156, 163
 Persson Peter, 208
 Pettersson A., 161
 Pettersson Astrid, 11
 Pettersson Isac, 97
 Pettersson J. garverifabrikör, 108
 Pettersson Johannes, 156, 163
 Pettersson K.M., 179
 Pettersson Maria Christina, 168
 Pettersson P.J., 153
 Pettersson Pehr, 101, 102, 106
 Pettersson Samuel, 206
 Pettersson Sven P., 100, 106
 Pettersson Victor, 183
 Pihlström Anders, 40, 41, 52, 54 ff
 Pihlström Annika, 55
 Pineus J., 37, 130, 157
 Pomp Johan Petter, 64, 66, 68 ff
 Preutz Bolla Catharina, 49, 50
 Putsch Johan Jörgen, 49
 Pävellsson Anders, 117
 Radbeer C.G., 33, 186
 Rahm handelsman, 121
 Ramberg Elisabeth, 85
 Ramberg Fredrik Wilhelm, 85, 99 ff
 Ramstedt A.F., 181
 Redin Anders, 167
 Redin Britta Stina, 167
 Redin Lovisa, 170
 Reenstierna, 23, 24
 Reimer tapetfabrikör, 132
 Reinholdsson släkt, 161
 Reinholdsson Johan Henrik, 124 ff
 Rehnberg Olof, 44
 von Reis Aron, 37
 von Reis G.A., 99
 Rhedin M. Redslared, 74
 Rhedin M.W. Göteborg, 157
 Riedel Carl Oscar, 198
 Rissling Britta Maria, 60
 Roos släkt, 85
 Roos Carl August, 83, 85 ff
 Roos Carl Emil, 83, 85, 86
 Ross Dittleff, 54
 Rudbeck Peter, 52, 119
 Rufstedt A.T., 179
 Rydberg Elisabeth, 120
 Rydin bröderna, 81
 Rydin C.A., 121
 Rydin Carl Gustaf, 44, 57, 58 ff
 Rånge Alex. V., 177, 181
 Röding P.F., 87
 Röhss Wilhelm, 17, 197
 Sahlin Carl, 19
 Sandgren släkt, 175
 Sandström Anna Britta, 150
 Sandvall bryggare, 70
 Schedvin släkt, 134, 135, 144 ff
 Schedin Jonas, 150
 Scheele Carl Wilhelm, 20
 von Scheele Ernst, 12
 Scheffer baron, 21
 Scherdin O., 167, 171
 Scherman B.J., 60, 149
 Schlichting släkt, 18, 210
 Schlichting Fredrik Wilhelm, 195 ff
 Schlichting Julius, 201, 202
 Schutz kattuntryckare, 36
 Schwäger L.J., 39
 Segergren Christian, 134, 135, 137 ff
 Segergren Johan, 135
 Segerholm Jacob, 51, 52

Siedberg Adolf Fredrik, 102, 123 ff
 Siedberg J.F., 102
 Sjögren E., 177
 Sjöblom Adolf, 209
 Skoglund Johan, 89, 112
 Skoglund Petrus, 111
 Sköld Alvar, 178
 Solheno Olof, 170
 Sommelius Gustaf Lorentz, 68, 70 ff
 Stenvall Klas Levin, 177
 Sterky Fredrik, 112
 Sterner Björn, 41
 Stigen Alf, 96
 Stigsén Arvid, 173
 Stigsén Folke, 173
 Ström Einar, 207
 Strömberg Johan, 26, 27
 Strömqvist Birger, 113
 Sundbeck C.A., 68, 71, 72
 Sundbeck Wilhelmina, 73
 Sundholm Per Olof, 53, 55, 57 ff
 Sundler Carl, 117
 Sundler Sven, 117, 118
 Sundström Per Gustaf, 195, 198, 206
 Swartz professor, 77
 Swartz Britta Maria, 74
 Swartz Daniel, 63, 64, 73, 74, 145
 Swartz Elvira, 76
 Svensson A.S. handelsman, 99
 Svensson Anna, 194
 Svensson Carl Gustaf, 175
 Svensson David, 68, 71, 73, 94
 Svensson Frans August, 53, 99
 Svensson Hilmer, 162
 Svensson Isac Johan, 175
 Svensson Johan Boga, 143
 Svensson Johan Aron Ljungssarp, 161
 Svensson Johan Fredrik, 175
 Svensson Margareta, 153
 Svensson Peter, 173
 Svensson Rolf, 94
 Svensson Samuel, 194
 Svensson Salomon, 94
 Svensson Sixten, 91, 92, 94
 Svensson Sven, 200
 Svensson Victor, 91, 92, 94, 111, 113
 Svensson Sjöberg J, 55
 Sverneskog Stig, 165
 von Sydow Julius, 68
 Sylwander Anders, 119
 Säwendal Andreas Magnus, 121 ff
 Söderling vejdeodlare, 10
 Söderström A.J., 131
 Söderström Eva Britta, 131
 Söderström J.A., 130, 131
 Thorell Anders, 168, 169
 Thorell Carolina, 168
 Thorell Lars, 168
 Thulin Gustaf, 10, 11
 Tidblad handelsman, 100
 Tideström Anders, 12
 Tidstrand Axel Ludvig, 179
 Timell tobaksfabrikant, 126
 Tobis Maria, 119
 Tollstorp J.P., 57, 58
 Torbiörnsson Victor, 161
 Tritzel Sophus, 35
 Ugglå kammarjunkare, 65
 Ulin handelsman, 128
 Ulrika Eleonora, 115
 Unverdorben tysk kemist, 19
 Utfall Jacob, 35
 Utfall Katarina, 35
 Wacker Christoffer, 50
 Wahlgren J.E., 99
 Wahlgren Christian, 123, 125
 Wallgren bröderna, 106
 Wallich Olof G., 66, 67
 Wallich Tilda, 68
 Wallin E.M., 89
 Wallqvist A.L., 91
 Walter Gustaf Friedrich, 200
 Wannberg Eric Magnus, 195, 200
 Warg Cajsa, 13
 Wassberg J.S., 70
 Wassberg S.A., 87
 Watt James, 20
 Vennersten Axel Fredrik, 102, 113

Vennersten Carl, 101, 130
Vennersten J.F., 102 ff, 111
Vennersten Svante, 101, 102, 130
Werkmäster Jerk, 8
Werner August, 202, 210
Wessman Carl Erik, 206, 207
Wester Carl Johan, 177
Westerlund Johan, 161
Westermarck F.H., 153
Westin Johan, 51
Westrell Ezechias, 9
Westring Johan P., 13
Wetterstad familj, 177
Wibeck Henrik, 51
Wickström F.A., 161

Wickström Peter Anton, 129
Winberg Engelina Paulina
Winberg Sv.P., 60, 145 ff, 156, 157
Winbom Andreas, 116
Wingqvist Lars Johan
Winter August, 209
Wood Richard, 186
Zincke Eric, 44
Zweigbergk gästgivare, 169
Åkerhielm Mauritz Herman, 101, 201
Åkerlund Frans, 76
Åkerlund Holger, 201
Åkerlund P.A., 73, 194
Åvall Nils, 51

FÄRGARE, KATTUN- OCH TAPETTRYCKARE I BORÅS

1. glnr 311—312 — nynr 293—294 och Stadsparken

1696	Abraham Langlet I
1729	Philip Langlet II
1768	Abraham Langlet II
1803	Philip Langlet III
1814	Sterbhus — Hans Fredrik Langlet
1816	B.J. Scherman
1818	Daniel Edman — Johan Christian Båfwerman
1826	Ekengren & Hedenlund
1837	Jacob Hedenlund
1857	Carl Magnus Lundberg
1870	Flyttning till "Stadsparken"
1903	Ernst Lundberg
1905	Sterbhus — A.L. Wallqvist
1910	Sixten Svensson
1922	Konkursförvaltning
1925 ca	Rivning

2. glnr 270—271 — nynr 256—257

1720	Johan Marnie
1745	Bengt Blommendahl
1789	Anders Pilström
1793	Jacob Segerholm
1798	Ambrosius Butsch
1825	C.G. Rydin
1867	(C.G. Jonsson)
1868	Nedläggning

3. Västertull och glnr 134—135

1733	Eric Fincke
1738	Sterbhus — Johan Georg Butsch
1745	Flyttning till nr 134—135
1774	Abraham Butsch
1812	Nedläggning

4. glnr 301, 302 — nynr 301, 302

1749	Carl Forssell, flanelltryckeri
1752	Bengt Blommendahl, flanelltryckeri
1754	Lars Forssell, flanelltryckeri
1769	Catharina Collberg Forssell, flanelltryckeri
1783	Johan Peter Bromberg, färgeri
1827	Nedlagt efter brand

5. glnr 307 — nynr 298

1793	Anders Pilström
1812	Sterbhus
1815	Per Olof Sundholm
1828	Ambrosius Butsch
1847	Olof Wallich
1867	Konkurs — nedläggning

6. nynr 361—365 — Viskaberg

1823	Kindlund & Pomp	
1832	Pomp	
1849	Sterbhus — Britta Maria Hasselström	
1850	Gustaf Edvard Lidberg	} flyttning över ån till Viskaberg
1853	Sterbhus — Emilia Lidberg	
1857	Leopold Odenius	
1867	C.A. Sundbeck	
1869	Maria Wilhelmina Sundbeck	
1896	David Svenson — utbyggnad	
1904	Bröderna Davidsson	
1930	Eiser - nedläggning vid omstrukturering	
1979	Rivning av byggnaderna	

7. glnr 128, 129 — nynr 423, 424

1823	Daniel Swartz
1839	Britta Maria Swartz
1875	Carl August Berglund
1899	Sigurd Lind — Lind & Co
1981	Flyttning till Rydboholm

8. glnr 380 — nynr 230

1833	Casper Bäck
1881	Sterbhus
1885 ca	Lundberg i Flenstorp
1888 ca	J.A. Mellander
1891	Richard Müller, Wilhelm Just
1901	Borås Wäfveri
1961	Utflyttning till Ryda

9. nyr 36

1835	Fredrik Wilhelm Ramberg
1842	Tillfälligt nedlagt — Enblad, kattuntryck
1846	Oregelbunden verksamhet
1853	C.E. Roos
1861	Nedläggning

10. nyr 400

1836	Lidén
1851	Nedläggning
1855	Johan August Andersson, kattuntryck

11. nyr 423

1856	Carl Oscar Falck
1856	Carl Edvard Gilck
1858	Lundberg i Flenstorp
1859	Gilck
1865	P.F. Röding
1879	Konkurs
1881 ca	S.A. Wassberg, metallverkstad
1885 ca	Wassberg flyttar
1885 ca	Alois Béha
1888	Konkurs
1901	Cykelverkstad
1912	Rörmokeri
1914	Röda Kvarn

12. Mariestrand.

1862	Se tygtryckerier
1875	Garverifabrikör Pettersson
1888	Lewander Pressenningsfabrik
1891	F.H.C. Kiel
1893	Nedläggning

13. Norden

1895	Victor Svensson
1912	Sixten Svensson
1922	Sven Büttner
1959	Flyttning till Alingsås

TYGTRYCKERIER I BORÅS

14.

- 1738 Marnie, Druveforsvägen, linne- och cassianstryckeri
1745 Blommendahl
1793 ca Flyttning till färgerilokalerna i staden (glnr 270—271)

15.

- 1749 Carl Forssell (se färgerier)

16.

- 1833 C.G. Rydin
1865—1868 (C.J. Jonsson)

17.

- 1840—1843 G.A. von Reis

18.

- 1842—1845 Carl Engblad
1845—1863 Frans August Svensson

19.

- 1845—1853 Sven Pettersson — Idahl
1853—1858 Johan Petter Broberg — James Boyd
1858—1863 Viskaholm, väveri med färgeri

20.

- 1855—1873 Johan August Andersson

21.

- 1842 Frans Aron Hillström och Svante Vennersten
1852 Svante Vennersten
1856 Sterbhus
1857 Johan Fredrik Vennersten
1888 Axel Fredrik Vennersten
1915 Borås Wäfveri
1961 Flyttning till Ryda

22.

- 1852 Frans Aron Hillström
1856 Victor Christiernin
1860 Mauritz Herman Åkerhielm
1861 Nedläggning

23.

1852 J.P. Kromberg i nr 428
1862 Mariestrand
1864 Konkurs
1864—1873 Oregelbunden verksamhet
1873 C.J. Jonsson
1875 se färgerier nr 12

24.

1865 C.J. Jonsson övertog Rydins kattuntryckeri
1868 C.J. Jonsson tryckeri i fastighet 428
1873 Flyttning till Mariestrand och Västindien
1911 Justus Jonsson
1915 Norrby Nya
1918 Borås Wäfveri

Nuvarande färgerier och apperaturverk i Borås

Borås Wäfveri, Ryda

Berners, Lundaskog

Just, Getängen

Kilsund, Armbåga

Lind & Co i Rydboholm

Grundat och nedlagt under 1900-talet

Stigen, Sandared

FÄRGARE, KATTUN- OCH TAPETTRYCKARE I ULRICEHAMN

Fastighet nr 47—48

1752 Falkenholm
1757 Sundler
1765 Rudbeck
1772 Kiellander
1799 Lundahl
1852 Rydin, C.A.
1855 ca Nedläggning

nr 43

1795 Merckel
1802 Nedläggning

nr 38—39

1807	Lagergren
1827	Modin
1831	Feuk, J.G. — Reinholdsson
1842	Kjerrström
1845	Lundberg-Modin
1848	Roos, även kattuntryck
1863	Björklund
1870	Andersson
1872	Wahlgren
1897	André
1926 ca	Nedläggning

nr 41

1817	Klöfwerström
1831	Nedläggning

nr 15—16

1828	Sundholm
1834	Callin
1835	Feuk, S
1838—48	Lundberg m. fl.

nr 8—9

1829	Wickström
1830	Nedläggning
1840	Ljungberg, kattun- och tapettryck
1852	Söderström, dito
1867	Konkurs

nr 20

1848	Lundberg
1858	Björklund
1863	Nedläggning

nr 33

1855	Holmberg
1858	Molin (Lundberg)
1863	Jansson
1865	Ulin
1867	Nedläggning

BYGDENS FÄRGERIER

- TEXTILA TJÄNSTEVERK EJ MEDTAGNA EFTER 1885

(några årtal ungefärliga)

1. 1780—1794 Ginkalunda, Kinna
1801 Jacob Falck i Mark, ansökan avslagen
2. 1821—1872 Sexdrega Bro
bl.a. 1896 Broholm
3. 1824—1828 Heden, Ö. Frölunda
4. 1826—1902 Ljungsarp, Stommen
5. 1840—1840 Hid, Ö. Frölunda
6. före 1840 Stampen, Sjötofta
- (7.) t.o.m. Redslared
8. 1850-tal Hiå, Holsljunga + tryckeri
09. Skyarp, Håcksvik
10. Stackebo, Ö. Frölunda
11. Tåstarp, Tranemo + tryckeri
1845— Rydboholm, Lind & Co + tryckeri
12. 1845—1851 Svenljunga I + tryckeri
13. 1846—1892 Bastarås, Fritsla + tryckeri
14. 1846—1864 Stora Svenstorp, Länghem
15. 1847—1851 Salgutsered, Kinna
16. 1847—1878 Rosendal, Fritsla + tryckeri
17. 1848—1875 Lydde—Johannesdal, Örby
18. 1850—1872 Svenljunga II
19. 1850—1871 Velingstorp, Kinna
20. 1850—1865 Fällhult—Bredgården, Holsljunga + tryckeri
21. 1851—1898 Mölneby—Lillegården, Ö. Frölunda + tryckeri
22. 1851—1853 Broberg, Rydboholm, tryckeri
23. 1851—1935 Svenljunga III + tryckeri (ej efter 1900)
24. 1852—1890 Lerbäcksbyn, Ö. Frölunda
25. 1852—1863 Heden, Holsljunga
26. 1852—1887 Gudarp Trädgård, Tranemo
27. 1853—1872 Ryd, Seglora
28. 1854—1908 Träbena—Holmen, Solberga
29. 1855—1870 Fingerkvarn, Solberga
30. 1855—1945 Haga, Örby
31. 1860-tal St. Ambiörnarp
32. 1860-tal Bosgården, Mjöbäck
33. 1860-tal Kölingared
34. 1860-tal Siene
35. 1860-tal Önna, Närunga
36. 1860-tal Almedal, Fritsla
37. 1860-tal Tommared, Karl Gustav

38. 1860—1905 Mörlanda, Hov
39. 1861—1885 Hulta, Torpa
40. 1861—1863 Klockaregården, Fritsla, tryckeri
41. 1863—1930 Vårgårda
42. 1864— Hagalund, Fritsla
43. 1864—1876 Karlsdal, Flenstorp, Kinnarumma
44. 1871—1896 Allmänningen, Fritsla, garntryckeri
45. 1872—1877 Säljered, Seglora
46. 1870-tal Ljungslätt, Seglora
47. 1873—1915 Nybro, Fritsla
48. 1877—1925 Gullberg Högen (Vrågården), Örby
49. 1879—1907 Annedal—Annelund, Fritsla
50. Stänge, Fritsla
51. 1880-tal Kinnahult
52. 1881—1925 Målsryd, Toarp
53. 1885—1925 Sandlid, Kinna, garntryckeri
54. 1890—1935 Kammarberg, Kinna, garntryckeri
55. 1890—1902 Hökerum, Boga
56. 1898—1935 Kinnahult + appretering
57. 1898—1945 Läckö, Hyssna
58. 1935— Timmele
59. 1935— Sjuhäradsbygden, Kinna
60. Farmatex, Kinna
61. Tre Färgare, Skene
62. Göta Färgeri, Borgstena
63. Gällstads Textiltryck

ULLSPINNERIER I BYGDEN

(flera av årtalen ungefärliga)

1. 1804—1810 Katrineberg, Borås, klädesfabrik
2. 1852—1863 Heden, Holsjunga, klädesfabrik
3. 1872—1917 Broholm, Sexdrega
4. 1874—1898 Mölneby—Lillegården, Ö. Frölunda (ev. äldre)
5. 1874—1890 Lerbäcksbym, Ö. Frölunda
6. 1874—1904 Fredriksberg—Gustafsfors, Svenljunga, därefter klädesfabrik
7. 1887—1893 Vistafors, Vist
8. 1888—1902 Hökerum, S. Ving
9. 1888—1903 Fingerkvarn, Solberga
10. 1888—1898 Veka, Hillared, tvinnfabrik
11. 1889—1935 Trollabo, Hudene
12. 1893—1908 Herrekvarn—Kringlekvarn, Blidsberg

13. 1893—1920 Almedal, Bollebygd
14. 1898—1955 Knektekvarn—Ätradal, Blidsberg
15. 1895—1908 Fristad
16. 1895—1905 Kårtöström, Ullasjö—Sexdrega
17. 1900—1920 Strömsholm, Hellestad
18. 1921— Hedängen, Bollebygd

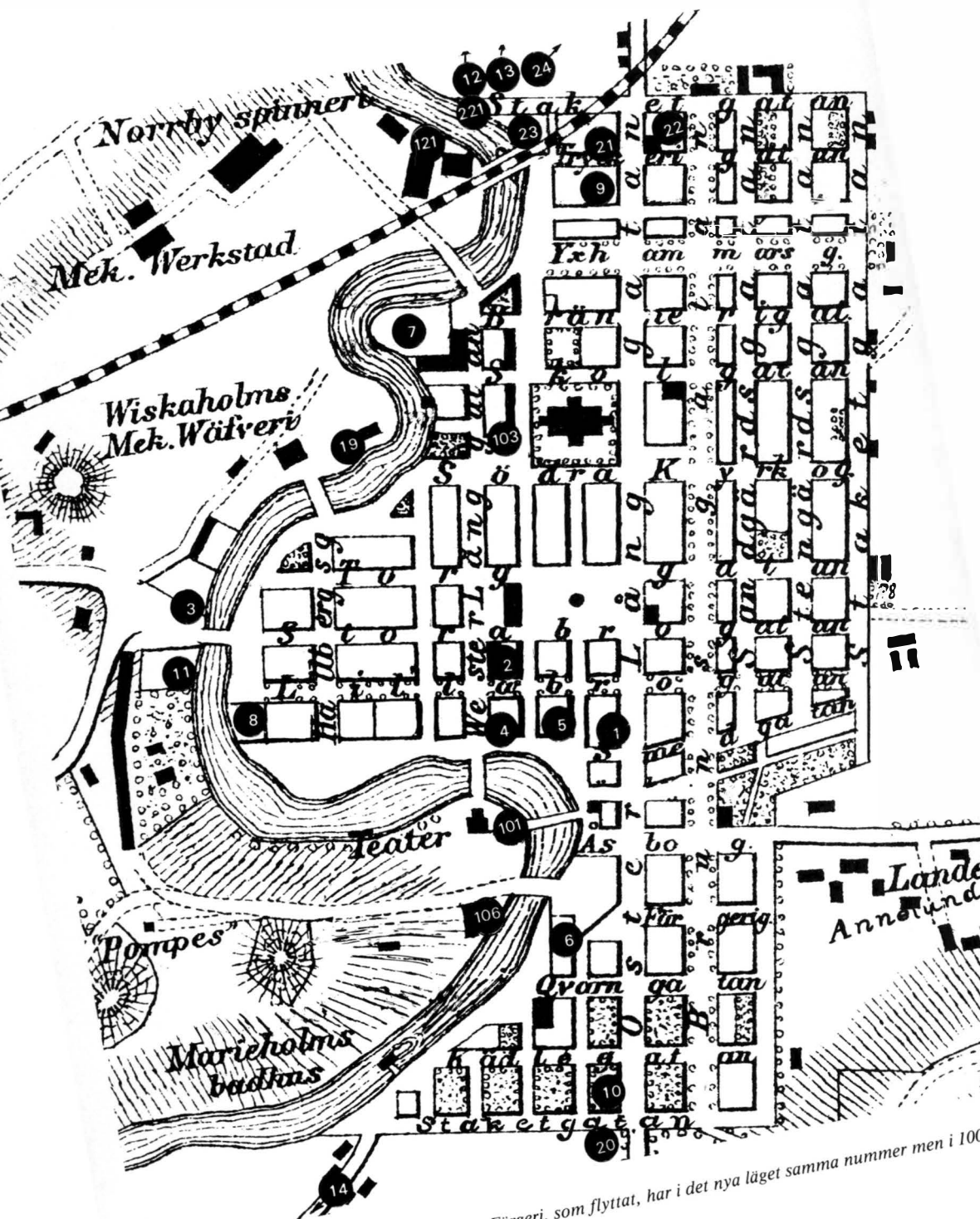

Borås färgerier och tygtryckerier. Färgeri, som flyttat, har i det nya läget samma nummer men i 100- och 200-serier.

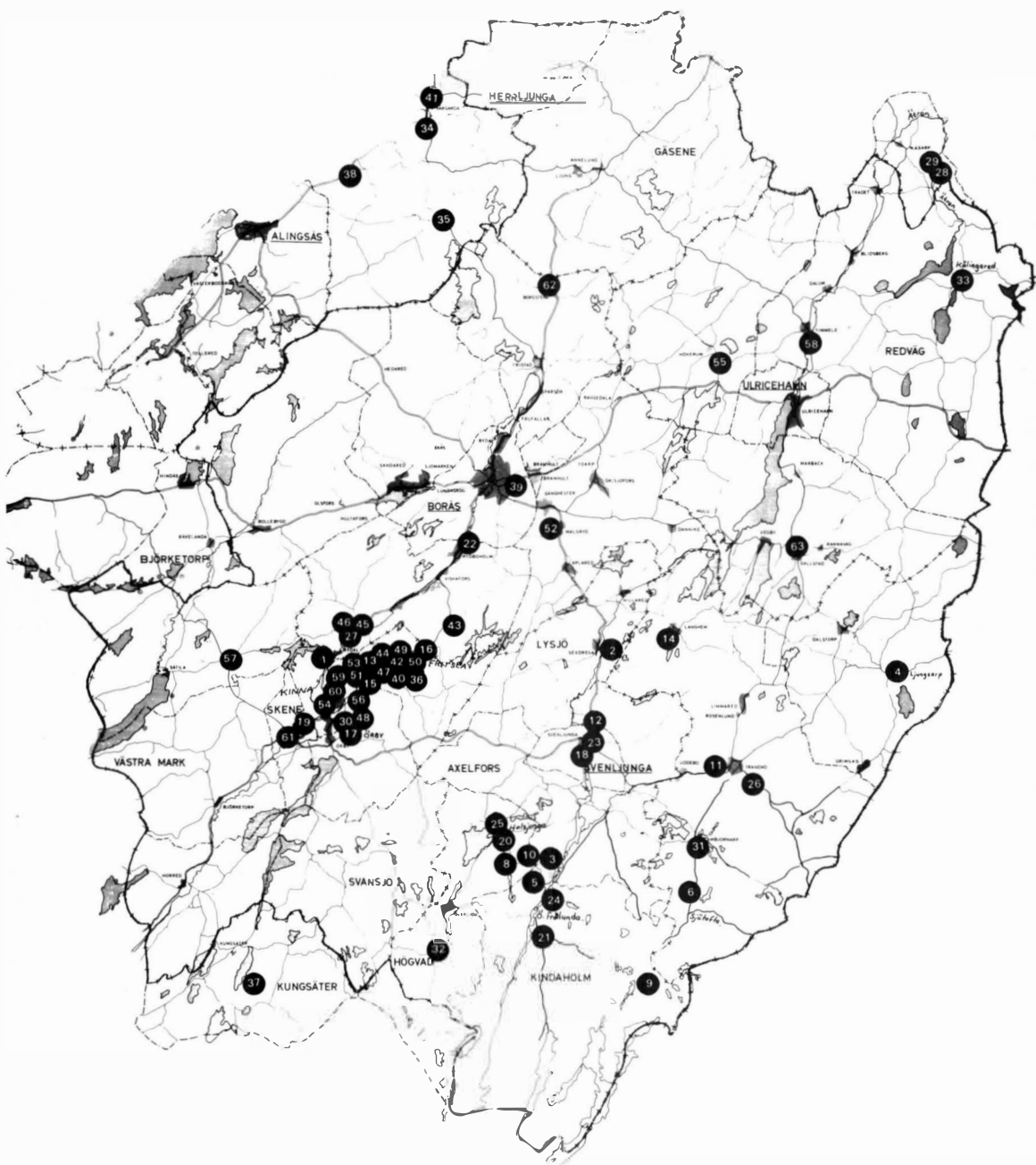

Bygdens färgerier och tygtryckerier.

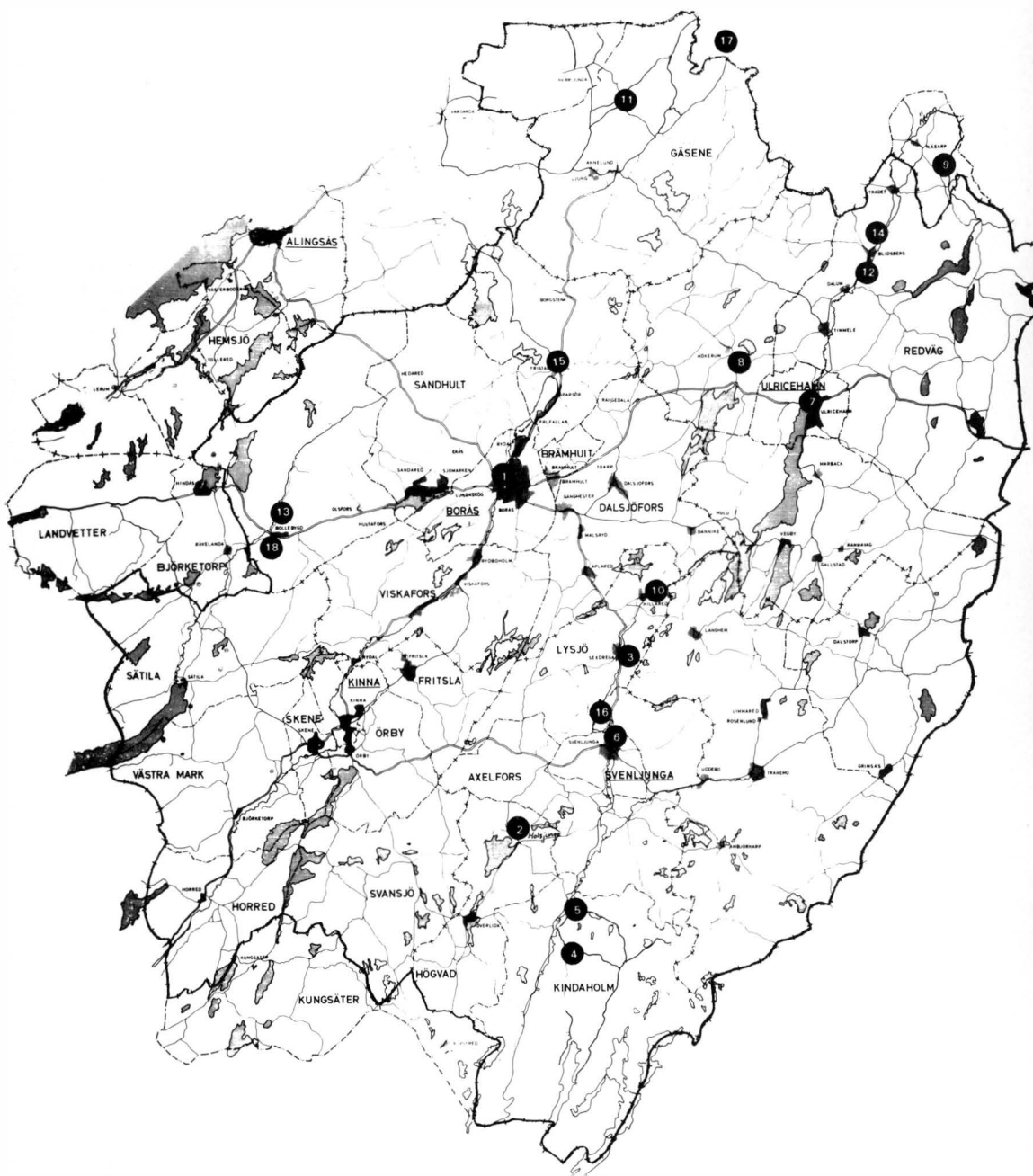

Bygdens ullspinnerier.

DE SJU HÄRADERNAS KULTURHISTORISKA FÖRENING ÅRSBERÄTTELSE 1982

STYRELSE

Utsedda t.o.m. årsmöte 1983

Bankdirektör Olof Franzon

Rektor Birger Larson

Lektor Sten Furhammar

Lektor Reinhold Ivarsson

Fru Meje Josefson

Överste Åke Lundberg

Direktör Yngve Magnusson

Kommunrådet Axel-Uno Nylander

Utsedda t.o.m. årsmöte 1985

Bankdirektör Per-Olof Klein

Stadsarkivarie Lars Johansson

Fru Gun Florén

Lärare Bertil Gardell

Fru Lisbeth Hedelin

Distriktschef Waldemar Johanneson

Leg.läk. Gunnar Björkman

Lektor Sven Sandström

Länshemslöjdskonsulent Ingrid Strömvall

Utsedda av Borås Kommun

Fru Britt-Marie Sundblad

Herr Sven Leijbertz

Fru Marieanne Fridén

Herr Lars Rönn

Arbetsutskott

Föreningens ordf. Olof Franzon, vice.ordf. Birger Larson, skattmästare Per-Olof Klein, sekr. Anders Larson samt Lars Rönn, Marieanne Fridén, Britt-Marie Sundblad och Sven Leijbertz. Suppl. Meje Josefson, Reinhold Ivarsson och Sven Sandström. Revisorer: Aukt. revisorn Karl-Erik Wängernerud och aukt. revisorn Jan-Erik Larsson (suppl.) Utsedda av Borås Kommun kassör Allan Bayard och kamrer Bengt Lannér (suppl.)

SAMMANTRÄDEN

Föreningens årsmöte hölls den 9 juni på Borås Museum. Bankdirektör Olof Franzon utsågs att leda de stadgeenliga årsmötesförhandlingarna, varefter Föreningens förtjänstplakett utdelades till Axel-Uno Nylander, Borås (guld), Arne Erikson, Rydboholm (guld), Yngve Magnusson, Borås (silver), Tage Magnusson, Borås (silver), Gunnar Montelius, Borås (silver), Thomas Svensson, Uddebo (brons) och Olle Josefsson, Trädet (brons). Vid plakettutdelningen uppmärksammades även direktis Ylva Segh, Borås, vilken medverkat vid bröderna Magnussons föremålsdonation.

Efter årsmötet kåserade Gunnar Arnborg kring temat "Odlarmöda i Västergötland" varefter mötesdeltagarna avslutningsvis samlades i Fällhultsgården för gemensam supé.

Föreningens styrelse har under året haft tre sammanträden och Föreningens arbetsutskott har haft 6 sammanträden.

UTSTÄLLNINGAR OCH ÖVRIG MUSEIVERKSAMHET

Museerna visade under året 13 utställningar varav 6 i egen regi och sju vandringsutställningar, de senare kompletterades i flera fall med eget material.

Museerna deltog även under året med en större monter på Antikmässan i Borås samt producerade en mindre skärmutställning kring "Nääs fabrikers historia" på beställning av Lerums kommun. En motsvarande beställning till Marks kommun blev utställningen "Väverskan", vilken premiärvisades i samband med invigningen av det nya kommunalhuset i Kinna.

Borås Museum

Gelbgjutare Jonsson 24 jan—28 febr

en arbetsplats i Skara. En vandringsutställning från Skaraborgs Länsmuseum kompletterad med material från Konst- och Metallgjuteriet i Borås.

Huller om buller 7 mars—18 april

Museets insamling av föremål förr och nu.

Idrotten i Borås 25 april—31 maj

en historisk tillbakablick. Borås Museum i samarbete med de lokala idrottsföreningarna.

Mästertryckaren Erik Ljungberg, Floda 6 juni—22 aug

en epok i svenskt textiltryck. Vandringsutställning från Kalmar Konstmuseum.

Rapporter från öster 29 aug—26 sept

samtida kinesisk industritextil sammanställd av textilkonstnärerna Astrid Sampe och Gunilla Fleming-Borgström. En utställning från Kulturhuset i Stockholm.

Elden är lös! 3 okt—31 nov

En utställning om stadsbränder i Älvsborgs län, brandväsendets organisation genom tiderna och stadsplanering i anslutning till bränderna. Producerad av Stiftelsen Älvsborgs Länsmuseum samt kompletterad med material från Brandkårs-museum, Borås.

Budkavle för fred — 14 nov—16 jan 1983.

hotbild/motbild. Resultatet av en affischtävlan mellan högstadieelever i Sjuhä-radsbygden. Sammanställd i samarbete med Utbildningsradion och Radio Sjuhä-rad.

Tekomuseum

Flors Linnemanufaktur 17 jan—28 febr

Om arbete och produktion vid en textilindustri i Hälsingland 1729—1845. En ut-ställning från Hälsinglands Museum, Söderhamns museum och läns museet i Gävleborgs län.

Mattor — 7 mars—28 mars

helt enkelt. En utställning producerad av Textilgruppen, Stockholm.

Valfri klädsel 4 april—10 sept

Enkät om val av vardagskläder. Samtidsdokumentation av Tekomuseum, Kon-sumentinformationen i Borås kommun och Bäckängskolan, kompletterad med konfektion ur museisamlingarna.

Heta linjen 19 sept—10 okt

Elevutställning från Almåsskolans nya linje, Konsumtion/textil, Borås.

Kashmir — 17 okt—21 nov

sjalar och vävnader såväl ”äkta som oäkta”.

Det är möjligt — 28 nov—9 jan 1983

den alternativa produktionens möjligheter i Sverige med exempel från Norrklä-der. En utställning från Riksutställningar, Stockholm.

VANDRINGSUTSTÄLLNINGAR

Besöksantalet på museernas vandringsutställningar har utvecklats positivt även under 1982. 8 mindre och 4 större utställningar har under året kunnat visas på ett 60-tal platser, alltifrån museer till mindre bibliotek, förskolor etc. inom och utom länet. Nära 100.000 personer kom på detta sätt i kontakt med museer-nas utställningar.

Den tidigare utställningen ”När jag var liten” omarbetades under året för per-manent visning på institutionen för förskolläraryr utbildning vid Högskolan i Bo-rås.

De under året visade egenproduktionerna ”Budkavle för fred” och Valfri klädsel” kommer att kunna erbjudas för vandring under verksamhetsåret 1983.

PROGRAMAKTIVITETER

Följande traditionella arrangemang har anordnats även 1982: Sportlovskul med aktiviteter för förskolebarn 15—19 februari, Museernas dag den 21 mars, Öppet Hus i Ramnaparken den 20 maj och Spelmanstämman-Hantverksdag den 29 augusti, samt ett flertal uppföranden av "Musik i Museum" i Ramnakerkyrkan.

Flera utställningar har följts upp med programaktiviteter. Ett av de större arrangemangen var Boerååsiadloppet den 25 maj i samband med Idrottsutställningen, då museet stod som delarrangör i ett stadslopp med mål på Ramnavallen, där ett flertal programpunkter hade anordnats. Under utställningen "Elden är lös!" kunde de äldre brandkårssamlingarna tillhörande brandförsvaret i Borås utnyttjas bl.a. förevisades äldre fordon i samband med vernissagen.

BESÖKSSTATISTIK

Vandringsutställningarna har även under 1982 bidragit till höga besökssiffror då flera utställningar tillkommit samt det totala utbudet utnyttjats på flera platser. Tekomuseum kan trots svårarbetade lokaler uppvisa ökat antal besökande.

	1982	1981
Borås Museum:	42.605	57.556
Tekomuseum:	8.886	7.013
Vandringsutställningar:	96.223	87.763
	<hr/>	<hr/>
	147.714	152.332

TEKOMUSEUM

Museet har även under verksamhetsåret 1982 varit inrymt i lokaler som ej har befrämjat en fullgod verksamhet. Arbetet har därför inriktats på viss utställningsverksamhet, föremålsvård, iordningsställande av demonstrationsdugliga maskiner samt magasinsuppordning. Ytterligare en tillfällig magasinlokal förhyrdes under slutet av året från AB Svenskt Konstsilke. Arbetet med utredningen kring nya lokaler för museet har avancerat mycket långsamt. Museet har emellertid haft möjlighet att arbeta fram ett specificerat lokalprogram genom ett examensarbete på Chalmers Tekniska Högskola, vilket slutfördes under året. De blivande arkitekterna Ola Nylander och Leif Thomas kunde vid årets slut presentera ett förslag till nytt Tekomuseum förlagt i nuvarande Boråsmässans lokaler, detta examensarbete kommer att ligga till grund för de kostnadsberäkningar och projekteringar som skall utföras av Centrala Byggnadskommittén i Borås.

F.ö. hänvisas till årsberättelsens avsnitt "Regional museiverksamhet".

FÖREMÅLSVÅRD, FASTIGHETSUNDERHÅLL M.M.

Utöver det löpande fastighetsunderhållet har Nymanska gården under året fått ny takbeläggning i form av enkupigt tegel, i samband med denna översyn utbyttes även merparten av plåtdetaljerna, rännalar, stuprör etc. Museets reception och kapprum i Ohlsonska gården renoverades även under slutet av året.

De under förra året påbörjade magasinsomflyttningarna har pågått även under år 1982. Ett bokmagasin har inretts samt kompletteringar avseende pallhyllor och arkivhyllor har gjorts. Museet kunde under vintermånaderna börja att iordningställa en tillfällig magasinslokal för möbler och byggnadsdetaljer. Detta magasin förhyrs i avvaktan på nytt Tekomuseum av Borås kommun och kommer att börja att utnyttjas under 1983.

Verkstadsutrymmet i Ramnaparken fick under året en länge efterlängtdad snickerimaskinutrustning vilken kommer att underlätta såväl utställningsproduktion som fastighetsunderhåll i framtiden.

DOKUMENTATION, ACCESION

Antalet inregistrerade föremålsnummer uppgick vid årsskiftet till 65.285 varav 541 tillkommit under året. Museernas fotosamling har under året tillförts 18.122 negativ varav merparten äldre glasplåtar med porträttfotografier tagna av borås-fotografer. Fotosamlingen omfattar därmed ca 160.000 registrerade negativ under årets utgång. Biblioteket tillfördes under året 584 volymer vilket ger ett totalt biblioteksbestånd på ca 17.384 volymer.

Samlingarna av modern svensk textilkonst har genom inköp utökats med bl. a. "Häst på solig väg" av Sten Kauppi, Rosersberg.

Museisamlingarna har även utökats genom inköp av en drällvävstol från en förläggargård i Istorp, Marks härad, oljemålningar av fabrikör Andén med hustru Ingeborg, Fritsla, div. moderna konfektionsplagg och en silversked tillverkad av Petter Kinberg, Borås år 1736.

Museerna erhöll under året en värdefull donation, då direktör Arne Erikson till museet överlämnade den guldkedja vilken kung XIV Johan en gång skänkte till den legendariska "Mor Kerstin på Stämmemad". Tekomuseum har under året utökat sina teknikhistoriska samlingar via den inventeringsverksamhet, vilken beskrivs under avsnittet "Regional museiverksamhet". Maskiner, reservdelar o. dyl. har på detta sätt överlämnats från Halvdan Arvidsson, Kinna, Eiser AB och AB Texrep.

De kommande basutställningarna på Tekomuseum har genom en donation från Algots Johanssons dödsbo kunnat tillföras en unik matsalsmöbel, vilken i en framtid kan placeras i en rekonstruktion av direktör Algot Johanssons matsal vars väggdekorationer, tak och fönster museet har tillvaratagit.

Bland årets gåvor bör även nämnas de föremål och byggnadsdetaljer vilka insamlats genom föreningen Gamla Norrbygdärdepojkar med mål att kunna rekonstruera en textilarbetarbostad från sekelskiftet.

ÖVRIGA UPPDRAG

Museipersonalen har under året varit i kontakt med ett stort antal hembygdsföreningar i rådgivningsfrågor. Museet har vidare representerats i styrelsen för Samarbetsorganisationen för hembygdsföreningarna i Borås kommun, samt deltagit i motsvarande organisationers arbete i Svenljunga, Tranemo och Marks kommuner.

Rapporter och yttranden har avgivits till Länsantikvarien, Länsmuseum, Stiftelsen Älvsborgs Länsmuseum och Borås kommun, i det sistnämnda fallet huvudsakligen plan- och byggnadsärenden.

Museets tjänstemän har deltagit i följande arbetsgrupper, konferenser och seminarier.

T.f. museichef Anders Larson valdes under året till ordförande i arbetsgruppen för dokumentation av textil och beklädnadsindustri inom SAMDOK (kulturhistoriska museernas samtidsdokumentation). Han har även deltagit i de arbetsgrupper och förhandlingar som tillsatts med anledning av den fortsatta länsmuseumutredningen, den kommunala museiutredningen i Borås och utredningen om Tekomuseums framtida lokaler.

Anders Larson invaldes under året som styrelsemedlem i Stiftelsen Gäsene Tingshus och De Sju Häradernas Hemslöjdsförbund.

Intendent Eva Goliger har arbetat i den nordiska projektgruppen "Inventering av Tygprovssamlingar", där hon under årets tre sista månader kunde igångsätta en första etapp av den svenska undersökningen genom medel från Humanistiska-Samhällsvetenskapliga Forskningsrådet. Eva Goliger har vidare varit medlem av SAMDOK-rådet, styrelserepresentant i De Sju Häradernas Hemslöjdsförbund samt deltagit i arbetsgruppen för den lokala museiutredningen i Borås.

Amanuens Karin Ekerman deltog under oktober i en kurs i samtidsdokumentation i Fiskebäckskil.

Personalen vid föreningsmuseerna samt Konstmuseet företog under juni en gemensam studieresa till Norrköping där bl.a. det nyöppnade stadshistoriska museet och konstmuseet besöktes.

PERSONAL

T.f. museichef Anders Larson, intendent Eva Goliger (tjänstl. fr.o.m. 1.10). Amanuenser Karin Ekerman (vik.), Margaretha Persson (tjänstledig t.o.m. 31.10), Britt Åstrand. Textiltekniker Roy Hedlund. Textilkonserverator Ann-Britt Tollhag, konservatorsassistent Eva Irehall. Museitekniker Rune Johansson. Kamrer Gunnar Kirsten. Receptionist Kirsti Mustajärvi, fotograf Torleif Steinson.

Arkivvårdare Stig Klamvik, Linda Köster (deltid), Karin Munktell (deltid), Anna-Lisa Persson (deltid). Biblioteksassistent Barbro Törnell. Vaktmästare:

Alf Claesson, Gunnar Johansson, Henrik Kotsalainen, Margaretha Persson, Gösta Thulin (deltid), Gösta Wahlgren.

Under sommaren har Ann Follin tjänstgjort som extra guide.

Följande beredskapsungdomar har tjänstgjort under året: Gerd Dahlberg, Jörgen Hjertkvist, Ann-Charlotte Lidberg, Peder Lundgren, Michael Nilsson, Mikael Nilsson, Pär Nilsson.

EKONOMI

Beträffande Föreningens ekonomi hänvisas till följande vinst- och förlusträkningar samt balansräkningar. Härvid har resultaträkningar uppdelats på lokal och regional verksamhet och verksamheten slutredovisats i gemensam balansräkning.

REGIONAL MUSEIVERKSAMHET

Nedanstående redogörelse avser den regionala museiverksamheten för vilken Föreningen enligt speciellt avtal erhållit 400.000 kr från stiftelsen Älvsborgs Länsmuseum.

Textilkonservator Ann-Britt Tollhag avslutade under året sin praktikantperiod med 6 månaders tjänstgöring vid Statens Historiska Museum. Hon har därefter speciellt inriktat sig på kontroller av de befintliga textilsamlingarna samt iordningsställande av föremål för utställningsbruk.

Investeringarna för textilkonservatorsateljén har detta år huvudsakligen rört konserveringsmaterial, utrustning för färgning samt förvarings- och arbetsplatsinredning till den kommande ateljén.

De teknikhistoriska samlingarna vid Tekomuseum har under året utökats genom gåvor från bl.a. Eiser AB, Marks Pelle Vävare, Kumla Bandindustri och Borås Handvävnadsindustri. Ett tiotal maskiner har kunnat iordningsställas i demonstrationsdugligt skick av textiltekniker Roy Hedlund bl.a. flera bandvävstolar.

I väntan på nya lokaler för Tekomuseum har ytterligare ett magasin förhyrts av AB Svensk Konstsilke, detta för att bl.a. härbärgera de omfattande föremålsamlingar som under året erhållits från f.d. Algot Johansson AB och Eiser avd. Evedal.

Verstadsutrustningen vid museet har under året ytterligare kompletterats med handverktyg och en bandslipmaskin.

Årets dokumentationsarbete har huvudsakligen inriktats på en utvärdering och utställningspresentation av undersökningen "Klädval 1981" samt en större serie intervjuer av anställda vid f.d. Algot Johanssons AB. Mindre undersökningar har gjorts vid Bröderna Sandbergs syverkstad i Hillared och vid flyttningen av Linds Färgeri AB i samband med övertagandet av vissa delar av Rydboholmsbolagets fastigheter i Rydboholm. I samband med industriundersökningarna har arkivmaterial överfört till Landsarkivet i Göteborg från AB Eriksson och

Larsson, Borås, f.d. Algot Johansson AB, Borås och Eisers avd. Evedal, Borås.

Ekonomiskt har de regionala avtalsmedlen bidragit till förstärkning av museernas fotoutrustning genom delfinansiering av bl.a. en reprokamera.

Då den regionala museiverksamheten f.ö. varit integrerad i museernas övriga verksamhet hänvisas till den ordinarie årsberättelsen som fastställs vid Föreningens årsmöte den 2 juni 1983. Denna avser speciellt den vandringsutställningsverksamhet som bedrivits av museerna.

RESULTATRÄKNINGAR	1982	1981
Rörelsens intäker		
Anslag	1.747.075:—	1.527.400:—
Medlemsavgifter	28.996:—	29.560:—
Hyror	2.900:—	4.230:—
Försäljning av årsböcker	12.041:26	8.100:—
Försäljning av tyger, kataloger, kort m.m.	26.660:20	16.462:60
Textilkonservering	935:—	—
Gåvor	827:75	716:65
Lönebidrag	1.012.542:—	872.497:—
Försäkringsersättning	—	4.095:—
Utförda fotoarbeten samt försäljning av material	5.606:16	—
Utställningar	25.822:72	—
Återbetalning av AMF-avgifter för åren 1974-79	4.774:—	—
Ianspråktagna och återförda reserveringar	<u>105.000:—</u>	<u>108.000:—</u>
	2.973.180:09	2.571.061:25
Rörelsens kostnader		
Personalkostnader	1.771.236:53	1.659.016:93
Lokalkostnader	492.293:34	321.328:46
Underhåll av byggnader och samlingar	158.192:32	32.323:67
Inköp av museiföremål	46.831:17	27.704:93
Administrationskostnader	95.330:05	89.079:15
Kostnader för foto, katalog och litteraturinköp	27.742:60	23.675:15
Kostnader för årsbok	63.605:75	86.238:50
Kostnader för utställningar	68.786:46	54.815:39
Kostnader för textilindustriinventeringar	55.532:17	61.955:83
Kostnader för försäkringar	48.096:—	43.739:98
Kostnader för larm	17.018:38	102.476:60
Kostnader för Samdok	4.994:35	2.304:70
Kostnader för Tekomuseum	121.834:57	55.387:09
Reserveringar	<u>110.000:—</u>	<u>105.000:—</u>
	—3.081.493:69	—2.665.046:38
Avskrivningar		
Avskrivningar på maskiner och inventarier	—14.300:12	—10.039:25
Finansiella intäkter och kostnader		
Kostnadsräntor	—	—2.680:60
Intäktsräntor	+ 64.269:78	+ 58.346:80
Redovisning av förvaltade fonder		
Disponibel fondavkastning	+ 37.570:53	+ 34.702:98
fondavkastning att överföra till resp. fond	+ 52.107:27	+ 51.658:07
ianspråktaget av Margit Hörstadius fond	+ 21.519:—	+ 17.600:—
fondavkastning överförd till resp. fond	<u>—52.107:27</u>	<u>—51.658:07</u>
	745:59	3.944:80
Skatter	<u>0:—</u>	<u>0:—</u>
Årets överskott	745:59	3.944:80

BALANSRÄKNINGAR	1982	1981
Tillgångar		
Kassa och bank	473.555:59	443.079:02
Diverse fordringar	85.979:65	85.744:10
Mervärdeskattefordran	529:—	3.196:—
Museiföremål	1:—	1:—
Fastigheten Hökerum 1:33	1:—	1:—
Byggnader	1:—	1:—
Inventarier	33.366:—	33.401:—
Förskott museiföremål	—	18.519:—
	<u>593.433:24</u>	<u>583.942:12</u>
Avkastande bundna fonders tillgångar		
Bankmedel	601.495:26	437.278:39
Reverser	200.000:—	200.000:—
Aktier	0:—	22.340:75
Obligationer och förlagsbevis	20.000:—	45.000:—
	<u>821.495:26</u>	<u>704.619:14</u>
Summa tillgångar	1.414.928:50	1.288.561:26
Skulder och eget kapital		
diverse skulder	283.797:90	276.136:19
övriga skulder	93.112:—	79.090:—
upplupna kostnader	66.083:65	69.312:75
reservationer	115.248:—	125.000:—
	<u>558.241:55</u>	<u>549.538:94</u>
Avkastande fonder		
Thor och Leonore Odencrantz fond	80.880:45	79.760:61
Fritz Brusewitz fond	30.176:84	29.944:51
Jubileumsfonden	38.609:98	38.159:17
Axel Henrikssons fond	8.046:09	7.927:35
Magda och Axel Planks fond	99.416:09	98.106:68
Ständiga ledamöters fond	4.341:27	4.304:23
Margit Hörstadius fond	411.074:85	385.677:45
Helena Frankes fond	107.334:81	50.290:74
Ramnakyrkans syförenings fond	11.575:30	10.448:40
Kristina Jagenburgs fond	5.039:58	—
Algot Johansson AB, stiftelse	25.000:—	—
	<u>821.495:26</u>	<u>704.619:14</u>
Fonder disponerade i byggnader och museiföremål		
Stiftande ledamöters fond		
Johannes Erikssons fond		
Familjen Bergengrens fond		
Borås Wäfveris fond		
Eget kapital inkl. årets resultat	<u>35.191:69</u>	<u>34.403:18</u>
Summa skulder och eget kapital	1.414.928:50	1.288.561:26

Borås 1983-02-07

DE SJU HÄRADERNAS
KULTURHISTORISKA FÖRENING
DESS STYRELSE

REGIONAL VERKSAMHET

Resultaträkningar	1982	1981
Intäkter		
Anslag	400.000:—	395.000:—
Inspråkta reserverade medel	<u>20.000:—</u>	<u>129.497:76</u>
	420.000	524.497.76
Kostnader		
Textilkonservator inkl. soc. avgifter	121.719:—	115.738.90
Utbildning av textilkonservator	16.321:—	13.955:50
Konservatorsateljé	49.388:69	110.385:—
½ amanuens inkl. soc. avgifter	55.201:70	60.217:73
Textiltekniker inkl. soc. avgifter	132.430:70	64.865:35
Kostnader regional verksamhet	39.647:99	32.228:72
Kostnader projekt	—	25.138:74
Maskintekniska tjänster	—	78.009:07
Reserveras för utbildning av textilkonservator	—	20.000:—
Reserveras för konservatorsateljé	<u>5.248:—</u>	<u>—</u>
	419.957:08	520.539:01
Balanseras i ny räkning	42:92	kr 3.958:75

GÅVOR OCH GIVARE 1982

Ahlberg, Agda
Almedahls AB, Dalsjöfors
Almedahlsmagasinet, Göteborg
Andersson, Greta
Arvidsson, Halvdan
Beijer, Åsa
Y.Berger & Co, V. Frölunda
Bergis AB
Berndtsson, Brita
Björk, Görel
Codin, Ann-Christine
Bornemark, Adèle
Cyrus-Zetterström, Ulla
Eiser AB
Eiser, Mullsjö
Ekerman, Karin
Engberg, Bengt
Erikson, Arne
Eriksson, Per-Olof
Follin, Ann
Fransson, Göte o. Anna-Greta
Gröndahls, Tyra, sterbhus
Harrison, Ylva
Henriksson, Eivor
Hermansson, Bertil
Heyman, Klas Hugo
Holmström, Lillie
Jansson, Lisa
Johanssons, Algot, sterbhus
Johansson, Alma o. Elsa
Jonzon, Ingrid
Kirsten, Gunnar
Kongbäck, Ylva
Kron Dahl, Hans
Lasse Vävare, Norrköping
Lindahl, Sven-Åke
Ljunghammer, Bror
Lundgren, Julia
Marks — Pelle Vävare
Martin, Richard
Munktell, Karin
Nilsson, Folke
Nilsson, Nils
Nordin, Märta
Regnér, Josef
Rehn, Olle
Rhedin, Ruth
Rodling, Gerda
Rosberg, Nils
Rowell, Brita
Rydboholms AB
Sandberg, Margit
Sandström, Jenny
Scan Väst
Segelmark, Rolph
Skoglund, Johan
Steinsson, Torleif
Sten, Tyra
Stenwall, Assar
Sulzer AG, Schweiz
Svenska Akademien
Svensson, Ingeborg
Svensson, Nils
Söderberg, Bertil
Texrep AB
Thorson, Henry
Triåkfabriken Elit
Weylerth, Ingrid o. Vivan
Wikander, Ulla
Wästfeldt, Inga
Åstrand, Britt
Östlund, Gunnar

BOLLEBYGDS HÄRAD

Björketorps hembygdsförening: Ordf. Ivar Andersson, v.ordf. Bror Wessberg sekr. Lennart Wiel-Hagberg, kassör Anna-Greta Johansson. Bidrag kr 2.000:— från Härryda kommun. Föreningen arrangerar årligen midsommarfest, torpvandring, torpgudstjänst, utställningar på Landvetter Flygplats i anslutning till vårmässan samt på Wendelsbergs Folkhögskola. Inventering av gamla torp har under året slutförts. En bok om inventeringen kommer att utges.

Ödenäs hembygdsförening: Ordf. Torsten Ingeborn, v.ordf. Alf Karlsson, sekr. Kersti Ingeborn, kassör Jon Lennström. Bidrag kr 2.000:— från Alingsås kommun. Föreningen arrangerar varje år hemslojdsdag 2:a lördagen i augusti samt en sammankomst i månaden året runt. Torpinventering pågår sedan 5 år tillbaka. Under året har ett spelmanslag startats.

GÄSENE HÄRAD

Gäsene hembygds- och fornminnesförening: Ordf. Bertil Persson, v.ordf. Magnus Johansson, sekr. Inge Alm, kassör Carl-Anders Holmström. Bidrag kr 7.000:— från Herrljunga kommun. Föreningen arrangerar årligen några festligheter samt 5 visningsdagar. En litteraturkommitté bedriver dokumentationsarbete. Vidare bedrivs torpinventering.

Jällby hembygds- och fornminnesförening: Ordf. Rune Nordner, v.ordf. Kurt Max. sekr. Irene Andersson, kassör Margareta Filipsson. Årliga arrangemang: tipspromenad och torpinventering.

Odqvistska släktföreningen, Upptorp, Storegård 2^s i Od. Ordf. Gösta Odqvist, v.ordf. Mikael Odqvist, sekr. Lars Skoglund, kassör Ingela Borg.

Svältornas fornminnesförening: Ordf. David Andersson, v.ordf. Stig Svensson, sekr. Ingrid Rydler, kassör Börje Johansson. Bidrag 4.000:— från Vårgårda kommun och 1.000:— från Älvsborgs läns landsting. Årliga arrangemang; torpvandringar, lördagssamlingar under semestertiden med hantverksaktiviteter m.m., slättergillen, sommarmöte tillsammans med Landa mfg vid Landa hembygdsgård, höstmöte samt bussresa. Studiecirklar i arkeologi och svepteknik har genomförts. Torpinventering pågår.

KINDS HÄRAD

Ambjörnarpes hembygdsförening: Ordf. Bengt Carlsson, v.ordf. Pehr Pettersson, sekr. Elvira Hansson, kassör Daniel Nilsson. Under året har föreningen firat 25-årsjubileum. Övriga arrangemang: torpvandringar och studiecirklar. 89 st torp och backstugor har försetts med skyltar och namn och nummer. Vidare har föreningen utgivit "Ambjörnarpes Torp- och Hembygdsbok".

Dalstorp-Nittorps hembygdsförening: Ordf. Karl Andersson, v.ordf. Arvid Thun, sekr. Mats Josefsson, kassör Svea Westerlund. Gåvor till Tommaredestugan, från Hembygdsföreningen kr 5.000, från Tranemo kommun kr 16.000:—, från Östra Kinds Sparbank kr 3.000:—, från Länsförsäkringar kr 3.000:—, från

enskilda kr 5.374:— . Arrangemang under året: tipspromenader varje söndag under maj.

Dannike Hembygdsförening: Ordf. Lars Lycken, V. ordf. Tore Theodorsson, sekr. Christina Hjälms, kassör Ingeborg Klingvall. Årliga arrangemang: gökotta, midsommarfest, slättergille och torpinventering.

Hillareds Hembygdsförening: Ordf. Göran Karlsson, v. ordf. Bertil Karlsson, sekr. Kerstin Karlsson, kassör Gunborg Jönell. Aktiviteter under året: valborgsmässofirande, kaffeservering 2 sommarsöndagar, brasafton på hösten. Torpinventering avslutad. Hembygdsstugan har renoverats invändigt. Skall även renoveras utvändigt.

Kindgillet, Box 5088, 402 22 Göteborg. Ordf. Bengt Lorentzon, v. ordf. Gerhard Andersson, sekr. Ulf Kinding, kassör Lennart Lindgren. Under året arrangerades två utflykter till Kinds härad.

Limmareds hembygds- och fornminnesförening: Ordf. Lilian Larsson, v. ordf. Inger Stark, sekr. Ingrid Ohlstenius, kassör Åke Haglund. Bidrag kr 2.000:— från Tranemo kommun. Aktiviteter under året: fotoutställningar på biblioteket, utställning om Opensten i samband med "Oxabanevandringen", studiecirkel om "Det gamla Limmared", forskning om de första glasblåsarna på "BRUKET". Fortsatt renovering av "Kruta-Johans" stuga.

Ljungarps hembyggnadsförening: Ordf. Gösta Jungmalm, v. ordf. Vivan Skattberg, sekr. Lennart Kallin, kassör Åke Johansson. Föreningen har anordnat midsommarfest, "öppet hus", gröttfest samt trivselkväll vid brasan.

Ljushults hembygdsförening: Ordf. Erik Hökås, v. ordf. Stig Axelsson, sekr. Britta Larsson, kassör Bo Lidén. Bidrag från Borås kommun kr 800:—, från två privatpersoner kr 4.550:— . Arrangemang under året: fester vid midsommar och lucia samt deltagande i Ljushult-föreningarnas Dag, förlagt till hembygdsgården. Vidare har anordnats torpvandringar och bilutflykt, fotodokumentation samt studiecirkel om torp och torparminnen.

Långhems hembygdsförening: Ordf. Elizabeth Nyman, v. ordf. Bertil Nilsson, sekr. Lennart Appelqvist, kassör Erik Johansson. Bidrag kr 3.700:— från Tranemo kommun, kr 2.000:— från Vävklubben i Långhem, kr 8.000:— från Brunkefonden samt en insamling bland enskilda och föreningar som inbringade kr 40.000:— . Arrangemang under året: slöjdhelger, familjefest på sommaren med hantverksutställning, dans och lekar.

Svenljunga hembygdsförening: Ordf. Ingemar Jansson, v. ordf. Gösta Andersson, sekr. Stig Ryberg, kassör Gösta Andersson. Gåva kr 10.000:— från anonym givare. Arrangemang under året: tipspromenader, midsommarfest med underhållning och demonstration av gamla hantverk samt utställningar.

Tranemo hembygdsförening: Ordf. Gunnar Larsson, v. ordf. Einar Abramsson, sekr. Lars Almroth, kassör Arne Willhammar. Bidrag kr 2.000:— från Tranemo kommun. Föreningen har arrangerat torpvandringar, utflykter samt utställningar.

Tvärreds hembygdsförening: Ordf. Arvid Larsson, v.ordf. Bertil Gardell, sekr. John Svensson, kassör K.G. Broman. Bidrag från Ulricehamns kommun, ett stipendium på 3.000:— från Länsförsäkringar. Arrangemang under året: naturstigar, tipspromenader, valborgsmässofirande, utflykter, ängsslätter, husförhör, kyrksmyckning på Tacksägelsdagen samt utställningar.

Ölsremma hembygdsförening: Ordf. Isaac Orre, v.ordf. Harry Nilsson, sekr. Margot Hulander, kassör Åke Johansson. Bidrag kr 5.000:— från Tranemo kommun. Arrangemang under året: friluftsgudstjänster vid hembygdsstugan. Föreningen har satt upp skyltar vid gamla torp och backstugor. Restaurering av Åremma damm och kvarnbyggnad pågår.

Ö. Frölunda hembygdsförening: Ordf. Margret Johansson, v.ordf. vakant, sekr. Lena Rubesved, kassör Eva Passgård. Aktiviteter under året: midsommarfest, skördefest samt torpinventering.

MARKS HÄRAD

Berghems hembygdsförening: Ordf. Allan Carlsson, v. ordf. vakant, sekr. Dagmar Axelsson, kassör Bertil Folkesson. Kommunalt anslag på kr 2.000:—.

Fritsla Naturskyddsförening: Ordf. Sven Svensson, v.ordf. Kenneth Persson, sekr. Lars-Åke Andersson, kassör Willard Wernblom. Anslag från Marks kommun kr 2.000:—. Aktiviteter under året: valborgsmässofirande, tipspromenader, ”känn Din bygdpromenader”, torpinventering samt dokumentation av tidig industri och affärsverksamhet.

Hajoms hembygdsförening: Ordf. Lennart Andersson, v.ordf. Sven Müllerström, sekr. Britt-Marie Nilsson, kassör Carl Hermansson. Anslag från Marks kommun kr 5.000:—. Aktiviteter under året: valborgsmässofirande, gökotta, slättergille, midsommarfest, friluftsgudstjänst, tipspromenad, arbetsaftnar, luciafirande samt skördefest. Rensning av diken har genomförts. Vidare har föreningen genomfört byggnadsinventering och torpinventering tillsammans med Vuxenskolan.

Horreds hembygdsförening: Ordf. Per Sandlund, v.ordf. vakant, sekr. Birgit Karlsson, kassör Folke Bengtsson. Anslag från Marks kommun kr 2.000:—. Föreningen har under året arrangerat valborgsmässofirande, sockenvandring i olika delar av verksamhetsområdet samt midsommarfest. Övriga aktiviteter: torpinventeringar samt dokumentation av Vasse gamla kvarn.

Hyssna hembygdsförening: Ordf. Arne Arnell, v.ordf. Jonas Karlsson, sekr. Bengt Johansson, kassör Karl Asserlund. Donation av Sven Ferm kr 10.000:—. Kulturhistorisk inventering av byggnader och kulturmiljöer har genomförts på uppdrag av Marks kommun.

Kinna hembygdsförening: Ordf. Knut Carlsson, v.ordf. Lennart Larsson, sekr. Ingegerd Strömme, kassör Karl Ottosson. Anslag från Marks kommun kr 150.000:—. Arrangemang under året: midsommarfest, hembygdens dag, samt julmarknad 1:a söndagen i advent. Övriga aktiviteter: dragspelsstämma, tipspromenader, torpinventering, folkdans, halmslöjd, dräktslöjd samt silversmide.

Kinnarumma hembygdsförening: Ordf. Valter Ekelund, v.ordf. Nils Olofsson, sekr. Gunnar Eberts, kassör Sven-Åke Svensson. Bidrag från Borås kommun kr 800:—. Föreningen har arrangerat friluftsgudstjänst och har deltagit i en allaktivitetsdag som gemensamt anordnades i Viskafors. I samarbete med biblioteket i Viskafors har föreningen visat sina samlingar. Ca 100 torp har inventerats.

Seglora hembygdsförening: Ordf. Valborg Gustavsson, v.ordf. Gillis Sörling, sekr. Berit Karlsson, kassör Inger Bengtsson. Bidrag har erhållits från Borås kommun kr 5.000:— och från kulturnämnden kr 6.800:—. Föreningen har arrangerat gökotta, midsommarfest, friluftsgudstjänst, husförhör samt grötagille.

Skene-Örby hembygdsförening: Ordf. Brita Carlsson, v.ordf. Gunnar Karlsson, sekr. Gustav Larsson, kassör Axel Hedin. Bidrag från Marks kommun. Föreningen anordnar årligen, valborgsmässofirande, julmarknad, kvartalsträffar och utställningar. Övriga aktiviteter: studiecirklar samt dokumentation av gamla hantverk.

Surteby-Kattunga hembygdsförening: Ordf. Hjördis Karlsson, v.ordf. Uno Wenander, sekr. Ruth Larsson, kassör Bo Davidsson. Anslag från Marks kommun kr 8.000:—. Föreningen har arrangerat gökotta, midsommarfest, torpvandringar samt julmarknad tillsammans med Lions. Övriga aktiviteter: studiecirklar, torpinventering samt dokumentation av alla nedlagda affärer. Föreningen har inköpt och renoverat en långloftstuga.

Sättila hembygdsförening: Ordf. Alrik Skarin, v.ordf. Rigmor Davidsson, sekr. Maj-Britt Olsson, kassör Karl-Erik Eriksson. Kommunalt bidrag kr 5.000:—. Föreningen har arrangerat valborgsmässofirande, tipspromenader, kyrkvandring, bussresa samt friluftsgudstjänst. Övriga aktiviteter: gökotta tillsammans med Hyssna hembygdsförening, torpinventering, hobbykvällar i Smedjan samt studiecirkel "Gård och Bygd genom 100 år".

Öxabäcks hembygdsförening: Ordf. Kjell Olovsson, v.ordf. Elis Jonasson, sekr. Ingemar Andersson, kassör Inger Andersson. Bidrag kr 2.000:— från Kulturnämnden. Årliga arrangemang: valborgsmässofirande, midsommarfest samt tipspromenader. Torpinventering har pågått under året.

Öxnevalla JUF avd.: Ordf. Bertil Nilsson, v.ordf. Kent Eliasson, sekr. Urban Arnell, kassör Kjell Hult.

REDVÄGS HÄRAD

Blidsberg hembygdsförening: Ordf. Gustaf Bjälming, v.ordf. Assar Lundkvist, sekr. Harald Filipsson, kassör Allan Johansson. Bidrag kr 1.000:— från Ulricehamns kulturnämnd. Fornminnesinventering pågår.

Hössna hembygdsförening: Ordf. Harald Knutsson, v.ordf. Ingvar Eriksson, sekr. Anna-Lisa Hultman, kassör Anita Andersson. Föreningen har arrangerat: torpvandring, utflykt, slätter, tipspromenad, mysafton samt årsmöte. Fornminnesinventering pågår.

Kölaby hembygds- och fornminnesförening: Ordf. Olle Josefson, v.ordf. Gunnar Josefsson, sekr. Eva-Lisa Törnqvist, kassör Rune Franzén. Anslag från Ulricehamns kommun kr 1.000:—. Arrangemang under året: årsmöte med julfest, trivselkvällar, valborgsmässofirande, torpvandringar, midsommarfirande samt en sommarresa på två dagar. Boplatsinventering och dokumentationsarbete pågår.

Liareds hembygdsförening: Ordf. Mats Svensson, v.ordf. Lars Johansson, sekr. Laila Asplund, kassör Henrik Isaksson. Bidrag kr 1.000:— från Ulricehamn kommun. Arrangemang under året: årsmöte med grötfest, hembygdsdag den 12 september med gamla hantverk samt en bussresa till Karlsborg. Torpinventering pågår.

Strängsered och Gulleredes hembygdsförening: Ordf. Nils Larsson, v.ordf. Bertil Johansson, sekr. Nils Lidén, kassör Arne Axelsson. Tillsammans med Hössna hembygdsförening har en torpvandring anordnats. Torpinventering pågår.

Timmele hembygdsförening: Ordf. Karin Johansson, v.ordf. Anders Neuman, sekr. Margareta Enqvist, kassör Jan-Erik Johansson. Föreningen har under året anordnat torpvandring, teaterafton samt invigning av Gästgivaregården. Övriga aktiviteter: gårdsinventering, registrering av inventarier samt två cirklar i släktforskning.

VEDENS HÄRAD

Bredareds hembygdsförening: Ordf. Åke Magnusson, v.ordf. Gunnar Gustavsson, sekr. Ann-Marie Ödvall, kassör Bertil Gustavsson. Under året har föreningen arrangerat valborgsmässofirande och luciahögtidlighet i Bydegården. Torpinventering pågår.

Fristads folkhögskola: Kontaktman Elna Hessel. Muséet visas för skolans elever och för vissa kurser. Vid "Öppet-Hus"-arrangemang visas museet för allmänheten.

Vånga hembygdsförening: Ordf. Bo Englund, v.ordf. Margareta Hjalmarsson, sekr. Birgit Samuelsson, kassör Josef Svensson. Bidrag kr 800:— från Borås kommun. Under året arrangerade Föreningen hantverksdag, utflykter och vandringar.

ÅS HÄRAD

Brämhults hembygdsförening: Ordf. Roland Persgården, v.ordf. Dag Henriks-son, sekr. Anna-Lisa Nilsson, kassör Inge Kihl. Bidrag kr 2.300:— från Kultur-nämnden i Borås kommun. Föreningen har bl.a. arrangerat under året: skidut-flykt, kulturpromenader, besök på torvmossarna (dess växtlighet — torvlager — visning av torvuppt. m.m.), tipspromenader samt kåseri av Gunnar Arnborg. Övriga aktiviteter: Kristi Himmelsfärdsdag utställning i gamla kyrkskolan, visning av gamla mynt m.m., funna vid utgrävningar under kyrkan år 1951, inventering av gamla hagmarker, utgrävning av varggrop samt uppröjning omkring fornminnen.

Gingri hembygdsförening: Ordf. Stellan Strandh, v.ordf. Sture Nilsson, sekr. Gunborg Gustafsson, kassör Kerstin Strandh. Föreningen arrangerar varje år tipspromenader, torpvandringar, kyrkkaffe i samband med friluftsgudstjänst samt midsommarfest. Studiecirkel i spinning och kardning samt dokumentationsarbete av museets inventarier har pågått under året.

Södra Vings hembygdsförening: Ordf. Märtha Gustafsson, v. ordf. Erik Andersson, sekr. Cissi Sigurdson, kassör Bengt Samuelsson. Bidrag kr 1.000:— från Ulricehamns kommun. Arrangemang under året: loppmarknad 1 maj, friluftsgudstjänst på midsommardagen, sommarfest, filmkväll samt föredrag. Tidigare torpinventering har kompletterats.

Toarps hembygdsförening: Ordf. Sture Buller, v.ordf. Fredy Gustavsson, sekr. John Sonnert, kassör Bertil Gustavsson. Anslag kr 2.800:— från Borås kommun.

BORÅS

I 15 Museum: Kontaktman Fanjunkare Gösta Henriksson tel. 033-11 77 40/175.

Hembygdsföreningen Westergyllen: Ordf. Yngve Källqvist, v.ordf. Gunvor Petersson, sekr. Ingegerd Andersson, kassör Lars-Gunnar Wilker.

ULRICEHAMN

Ulricehamns hembygdsförening: Ordf. Meje Josefson, v.ordf. Åke Rydberg, sekr. Carola Östmark, kassör Sten Josefson. Anslag kr 1.000:— från Kultur- och kyrkornämnden. Arrangemang: stadsparksfest tillsammans med Turistföreningen och Kultur- och kyrkornämnden. Inventering av ridvägar samt uppsättning av skyltar på hus med kulturhistoriskt värde har genomförts under året. Under lördagar och söndagar under tiden juni—augusti har stugorna i Stadsparken visats för allmänheten.

Brunns hembygdsförening: Ordf. Anna-Lisa Carlsson, v.ordf. Bengt Carlsson, sekr. Urban Azelius, kassör Tore Karlsson. Anslag kr 1.000:— från Ulricehamns kommun. Arrangemang: friluftsgudstjänster vid kyrkoruinen och hembygdsstugan. Kulturminnesinventering har pågått under året.

DE SJU HÄRADERNAS KULTURHISTORISKA FÖRENING

har till uppgift att inom häraderna Bollebygd, Gäsene, Kind, Mark, Redväg, Veden och Ås samt Borås och Ulricehamn bedriva och befrämja kulturminnesvård, museal verksamhet, speciellt inom det textila området.

Stöd oss i vår verksamhet genom att bli medlem. Medlemskap berättigar bl.a. till Föreningens årsbok och till fri rådgivning rörande konst och antikviteter. Årsavgiften är f.n. 50 kr.

